



**Trident 660, Trident 660 — Triple Tribute, Trident 800,  
Tiger Sport 660, Tiger Sport 800, Tiger Sport 800 Tour и  
Daytona 660**



Настоящее руководство содержит информацию о мотоциклах Triumph Trident 660, Trident 660 — Triple Tribute, Trident 800, Tiger Sport 660, Tiger Sport 800, Tiger Sport 800 Tour и Daytona 660. Всегда храните данное руководство владельца вместе с мотоциклом и обращайтесь к нему за информацией при необходимости.

Информация, содержащаяся в данном издании, основана на последних данных, доступных на момент печати. Компания Triumph оставляет за собой право вносить изменения в любое время без предварительного уведомления и каких-либо обязательств.

Запрещается полное или частичное воспроизведение без письменного разрешения компании Triumph Motorcycles Limited.

© Copyright 08.2025 Triumph Motorcycles Limited, Хинкли, Лестершир, Англия. Номер публикации 3850253-

EN, выпуск 1

# СОДЕРЖАНИЕ

Данное руководство состоит из нескольких разделов. Приведенное ниже оглавление поможет вам найти начало каждого раздела, а в случае крупных разделов дополнительное оглавление поможет вам найти нужную тему.

**03** ПРЕДИСЛОВИЕ

**07** БЕЗОПАСНОСТЬ

ПРЕЖДЕ ВСЕГО

**16** ПРЕДУПРЕЖДАЮЩИ

**28** Е НАКЛЕЙКИ

ИДЕНТИФИКАЦИЯ ДЕТАЛЕЙ

**47** СЕРИЙНЫЕ НОМЕРА

ПРИБОРЫ ОБЩАЯ

**49** ИНФОРМАЦИЯ

**95** КАК УПРАВЛЯТЬ МОТОЦИКЛОМ: АКСЕССУАРЫ,

**149** ПОГРУЗКА И ПЕРЕВОЗКА ПАССАЖИРОВ, ТЕХНИЧЕСКОЕ  
**165**

ОБСЛУЖИВАНИЕ И РЕГУЛИРОВКА, ЧИСТКА И

**171** ХРАНЕНИЕ

**253** УКАЗАТЕЛЬ

**265** ТЕХНИЧЕСКИХ  
**277**

**309** ХАРАКТЕРИСТИК

ГАРАНТИИ

**314** ИНФОРМАЦИЯ О СЕРТИФИКАЦИИ

## Руководство владельца

### ВАЖНО

Руководство владельца или Краткое руководство по эксплуатации (если оно входит в комплект поставки мотоцикла), а также все прочие документы, поставляемые вместе с мотоциклом, следует рассматривать как неотъемлемую часть мотоцикла, и они должны оставаться с ним даже в случае его последующей продажи.

Перед началом езды все водители должны ознакомиться с Руководством владельца, Кратким руководством по эксплуатации и всеми другими документами, поставляемыми вместе с мотоциклом, чтобы тщательно изучить правильное использование органов управления, особенности, возможности и ограничения мотоцикла.

Не предоставляйте свой мотоцикл другим лицам, поскольку вождение без знания органов управления, особенностей, возможностей и ограничений мотоцикла может привести к потере управления над ним, что может стать причиной серьезных травм или смерти.

Благодарим вас за выбор мотоцикла Triumph. Этот мотоцикл является результатом применения компанией Triumph проверенных инженерных решений, тщательных испытаний и постоянного стремления к обеспечению превосходной надежности, безопасности и производительности.

Перед началом езды внимательно ознакомьтесь с настоящим Руководством владельца, чтобы досконально изучить принципы работы органов управления, особенности, возможности и ограничения вашего мотоцикла.

Настоящее Руководство владельца содержит советы по безопасной езде, однако не охватывает все приемы и навыки, необходимые для безопасного управления мотоциклом.

Компания Triumph настоятельно рекомендует всем мотоциклистам пройти необходимое обучение для обеспечения безопасной эксплуатации данного мотоцикла.

Последнюю версию данного руководства пользователя с внесенными изменениями можно получить у вашего местного дилера или в Интернете в [www.triumphtechnicalinformation.com/](http://www.triumphtechnicalinformation.com/) руководства на:

- ▼ Английский
- ▼ Американский английский
- ▼ Арабский
- ▼ Китайский
- ▼ Нидерландский
- ▼ Французский
- ▼ Немецкий
- ▼ Итальянский
- ▼ Японский
- ▼ Португальский (Бразилия)
- ▼ Испанский
- ▼ Шведский
- ▼ Тайский
- ▼ Финский, польский, португальский и словацкий (доступны только в электронном виде на сайте [www.triumphtechnicalinformation.com/handbooks](http://www.triumphtechnicalinformation.com/handbooks)).

Языки, доступные для данного руководства владельца, зависят от конкретной модели мотоцикла и страны.

# ПРЕДИСЛОВИЕ

## QR-код

Чтобы загрузить Руководство владельца, введите указанный ниже адрес в веб-браузере:

[www.triumphtechnicalinformation.com/руководства](http://www.triumphtechnicalinformation.com/руководства)

Или;

Отсканируйте QR-код с помощью своего мобильного устройства:



Этот QR-код также можно найти на этикетке, постоянно прикрепленной к вашему мотоциклу, которая расположена либо под сиденьем, либо за боковой панелью.

После ввода веб-адреса или сканирования QR-кода ваш браузер перенаправит вас на веб-страницу, где вы сможете выбрать и загрузить руководство пользователя.

Мы рекомендуем вам загрузить и сохранить копию руководства пользователя для использования в автономном режиме. Поскольку информация, содержащаяся в руководстве, может изменяться, мы рекомендуем регулярно загружать и обновлять его руководство, чтобы обеспечить его актуальность.

## Техническая информация Triumph (TTI)

Процедуры технического обслуживания, требующие специальных знаний или специальных инструментов, описаны в Руководстве по техническому обслуживанию, доступ к которому можно получить по адресу [www.triumphtechnicalinformation.com](http://www.triumphtechnicalinformation.com).

Или:

отсканируйте QR-код с помощью вашего смартфона:





Для доступа к сайту требуется регистрация.

## Опасности, предупреждения, меры предосторожности и уведомления

Особо важная информация представлена в следующем виде:

 <b>ОПАСНОСТЬ</b>
<p>Этот символ опасности обозначает специальные инструкции или процедуры, несоблюдение которых может привести к серьезным травмам или смерти.</p>





 <b>ВАЖНО</b>
<p>Этот предупреждающий символ обозначает специальные инструкции или процедуры, несоблюдение которых может привести к серьезным травмам или смерти.</p>

 <b>ВНИМАНИЕ</b>
<p>Этот символ предостережения обозначает специальные инструкции или процедуры, несоблюдение которых может привести к легким или средним травмам.</p>

<b>УВЕДОМЛЕНИЕ</b>
<p>Этот значок указывает на моменты, заслуживающие особого внимания для более эффективной и удобной эксплуатации.</p>

## Предупредительные наклейки



В определенных местах мотоцикла можно увидеть приведенный выше символ. Этот символ означает: «» (ВНИМАНИЕ: ВАЖНАЯ ИНФОРМАЦИЯ). ВНИМАНИЕ: «» (ПРОЧИТИТЕ ЭТО ВНИМАТЕЛЬНО). СМ. «» (СМ. РУКОВОДСТВО) И «» (ПЕРЕЙДИТЕ К) РУКОВОДСТВО, за которым следует графическое изображение соответствующего предмета и/или текст.

Никогда не пытайтесь управлять мотоциклом или производить какие-либо регулировки, не ознакомившись с соответствующими инструкциями, содержащимися в данном руководстве.

Расположение всех этикеток с этим символом см. в разделе «Расположение предупреждающих этикеток» данного Руководства пользователя. При необходимости этот символ также будет отображаться на страницах, содержащих соответствующую информацию.

## Техническое обслуживание

Для обеспечения долгой, безопасной и безотказной эксплуатации вашего мотоцикла техническое обслуживание должно выполняться исключительно компетентным специалистом, обладающим специальными знаниями и техническим пониманием мотоциклов, например, уполномоченным дилером Triumph.

Официальный дилер Triumph обладает необходимыми знаниями, оборудованием и навыками для правильного технического обслуживания вашего мотоцикла Triumph.

Чтобы найти ближайшего официального дилера Triumph, посетите веб-сайт Triumph по адресу [www.triumphmotorcycles.co.uk/dealers](http://www.triumphmotorcycles.co.uk/dealers) или позвоните официальному дистрибьютору в вашей стране. Его адрес указан в книге технического обслуживания, прилагаемой к данному руководству.

# ПРЕДИСЛОВИЕ

## Система шумоподавления

Вмешательство в работу системы шумоподавления запрещено.

Внимание владельцам: законодательство может запрещать:

- ▼ Демонтаж или вывод из строя любым лицом, кроме, в целях технического обслуживания, ремонта или замены любого устройства или конструктивного элемента, встроенного в любой новый автомобиль с целью шумоподавления, до его продажи или поставки конечному покупателю или во время его эксплуатации, а также
  - ▼ Использование транспортного средства после того, как такое устройство или конструктивный элемент были удален или выведен из строя любым лицом.
- К действиям, которые, как предполагается, составляют несанкционированное вмешательство, относятся перечисленные ниже действия:
- ▼ Демонтаж или прокалывание глушителя, перегородок, выпускных труб или любых другой детали, по которой проходят выхлопные газы.
  - ▼ Демонтаж или прокалывание любой части системы впуска.
  - ▼ Отсутствие надлежащего технического обслуживания.
  - ▼ Замена любых движущихся частей транспортного средства, а также частей выхлопной или впускной системы на детали, отличные от указанных производителем.

## Перевозка мотоцикла

Правила и нормы различаются в разных странах. Поэтому при переезде в другую страну и перевозке мотоцикла Triumph вы несете ответственность за то, чтобы мотоцикл соответствовал местным правилам и нормам.

## Обратитесь в компанию Triumph

Наши отношения с вами не заканчиваются с момента покупки мотоцикла Triumph. Ваши отзывы о процессе покупки и владения мотоциклом имеют для нас огромное значение, поскольку помогают нам совершенствовать наши продукты и услуги специально для вас.

Пожалуйста, помогите нам, убедившись, что ваш официальный дилер Triumph имеет ваш адрес электронной почты и зарегистрировал его у нас. После этого вы получите на свой адрес электронной почты приглашение принять участие в онлайн-опросе об удовлетворенности клиентов, где сможете оставить свои отзывы.

Ваша команда Triumph.

## Мотоцикл

### ВАЖНО

Данный мотоцикл предназначен исключительно для использования на дорогах общего пользования.

Не ездите на этом мотоцикле по бездорожью.

Эксплуатация вне дорог может привести к потере управления мотоциклом, что может стать причиной серьезных травм или смерти.

### ВАЖНО

Данный мотоцикл предназначен для использования в качестве двухколесного транспортного средства, способного перевозить водителя и не более одного пассажира (при условии установки пассажирского сиденья и подножек).

Общий вес водителя, пассажира, аксессуаров и багажа не должен превышать максимальный предел нагрузки, указанный в разделе «Технические характеристики».

Несоблюдение вышеуказанных рекомендаций может привести к потере управления мотоциклом, что может стать причиной серьезных травм или смерти.

### ВАЖНО

Данный мотоцикл оснащен каталитическим нейтрализатором, который вместе с выхлопной системой достигает очень высокой температуры во время работы двигателя.

Легковоспламеняющиеся материалы, такие как трава, сено/солома, листья, одежда и багаж, могут воспламениться при контакте с любой частью выхлопной системы и каталитического нейтрализатора.

Всегда следите за тем, чтобы легковоспламеняющиеся материалы не соприкасались с выхлопной системой или каталитическим нейтрализатором.

Несоблюдение приведенных выше рекомендаций может привести к возгоранию, которое может стать причиной серьезных травм или смерти.

### ВАЖНО

Данный мотоцикл не предназначен для буксировки прицепа или установки коляски.

Установка коляски и/или прицепа может повлиять на управляемость, устойчивость или другие аспекты эксплуатации мотоцикла.

Несоблюдение приведенных выше рекомендаций может привести к потере управления мотоциклом, что может стать причиной серьезных травм или смерти.

**ПРИМЕЧАНИЕ**

Эксплуатация мотоцикла в экстремальных условиях, таких как мокрые и грязные дороги, пересеченная местность или запыленная и влажная среда, может привести к износу и повреждению определенных компонентов, превышающему средний уровень.

Поэтому может потребоваться техническое обслуживание и замена изношенных или поврежденных деталей до наступления срока планового технического обслуживания.

Важно, чтобы мотоцикл проверяли после езды в экстремальных условиях, а любые изношенные или поврежденные детали обслуживали или заменяли.

**Топливо и выхлопные газы****⚠ ОПАСНО**

Никогда не запускайте двигатель и не эксплуатируйте его в закрытых помещениях.

Всегда эксплуатируйте мотоцикл на открытом воздухе или в помещении с достаточной вентиляцией.

Выхлопные газы ядовиты и могут привести к потере сознания и смерти в течение короткого промежутка времени.

**⚠ ВАЖНО**

**БЕНЗИН** ЯВЛЯЕТСЯ ЛЕГКОВОСПЛАМЕНЯЮЩИМСЯ ВЕЩЕСТВОМ:

- Всегда выключайте двигатель при заправке.
- Будьте предельно внимательны и сохраняйте бдительность во время заправки.
- Не заправляйте автомобиль и не открывайте крышку топливного бака, если курите или находитесь вблизи открытого пламени.
- Будьте осторожны, чтобы при заправке бензин не попал на двигатель, выхлопные трубы или глушители.
- В случае проглатывания, вдыхания бензина или попадания его в глаза немедленно обратитесь за медицинской помощью.
- Попавшую на кожу жидкость следует немедленно смыть водой с мылом, а одежду, загрязненную бензином, следует немедленно снять.
- Контакт с бензином может привести к ожогам и другим серьезным повреждениям кожи.

Несоблюдение приведенных выше рекомендаций может привести к серьезным

## Шлем и одежда



### ОПАСНОСТЬ

Шлем является одним из важнейших элементов экипировки мотоциклиста, поскольку он обеспечивает защиту от травм головы. Шлем для вас и вашего пассажира следует выбирать тщательно; он должен удобно и надежно сидеть на голове. Шлем яркого цвета повысит заметность мотоциклиста (или пассажира) для других участников дорожного движения.

Шлем с открытым лицом обеспечивает некоторую защиту в случае аварии, хотя шлем с закрытым лицом обеспечит большую защиту.

Всегда носите козырек или сертифицированные защитные очки для улучшения обзора и защиты глаз.

Несоблюдение вышеуказанных рекомендаций может привести к серьезным травмам или смерти.

### ВАЖНО

Во время езды на мотоцикле как водитель, так и пассажир (на моделях, где разрешена перевозка пассажира) должны всегда носить соответствующую одежду, включая мотоциклетный шлем, средства защиты глаз, перчатки, ботинки, брюки (плотно облегающие колени и лодыжки) и куртку яркого цвета.

При езде по бездорожью (на моделях, предназначенных для бездорожья) водитель должен всегда носить соответствующую одежду, включая брюки и сапоги.

Одежда ярких цветов значительно повысит заметность водителя (или пассажира) для других участников дорожного движения.

Хотя полная защита невозможна, ношение надлежащей защитной одежды может снизить риск получения серьезных травм или гибели.

# БЕЗОПАСНОСТЬ ПРЕЖДЕ ВСЕГО

## Техническое обслуживание

### ВАЖНО

В случае возникновения сомнений относительно правильной или безопасной эксплуатации данного мотоцикла обратитесь к компетентному специалисту, обладающему специальными знаниями и техническим пониманием мотоциклов, например к официальному дилеру Triumph.

Эксплуатация мотоцикла с неисправностями может усугубить неисправность, а также поставить под угрозу безопасность.

Продолжение эксплуатации мотоцикла с неисправностями может повлиять на управляемость, устойчивость или другие аспекты работы мотоцикла, что приведет к потере управления мотоциклом, в результате чего возможны серьезные травмы или смерть.

### ВАЖНО

Убедитесь, что все оборудование, предусмотренное законом, установлено и исправно функционирует.

Демонтаж или изменение световых приборов, глушителей, систем контроля выбросов или шума мотоцикла может являться нарушением закона.

Неправильная или ненадлежащая модификация может повлиять на управляемость, устойчивость или другие аспекты работы мотоцикла, приведя к потере управления мотоциклом, что может стать причиной серьезных травм или смерти.

### ВАЖНО

Если мотоцикл попал в аварию, столкновение или упал, его необходимо отправить на осмотр и ремонт.

Проверки и ремонтные работы должны выполняться компетентным специалистом, обладающим необходимыми знаниями и техническими знаниями в области мотоциклов, например, у официального дилера Triumph.

Любая авария может привести к повреждению мотоцикла, которое, если не будет устранено надлежащим образом, может стать причиной повторной аварии, что может привести к серьезным травмам или смерти.

## Парковка

### ВАЖНО

Перед тем как оставить мотоцикл без присмотра, всегда выключайте двигатель и вынимайте ключ из замка зажигания. Вынимая ключ, вы снижаете риск использования мотоцикла посторонними или неподготовленными лицами.

При парковке мотоцикла всегда помните следующее:

– Включите первую передачу, чтобы мотоцикл не скатился с подставки.

– После езды двигатель, радиатор, выхлопная система, задняя подвеска и тормоза будут горячими. НЕ паркуйте мотоцикл в местах, где пешеходы, животные и/или дети могут прикоснуться к нему.

– Не паркуйте мотоцикл на мягком грунте или на поверхности с крутым уклоном. Парковка в таких условиях может привести к опрокидыванию мотоцикла.

Более подробную информацию см. в разделе «Как управлять мотоциклом» данного Руководства владельца.

Несоблюдение приведенных выше рекомендаций может привести к материальному ущербу, серьезным травмам или смерти.

## Вождение

### ОПАСНОСТЬ

Никогда не садитесь за руль мотоцикла в состоянии усталости или под воздействием алкоголя или других наркотических веществ.

Управление мотоциклом в состоянии алкогольного или наркотического опьянения является незаконным.

Вождение в состоянии усталости или под воздействием алкоголя или других наркотических веществ снижает способность водителя удерживать контроль над мотоциклом, что может привести к потере управления и стать причиной серьезных травм или смерти.

### ВАЖНО

Все водители должны иметь водительские права для управления мотоциклом.

Управление мотоциклом без водительского удостоверения является незаконным и может повлечь за собой судебное преследование.

Управление мотоциклом без прохождения официального обучения правильным техникам вождения, необходимым для получения водительских прав, является опасным.

Несоблюдение приведенных выше рекомендаций может привести к потере управления мотоциклом, что может стать причиной серьезных травм или смерти.

# БЕЗОПАСНОСТЬ ПРЕЖДЕ ВСЕГО

## ВАЖНО

Всегда езжайте с осторожностью и носите защитное снаряжение, упомянутое в других разделах данного раздела «Безопасность превыше всего».

Помните: в случае аварии мотоцикл не обеспечивает такую же защиту от удара, как автомобиль.

Несоблюдение приведенных выше рекомендаций может привести к серьезным травмам или смерти.

## ВАЖНО

Этот мотоцикл следует эксплуатировать с соблюдением установленных законом ограничений скорости для конкретной дороги.

Езда на мотоцикле на высоких скоростях может быть опасной, поскольку время, необходимое для реагирования на опасность, при высоких скоростях значительно сокращается.

Всегда снижайте скорость в потенциально опасных условиях движения, таких как плохая погода или интенсивный дорожный трафик.

Несоблюдение приведенных выше рекомендаций может привести к потере управления мотоциклом, что может стать причиной серьезных травм или смерти.

## ВАЖНО

Постоянно следите за изменениями дорожного покрытия, дорожной обстановки и ветровых условий и реагируйте на них. Все двухколесные транспортные средства подвержены воздействию внешних сил, которые могут повлиять на управляемость, устойчивость или другие аспекты работы мотоцикла.

К этим силам относятся, в частности:

- Воздушные потоки от проезжающих транспортных средств
- Выбоины, неровности или повреждения дорожного покрытия
- Плохую погоду
- Ошибки водителя.

Всегда управляйте мотоциклом на умеренной скорости и вдали от интенсивного дорожного движения, пока не освоите его управляемость и эксплуатационные характеристики. Ни в коем случае не превышайте установленное законом ограничение скорости.

Несоблюдение вышеуказанных рекомендаций может привести к потере управления мотоциклом, что может стать причиной серьезных травм или смерти.

## Колебания/раскачивание

Змеевидные колебания представляют собой относительно медленное колебание задней части мотоцикла, тогда как колебания — это быстрые, возможно сильные, встряхивания руля. Это связанные между собой, но разные проблемы со стабильностью, обычно вызванные избыточным весом в неправильном месте или механическими проблемами, такими как изношенные или ослабленные подшипники, а также недостаточно накаченные или неравномерно изношенные шины.

Решение для обеих ситуаций одинаково. Крепко держите руль, не зажимая руки и не сопротивляясь повороту. Плавно отпустите дроссель, чтобы постепенно снизить скорость. Не нажимайте на тормоза и не ускоряйтесь, пытаясь остановить колебания или змеевидные колебания. В некоторых случаях помогает перенести вес тела вперед, наклонившись над баком.

Copyright © 2005 Motorcycle Safety Foundation.  
Все права защищены. Использовано с разрешения.

## Руль и подножки

### ВАЖНО

Водитель должен постоянно держать руки на руле, чтобы сохранять контроль над мотоциклом.

Управляемость и устойчивость мотоцикла ухудшатся, если водитель уберет руки с руля.

Несоблюдение вышеуказанных рекомендаций может привести к потере контроля над мотоциклом, что может стать причиной серьезных травм или смерти.

### ВАЖНО

Водитель и пассажир (если таковой имеется) должны всегда использовать предусмотренные подножки во время движения мотоцикла.

Используя подножки, как водитель, так и пассажир снизят риск непреднамеренного контакта с какими-либо деталями мотоцикла, а также риск получения травм в результате затягивания одежды.

Несоблюдение приведенных выше рекомендаций может привести к потере управления мотоциклом, что может стать причиной серьезных травм или смерти.

# БЕЗОПАСНОСТЬ ПРЕЖДЕ ВСЕГО

## ВАЖНО

При перевозке пассажира всегда убеждайтесь, что подножки для пассажира полностью выдвинуты.

Никогда не перевозите пассажира, если он не использует полностью выдвинутые подножки.

Неправильное расположение ног в любой точке мотоцикла вместо использования подножек может привести к:

- защемление ног или одежды пассажира
- Контакт пассажира с горячими выхлопными трубами.

Несоблюдение вышеуказанных рекомендаций может привести к потере управления мотоциклом, что может повлечь за собой материальный ущерб, серьезные травмы или смерть.

## ВАЖНО

Не следует использовать индикаторы угла наклона в качестве ориентира для определения безопасного предела наклона мотоцикла.

Это зависит от множества различных факторов, включая, но не ограничиваясь:

- Состояние дорожного покрытия
- Состояние шин
- Погодные условия

Наклон под небезопасным углом может привести к потере управления мотоциклом, что может стать причиной серьезных травм или смерти.

## ВАЖНО

Всегда заменяйте индикаторы угла наклона до того, как они изнасятся до предельного уровня.

Использование мотоцикла с индикаторами угла наклона, изношенными сверх предельного уровня, приведет к тому, что мотоцикл будет наклоняться под небезопасным углом.

Наклон под небезопасным углом может привести к потере управления мотоциклом, что может стать причиной серьезных травм или смерти.

## ВАЖНО

Когда при наклоне индикатор угла наклона, закрепленный на подножке водителя, касается земли, это означает, что мотоцикл приближается к предельному углу наклона.

Дальнейшее увеличение угла наклона является опасным.

Наклон под небезопасным углом может привести к потере управления мотоциклом, что может стать причиной серьезных травм или смерти.

## Детали и аксессуары



Владельцы должны помнить, что единственными одобренными деталями, аксессуарами и модификациями для любого мотоцикла Triumph являются те, которые имеют официальное одобрение компании Triumph.

Мы рекомендуем, чтобы установка аксессуаров и модификаций производилась компетентным специалистом, обладающим необходимыми знаниями и техническим пониманием мотоциклов, например, у официального дилера Triumph.

В частности, чрезвычайно опасно устанавливать или заменять детали или аксессуары, установка которых требует демонтажа или добавления элементов в электрическую или топливную системы. Любая такая модификация может создать угрозу безопасности.

Установка любых несертифицированных деталей, аксессуаров или модификаций может повлиять на управляемость, устойчивость или другие аспекты эксплуатации мотоцикла, что может привести к потере управления мотоциклом и, как следствие, к серьезным травмам или летальному исходу.

Компания Triumph не несет никакой ответственности за дефекты, вызванные установкой несертифицированных запчастей, аксессуаров или модификаций.

Компания Triumph не несет никакой ответственности за дефекты, вызванные неправильной установкой одобренных запчастей, аксессуаров или модификаций.

# ПРЕДУПРЕЖДАЮЩИЕ НАКЛЕЙКИ

Trident 660 и Trident 660 — Triple Tribute

На изображении представлен Trident 660

Левая сторона

## ПРИМЕЧАНИЕ

Маркировки, приведенные на этой и следующих страницах, обращают ваше внимание на важную информацию по технике безопасности, содержащуюся в данном руководстве. Перед началом езды убедитесь, что вы поняли и соблюдаете все требования, к которым относятся эти маркировки.

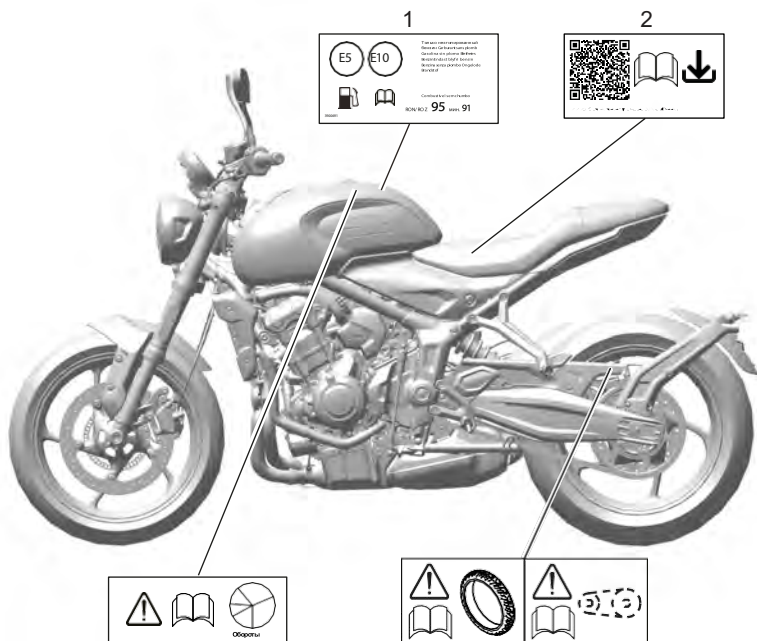

1. Топливо E5 и E10 (при наличии) (стр. 107)
2. Сведения о загрузке руководства пользователя (под сиденьем)

3. Шины (стр. 224) и приводная цепь (стр. 194)
4. Обкатка (стр. 146)

Правая сторона

## ПРИМЕЧАНИЕ

Все предупреждающие наклейки и этикетки, за исключением наклейки «Обкатка», крепятся к мотоциклу с помощью прочного клея. В некоторых случаях наклейки устанавливаются до нанесения лакокрасочного покрытия. Поэтому любая попытка удалить предупреждающие наклейки приведет к повреждению лакокрасочного покрытия или кузова.

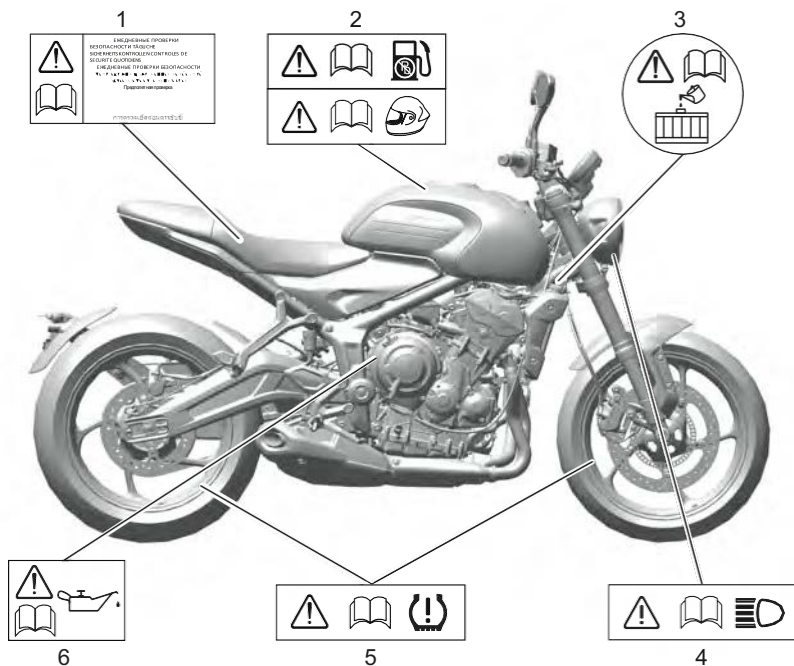

- |  |   |
|--|---|
| <ol style="list-style-type: none"> <li>1. Ежедневные проверки безопасности (стр. 147)</li> <li>2. Неэтилированный бензин (стр. 107) и шлем (стр. 09)</li> <li>3. Охлаждающая жидкость — крышка радиатора (стр. 187)</li> </ol> | <ol style="list-style-type: none"> <li>4. Фары (стр. 247)</li> <li>5. Система контроля давления в шинах (TPMS) (если установлена) (стр. 225)</li> <li>6. Моторное масло (стр. 180)</li> </ol> |
|--|---|

# ПРЕДУПРЕЖДАЮЩИЕ НАКЛЕЙКИ

Trident 800 Левая сторона

## ВНИМАНИЕ

Символы, приведенные на этой и следующих страницах, обращают ваше внимание на важную информацию по технике безопасности, содержащуюся в данном руководстве. Перед поездкой убедитесь, что вы поняли и соблюдаете все требования, к которым относятся эти символы.

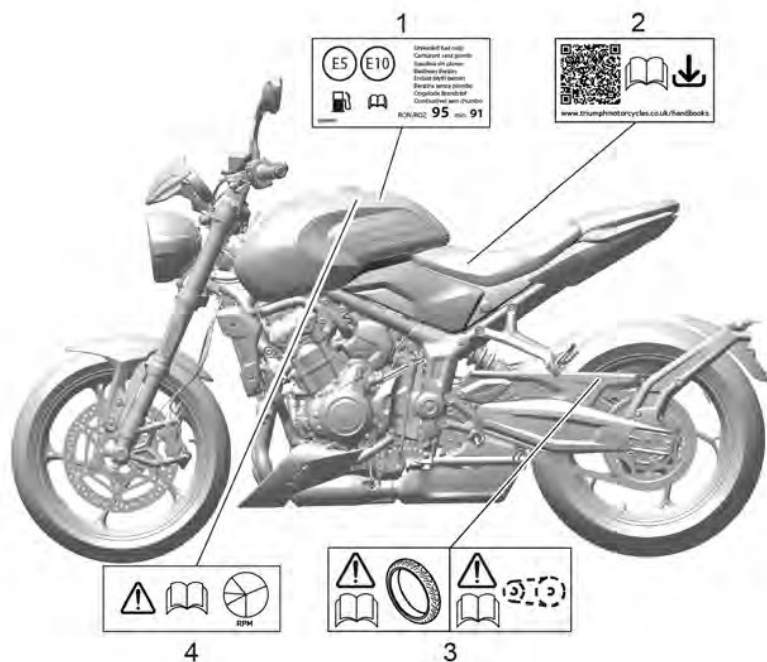

- |  |  |
|--|--|
| 1. Топливо E5 и E10 (если установлено) (стр. 107)              | 3. Шины (стр. 224) и приводная цепь (стр. 194) |
| 2. Сведения о загрузке руководства пользователя (под сиденьем) | 4. Обкатка (стр. 146)                          |

Правая сторона

## ПРИМЕЧАНИЕ

Все предупреждающие наклейки и этикетки, за исключением наклейки «Обкатка», крепятся к мотоциклу с помощью прочного клея. В некоторых случаях наклейки устанавливаются до нанесения лакокрасочного покрытия. Поэтому любая попытка удалить предупреждающие наклейки приведет к повреждению лакокрасочного покрытия или кузова.

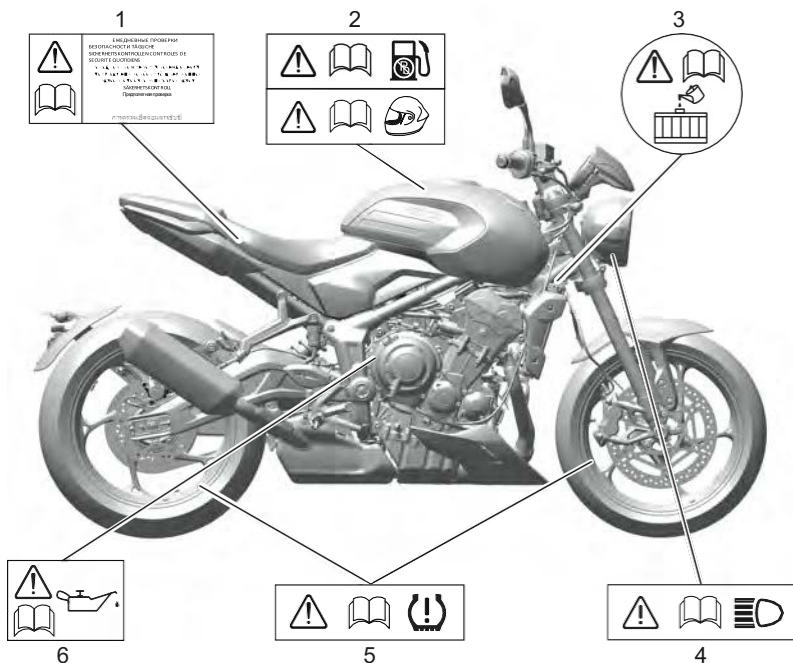

1. Ежедневные проверки безопасности (стр. 147)
2. Неэтилированный бензин (стр. 107) и шлем (стр. 09)
3. Охлаждающая жидкость — крышка заливной горловины радиатора (стр. 187)
4. Фары (стр. 247)
5. Система контроля давления в шинах (TPMS) (если установлена) (стр. 225)
6. Моторное масло (стр. 180)

# ПРЕДУПРЕЖДАЮЩИЕ НАКЛЕЙКИ

Tiger Sport 660, левая сторона

## ПРИМЕЧАНИЕ

Символы, приведенные на этой и следующих страницах, обращают ваше внимание на важную информацию по технике безопасности, содержащуюся в данном руководстве. Перед поездкой убедитесь, что вы поняли и соблюдаете все требования, к которым относятся эти символы.

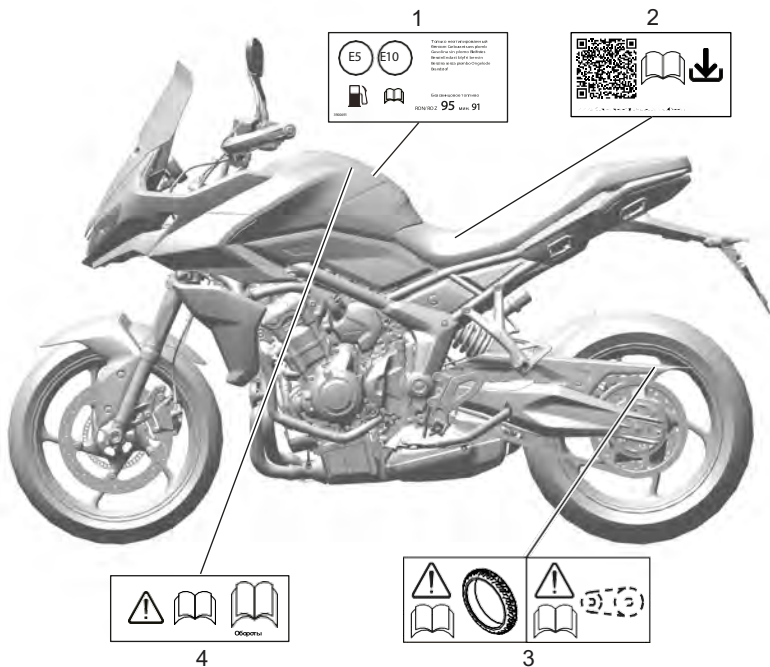

1. Топливо E5 и E10 (при наличии) (стр. 107)
2. Сведения о загрузке руководства пользователя (под сиденьем)
3. Шины (стр. 224) и приводная цепь (стр. 194)
4. Обкатка (стр. 146)

Правая сторона

## ПРИМЕЧАНИЕ

Все предупреждающие наклейки и этикетки, за исключением наклейки «Обкатка», крепятся к мотоциклу с помощью прочного клея. В некоторых случаях наклейки устанавливаются до нанесения лакокрасочного покрытия. Поэтому любая попытка удалить предупреждающие наклейки приведет к повреждению лакокрасочного покрытия или кузова.

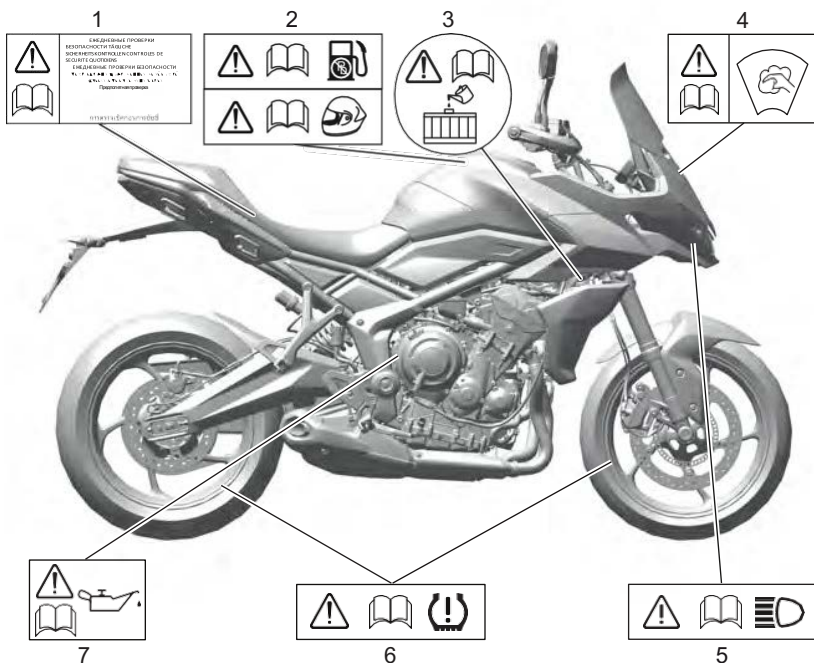

- |  |  |
|--|--|
| <p>1. Ежедневные проверки безопасности (стр. 147)</p> <p>2. Неэтилированный бензин (стр. 107) и шлем (стр. 09)</p> <p>3. Охлаждающая жидкость — крышка заливной горловины радиатора (стр. 187)</p> <p>4. Ветровое стекло (если установлено) (стр. 260)</p> | <p>5. Фары (стр. 247)</p> <p>6. Система контроля давления в шинах (TPMS) (если установлена) (стр. 225)</p> <p>7. Моторное масло (стр. 180)</p> |
|--|--|

# ПРЕДУПРЕЖДАЮЩИЕ НАКЛЕЙКИ

Tiger Sport 800, левая сторона

## ПРИМЕЧАНИЕ

Символы, приведенные на этой и следующих страницах, обращают ваше внимание на важную информацию по технике безопасности, содержащуюся в данном руководстве. Перед поездкой убедитесь, что вы поняли и соблюдаете все требования, к которым относятся эти символы.

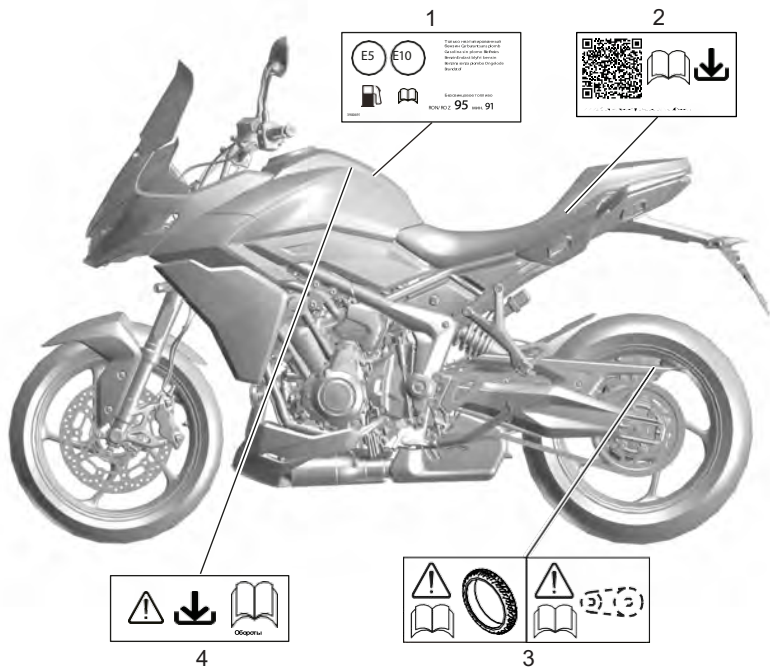

1. Топливо E5 и E10 (при наличии) (стр. 107)
2. Сведения о загрузке руководства пользователя (под сиденьем)
3. Шины (стр. 224) и приводная цепь (стр. 194)
4. Обкатка (стр. 146)

Правая сторона

## ПРИМЕЧАНИЕ

Все предупреждающие наклейки и этикетки, за исключением наклейки «Обкатка», крепятся к мотоциклу с помощью прочного клея. В некоторых случаях наклейки устанавливаются до нанесения лакокрасочного покрытия. Поэтому любая попытка удалить предупреждающие наклейки приведет к повреждению лакокрасочного покрытия или кузова.

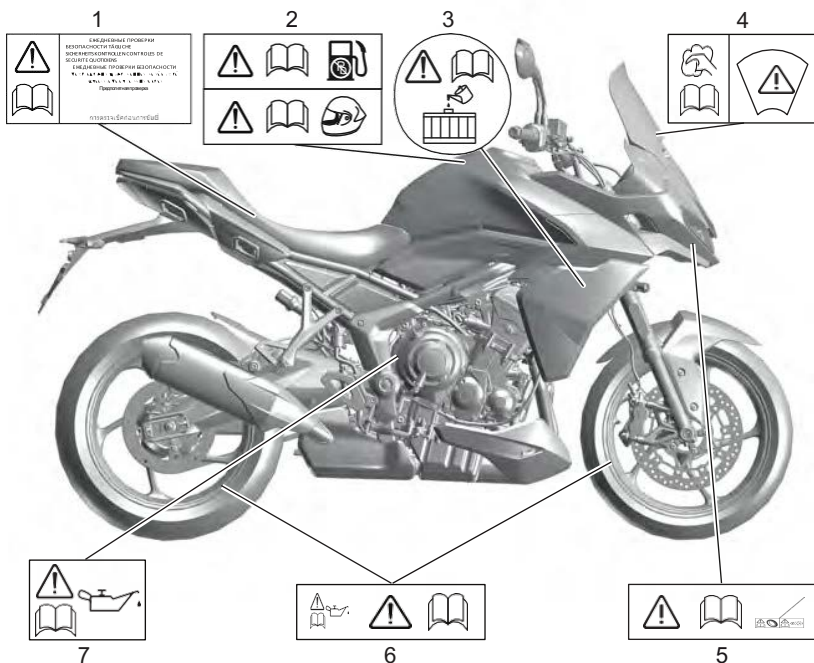

1. Ежедневные проверки безопасности (стр. 147)
2. Неэтилированный бензин (стр. 107) и шлем (стр. 09)
3. Охлаждающая жидкость — крышка заливной горловины радиатора (стр. 187)
4. Ветровое стекло (если установлено) (стр. 260)

5. Фары (стр. 247)
6. Система контроля давления в шинах (TPMS) (если установлена) (стр. 225)
7. Моторное масло (стр. 180)

# ПРЕДУПРЕЖДАЮЩИЕ НАКЛЕЙКИ

Tiger Sport 800 Tour Левая сторона

## ПРИМЕЧАНИЕ

Символы, приведенные на этой и следующих страницах, обращают ваше внимание на важную информацию по технике безопасности, содержащуюся в данном руководстве. Перед поездкой убедитесь, что вы поняли и соблюдаете все требования, к которым относятся эти символы.

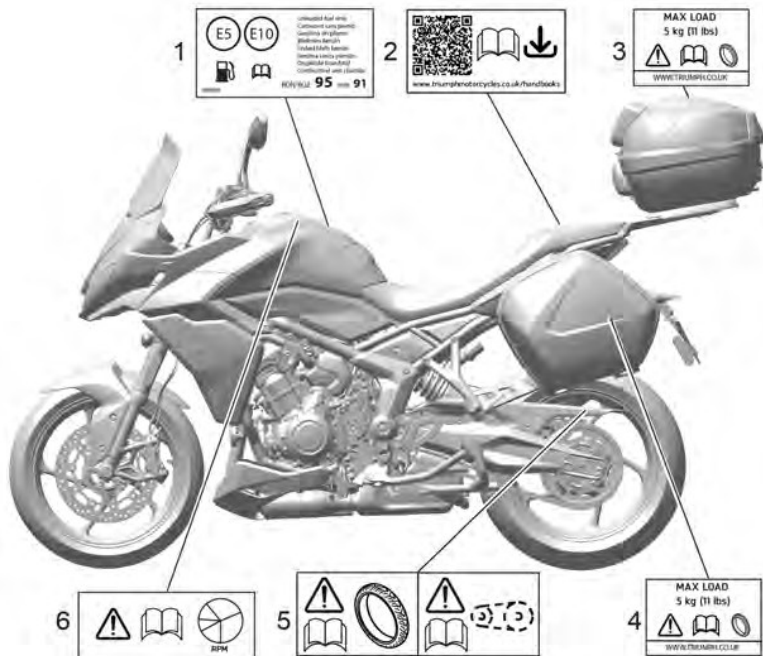

1. Топливо E5 и E10 (при наличии) (стр. 107)
2. Сведения о загрузке руководства пользователя (под сиденьем)
3. Максимальная грузоподъемность (внутри верхнего кофра)
4. Максимальная грузоподъемность (внутри кофров)
5. Шины (стр. 224) и приводная цепь (стр. 194)
6. Обкатка (стр. 146)

Правая сторона

## ПРИМЕЧАНИЕ

Все предупреждающие наклейки и этикетки, за исключением наклейки «Обкатка», крепятся к мотоциклу с помощью прочного клея. В некоторых случаях наклейки устанавливаются до нанесения лакокрасочного покрытия. Поэтому любая попытка удалить предупреждающие наклейки приведет к повреждению лакокрасочного покрытия или кузова.

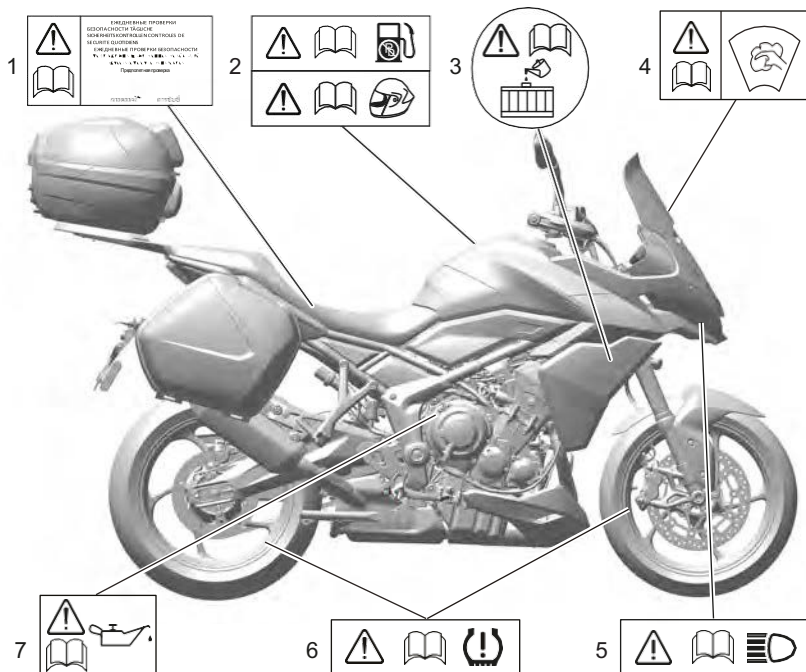

- |  |  |
|--|--|
| <p>1. Ежедневные проверки безопасности (стр. 147)</p> <p>2. Неэтилированный бензин (стр. 107) и шлем (стр. 09)</p> <p>3. Охлаждающая жидкость — крышка заливной горловины радиатора (стр. 187)</p> <p>4. Ветровое стекло (если установлено) (стр. 260)</p> | <p>5. Фары (стр. 247)</p> <p>6. Система контроля давления в шинах (TPMS) (если установлена) (стр. 225)</p> <p>7. Моторное масло (стр. 180)</p> |
|--|--|

# ПРЕДУПРЕЖДАЮЩИЕ НАКЛЕЙКИ

Daytona 660, левая сторона

## ПРИМЕЧАНИЕ

Маркировки, приведенные на этой и следующих страницах, обращают ваше внимание на важную информацию по технике безопасности, содержащуюся в данном руководстве. Перед началом езды убедитесь, что вы поняли и соблюдаете все указания, к которым относятся эти маркировки.

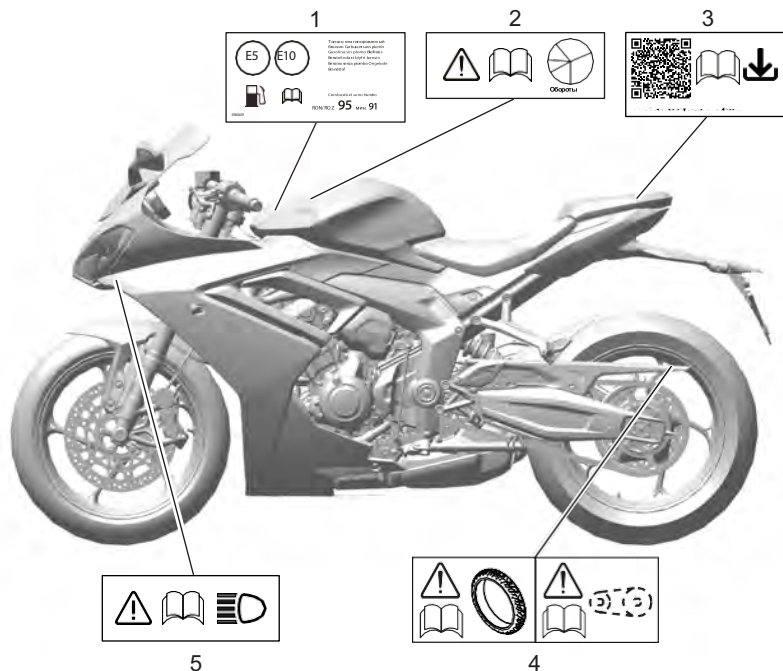

1. Топливо E5 и E10 (при наличии) (стр. 107)
2. Обкатка (стр. 146)
3. Сведения о загрузке руководства пользователя (под сиденьем)

4. Шины (стр. 224) и приводная цепь (стр. 194)
5. Фары (стр. 247)

Правая сторона

## ПРИМЕЧАНИЕ

Все предупреждающие наклейки и этикетки, за исключением наклейки «Обкатка», крепятся к мотоциклу с помощью прочного клея. В некоторых случаях наклейки устанавливаются до нанесения лакокрасочного покрытия. Поэтому любая попытка удалить предупреждающие наклейки приведет к повреждению лакокрасочного покрытия или кузова.

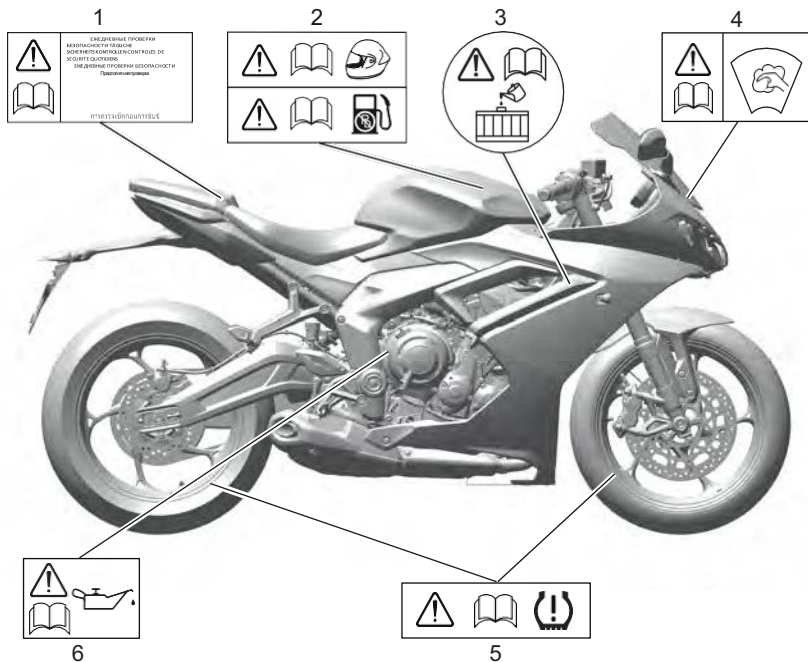

1. Ежедневные проверки безопасности (стр. 147)
2. Шлем (стр. 09) и неэтилированный бензин (стр. 107)
3. Охлаждающая жидкость — крышка радиатора (стр. 187)
4. Ветровое стекло (если установлено) (стр. 260)
5. Система контроля давления в шинах (TPMS) (если установлена) (стр. 225)
6. Моторное масло (стр. 180)

# Идентификация деталей

Trident 660 и Trident 660 — Triple Tribute

На изображении представлен Trident 660

Левая сторона

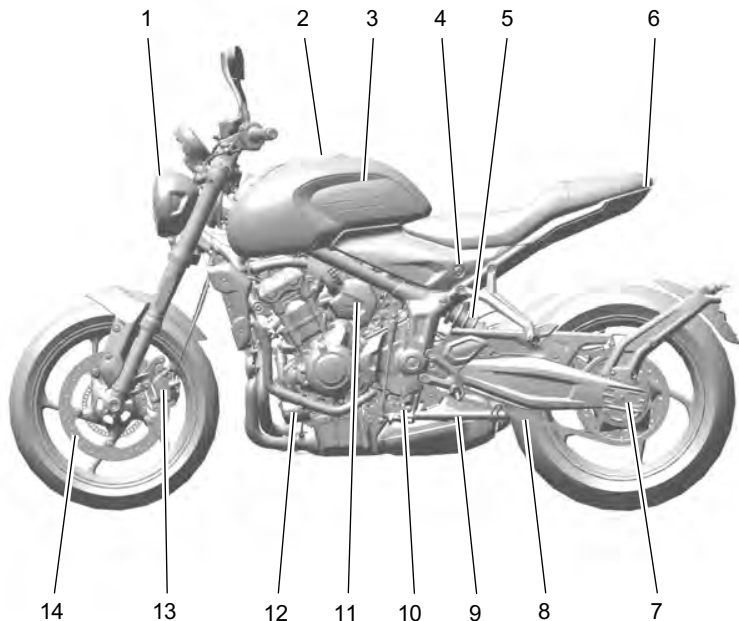

- |                             |  |
|-----------------------------|--|
| 1. Фары                     | 9. Боковая подножка  |
| 2. Крышка топливного бака   | 10. Педаль переключения передач  |
| 3. Топливный бак            | 11. Расширительный бачок системы охлаждения  |
| 4. Фиксатор сиденья         | 12. Масляный фильтр (за поддоном для Trident 660 — только для модели Triple Tribute) |
| 5. Задняя подвеска          | 13. Передний тормозной суппорт   |
| 6. Задний фонарь            | 14. Передний тормозной диск  |
| 7. Регулятор приводной цепи |  |
| 8. Приводная цепь           |  |

## Правая сторона

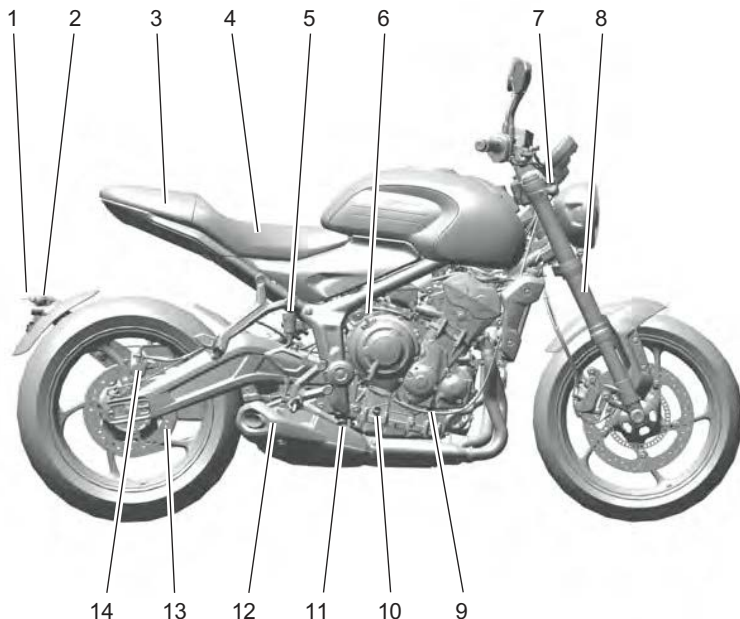

- |  |  |
|--|--|
| 1. Подсветка номерного знака           | 8. Передняя вилка                                      |
| 2. Задний указатель поворота           | 9. Трос сцепления                                      |
| 3. Шестигранный ключ (под сиденьем)    | 10. Штангенциркуль для проверки уровня моторного масла |
| 4. Аккумулятор (под сиденьем)          | 11. Педаль заднего тормоза                             |
| 5. Резервуар задней тормозной жидкости | 12. Глушитель  |
| 6. Крышка маслозаливной горловины      | 13. Задний тормозной диск                              |
| 7. Передний указатель поворота         | 14. Задний тормозной суппорт                           |

# Идентификация деталей

Trident 800 , левая сторона

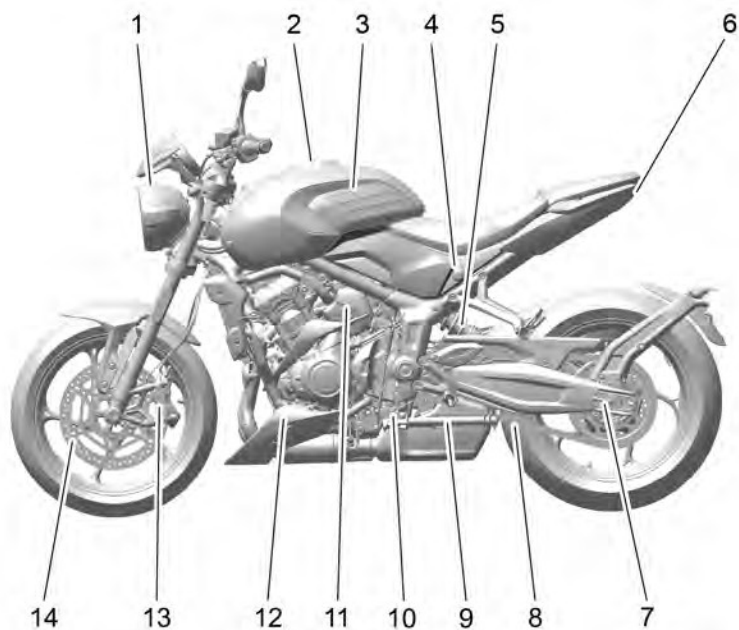

- |                             |   |
|-----------------------------|---|
| 1. Фары                     | 8. Приводная цепь                           |
| 2. Крышка топливного бака   | 9. Боковая подножка                         |
| 3. Топливный бак            | 10. Педаль переключения передач             |
| 4. Фиксатор сиденья         | 11. Расширительный бачок системы охлаждения |
| 5. Блок задней подвески     | 12. Масляный фильтр (за поддоном)           |
| 6. Задний фонарь            | 13. Суппорт переднего тормоза               |
| 7. Регулятор приводной цепи | 14. Передний тормозной диск                 |

## Правая сторона

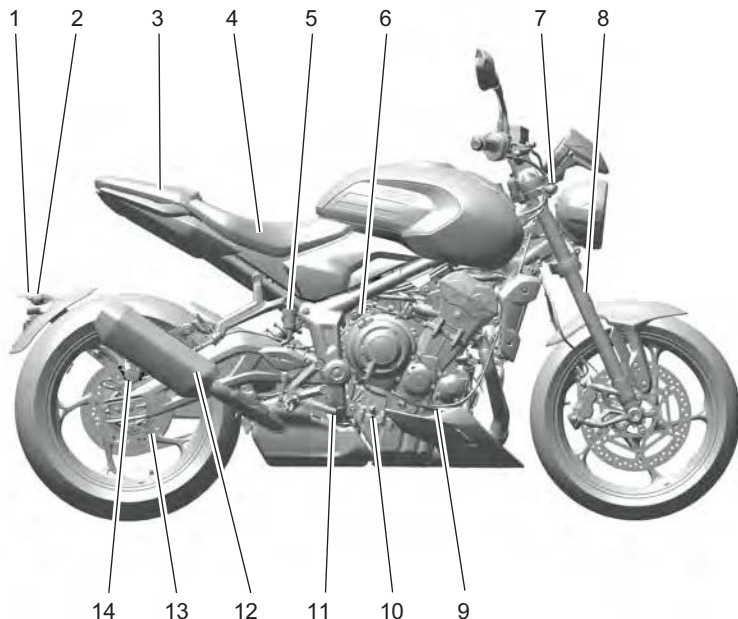

- |  |  |
|--|--|
| 1. Подсветка номерного знака           | 8. Передняя вилка                                      |
| 2. Задний указатель поворота           | 9. Трос сцепления                                      |
| 3. Шестигранный ключ (под сиденьем)    | 10. Штангенциркуль для проверки уровня моторного масла |
| 4. Аккумулятор (под сиденьем)          | 11. Задняя тормозная педаль                            |
| 5. Резервуар задней тормозной жидкости | 12. Глушитель  |
| 6. Крышка маслозаливной горловины      | 13. Задний тормозной диск                              |
| 7. Передний указатель поворота         | 14. Задний тормозной суппорт                           |

# Идентификация деталей

Tiger Sport 660, левая сторона

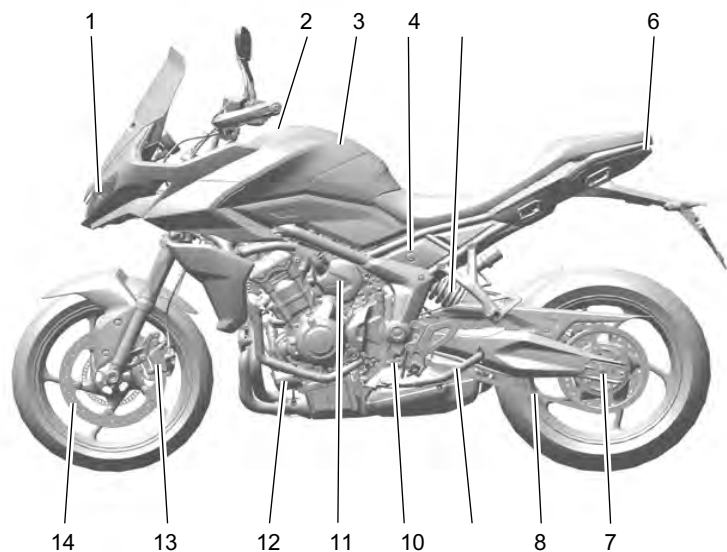

- |                             |   |
|-----------------------------|---|
| 1. Фары                     | 8. Приводная цепь                           |
| 2. Крышка топливного бака   | 9. Боковая подножка                         |
| 3. Топливный бак            | 10. Педаль переключения передач             |
| 4. Фиксатор сиденья         | 11. Расширительный бачок системы охлаждения |
| 5. Задняя подвеска          | 12. Масляный фильтр                         |
| 6. Задний фонарь            | 13. Суппорт переднего тормоза               |
| 7. Регулятор приводной цепи | 14. Передний тормозной диск                 |

## Правая сторона

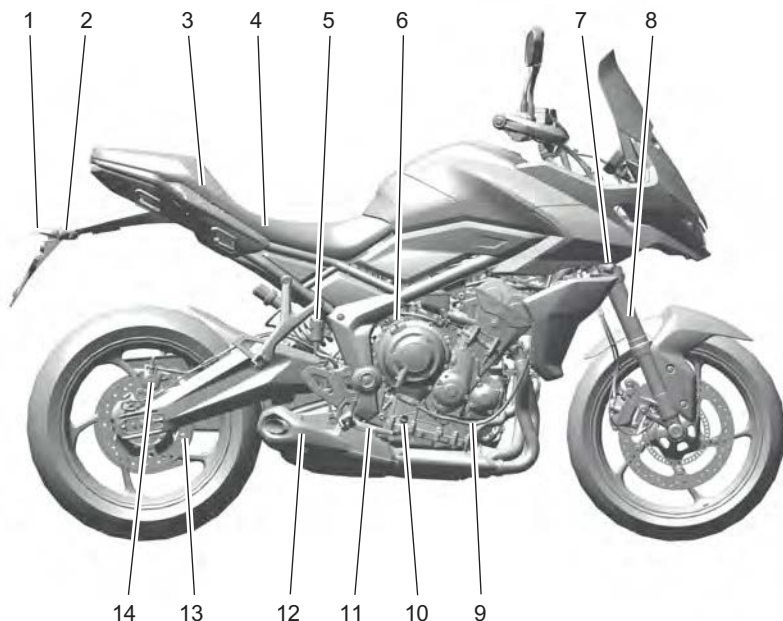

- |  |  |
|--|--|
| 1. Подсветка номерного знака           | 8. Передняя вилка                                      |
| 2. Задний указатель поворота           | 9. Трос сцепления                                      |
| 3. Шестигранный ключ (под сиденьем)    | 10. Штангенциркуль для проверки уровня моторного масла |
| 4. Аккумулятор (под сиденьем)          | 11. Педаль заднего тормоза                             |
| 5. Резервуар задней тормозной жидкости | 12. Глушитель  |
| 6. Крышка маслозаливной горловины      | 13. Задний тормозной диск                              |
| 7. Передний указатель поворота         | 14. Задний тормозной суппорт                           |

# Идентификация деталей

Tiger Sport 800 , левая сторона

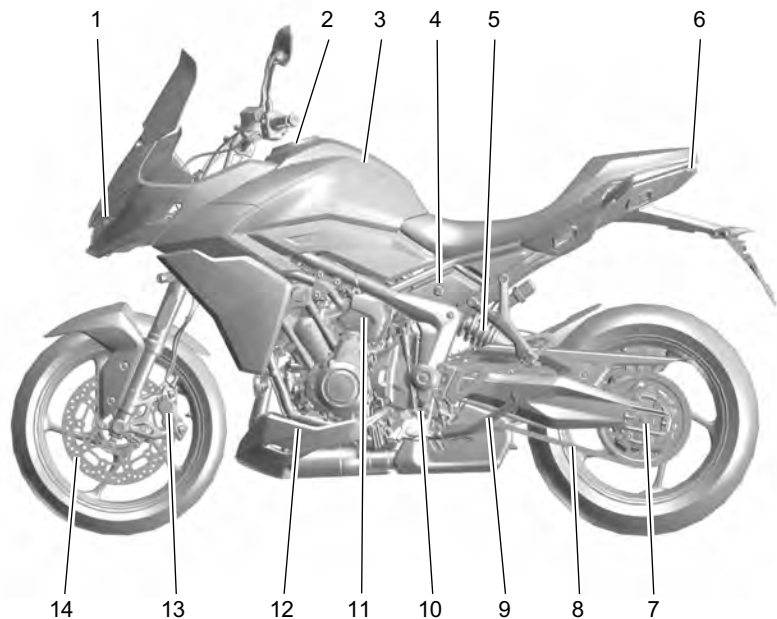

- |                             |   |
|-----------------------------|---|
| 1. Фары                     | 8. Приводная цепь                           |
| 2. Крышка топливного бака   | 9. Боковая подножка                         |
| 3. Топливный бак            | 10. Педаль переключения передач             |
| 4. Фиксатор сиденья         | 11. Расширительный бачок системы охлаждения |
| 5. Блок задней подвески     | 12. Масляный фильтр (за поддоном)           |
| 6. Задний фонарь            | 13. Суппорт переднего тормоза               |
| 7. Регулятор приводной цепи | 14. Передний тормозной диск                 |

## Правая сторона

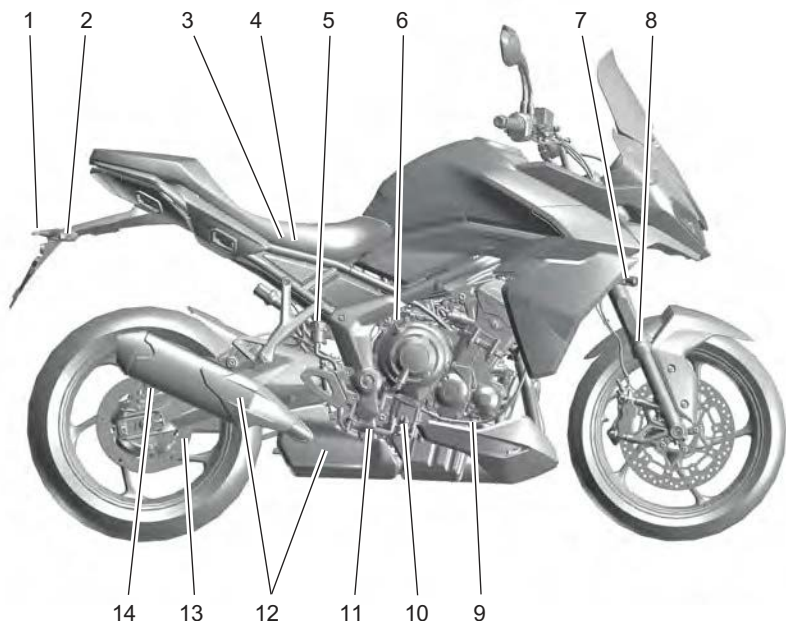

- |  |  |
|--|--|
| 1. Подсветка номерного знака           | 8. Передняя вилка                                      |
| 2. Задний указатель поворота           | 9. Трос сцепления                                      |
| 3. Шестигранный ключ (под сиденьем)    | 10. Штангенциркуль для проверки уровня моторного масла |
| 4. Аккумулятор (под сиденьем)          | 11. Задняя тормозная педаль                            |
| 5. Резервуар задней тормозной жидкости | 12. Глушители  |
| 6. Крышка маслозаливной горловины      | 13. Задний тормозной диск                              |
| 7. Передний указатель поворота         | 14. Задний тормозной суппорт                           |

# Идентификация деталей

Tiger Sport 800 Tour Левая сторона

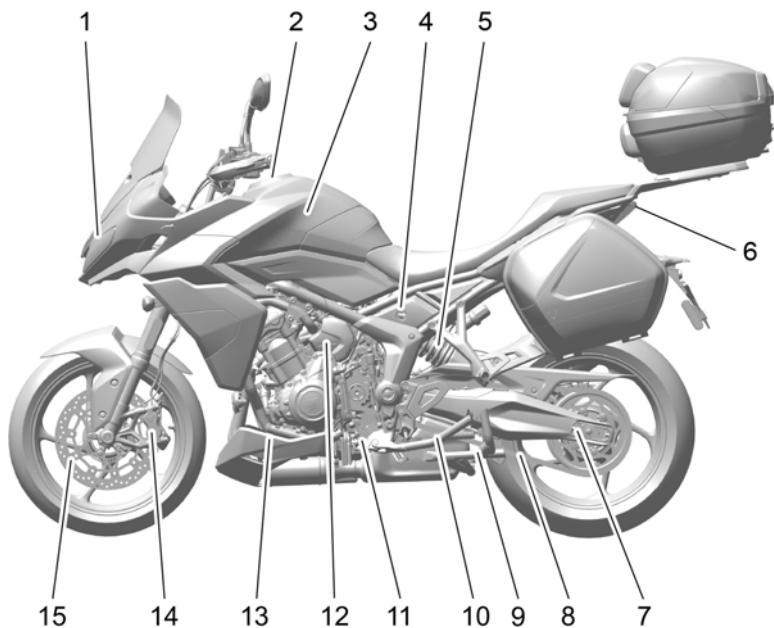

- |                             |   |
|-----------------------------|---|
| 1. Фара                     | 9. Приводная цепь                           |
| 2. Крышка топливного бака   | 10. Боковая подставка                       |
| 3. Топливный бак            | 11. Педаль переключения передач             |
| 4. Фиксатор сиденья         | 12. Расширительный бачок системы охлаждения |
| 5. Задняя подвеска          | 13. Масляный фильтр (за поддоном)           |
| 6. Задний фонарь            | 14. Суппорт переднего тормоза               |
| 7. Регулятор приводной цепи | 15. Передний тормозной диск                 |
| 8. Центральная подставка    |   |

## Правая сторона

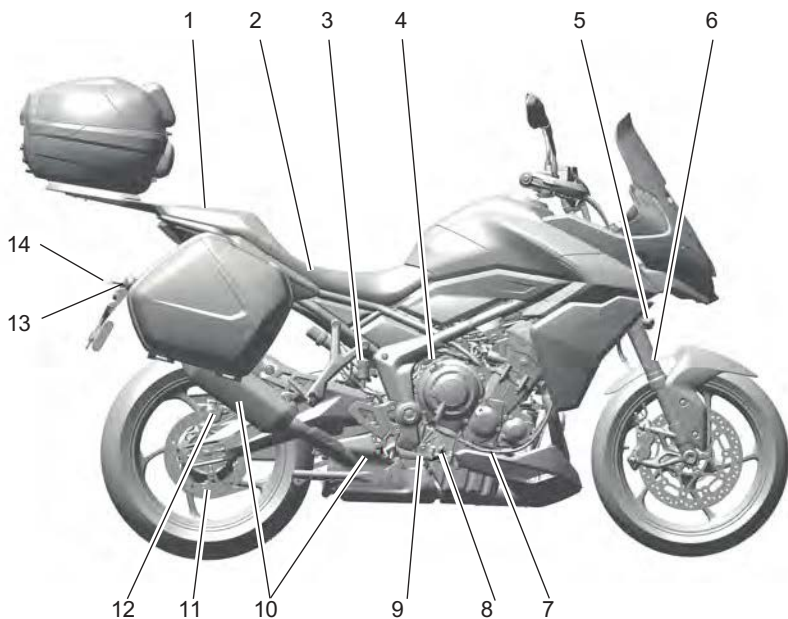

1. Шестигранный ключ (под сиденьем)
2. Аккумулятор (под сиденьем)
3. Резервуар задней тормозной жидкости
4. Крышка маслозаливной горловины
5. Передний указатель поворота
6. Передняя вилка
7. Трос сцепления
8. Штангенциркуль для проверки уровня моторного масла
9. Педаль заднего тормоза
10. Глушители
11. Задний тормозной диск
12. Задний тормозной суппорт
13. Задний указатель поворота
14. Подсветка номерного знака

# Идентификация деталей

Daytona 660, левая сторона

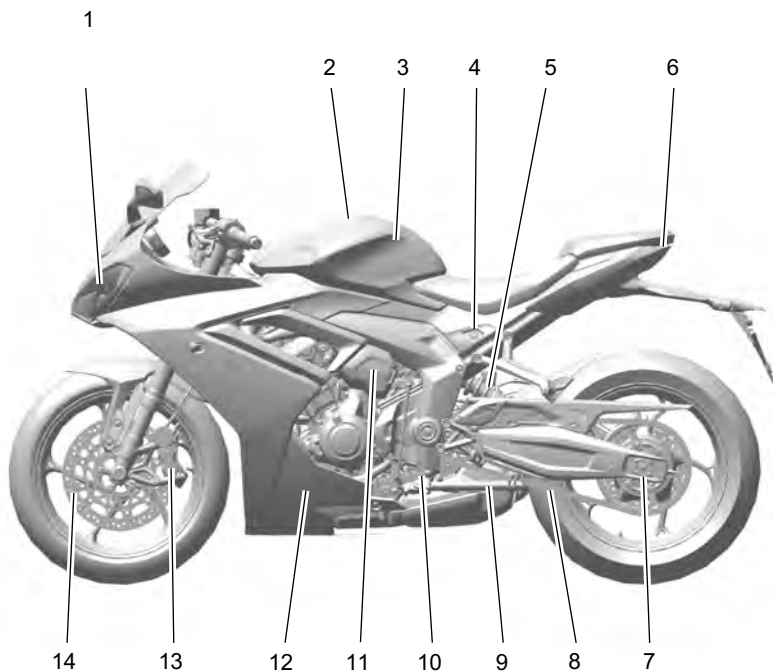

- |                             |   |
|-----------------------------|---|
| 1. Фары                     | 8. Приводная цепь                           |
| 2. Крышка топливного бака   | 9. Боковая подножка                         |
| 3. Топливный бак            | 10. Педаль переключения передач             |
| 4. Фиксатор сиденья         | 11. Расширительный бачок системы охлаждения |
| 5. Задняя подвеска          | 12. Масляный фильтр (за обтекателем)        |
| 6. Задний фонарь            | 13. Суппорт переднего тормоза               |
| 7. Регулятор приводной цепи | 14. Передний тормозной диск                 |

Правая сторона

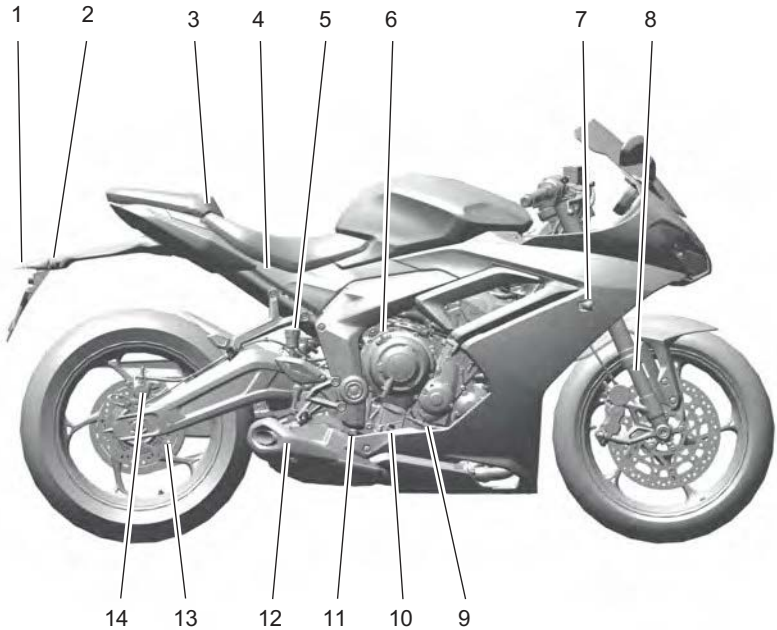

- |  |  |
|--|--|
| 1. Подсветка номерного знака           | 8. Передняя вилка                                      |
| 2. Задний указатель поворота           | 9. Трос сцепления                                      |
| 3. Шестигранный ключ (под сиденьем)    | 10. Штангенциркуль для проверки уровня моторного масла |
| 4. Аккумулятор (под сиденьем)          | 11. Педаль заднего тормоза                             |
| 5. Резервуар задней тормозной жидкости | 12. Глушитель  |
| 6. Крышка маслозаливной горловины      | 13. Задний тормозной диск                              |
| 7. Передний указатель поворота         | 14. Задний тормозной суппорт                           |

## Идентификация деталей

### Вид с места водителя: идентификация деталей

Trident 660 и Trident 660 — Triple Tribute

На фото: Trident 660

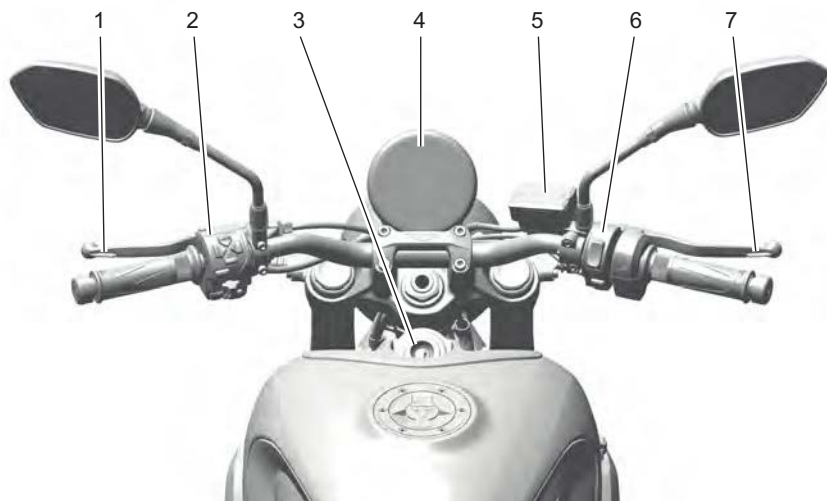

1. Рычаг сцепления
2. Корпус левого переключателя, см. стр. 103
3. Замок зажигания
4. Приборная панель, см. стр. 51
5. Резервуар жидкости переднего тормоза
6. Корпус правого переключателя, см. стр. 102
7. Рычаг переднего тормоза

Trident 800

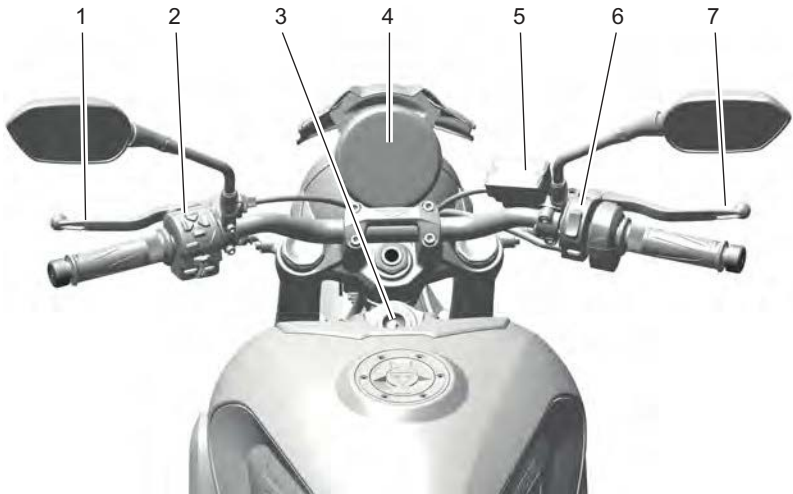

1. Рычаг сцепления
2. Корпус левого переключателя, см. стр. 103
3. Замок зажигания
4. Приборная панель, см. стр. 52
5. Резервуар жидкости переднего тормоза
6. Корпус правого переключателя, см. стр. 102
7. Рычаг переднего тормоза

## Идентификация деталей

Tiger Sport 660

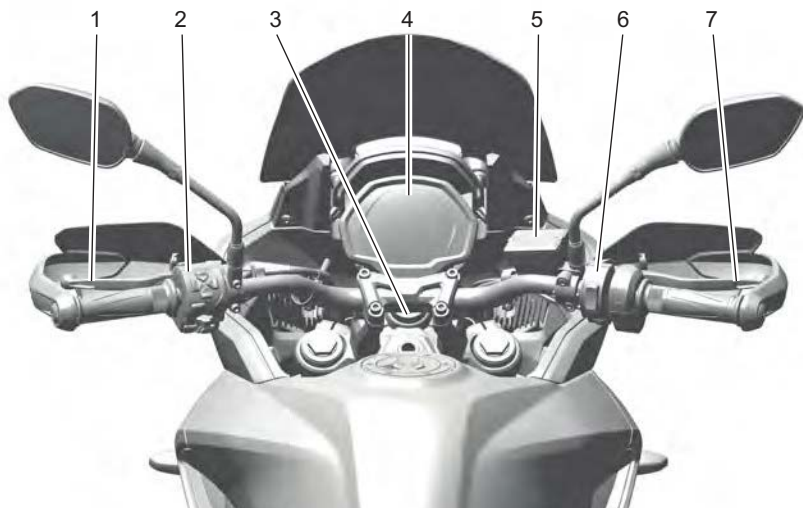

1. Рычаг сцепления
2. Корпус левого переключателя, см. стр. 103
3. Замок зажигания
4. Приборная панель, см. стр. 53
5. Резервуар жидкости переднего тормоза
6. Корпус правого переключателя, см. стр. 102
7. Рычаг переднего тормоза

Tiger Sport 800

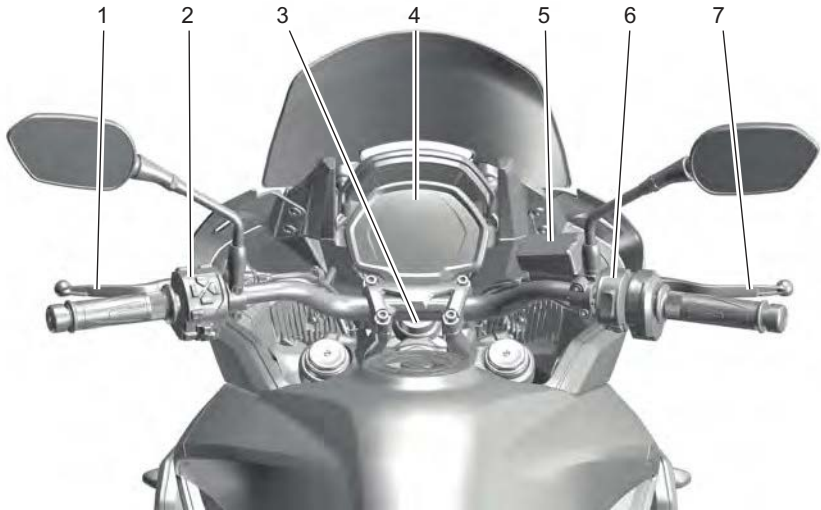

- |  |   |
|--|---|
| 1. Рычаг сцепления                           | 5. Резервуар жидкости переднего тормоза       |
| 2. Корпус левого переключателя, см. стр. 103 | 6. Корпус правого переключателя, см. стр. 102 |
| 3. Замок зажигания                           | 7. Рычаг переднего тормоза                    |
| 4. Приборная панель, см. стр. 54             |   |

# Идентификация деталей

Tiger Sport 800 Tour

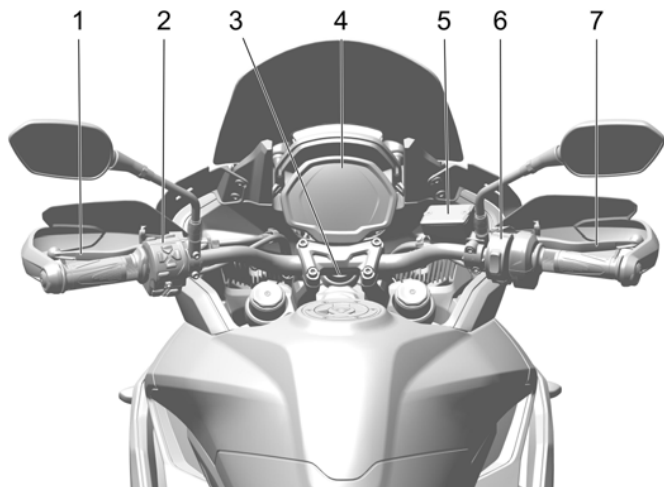

- |   |   |
|---|---|
| 1. Рычаг сцепления                          | 5. Резервуар жидкости переднего тормоза       |
| 2. Корпус переключателя слева, см. стр. 103 | 6. Корпус правого переключателя, см. стр. 102 |
| 3. Замок зажигания                          | 7. Рычаг переднего тормоза                    |
| 4. Приборная панель, см. стр. 54            |   |

Daytona 660

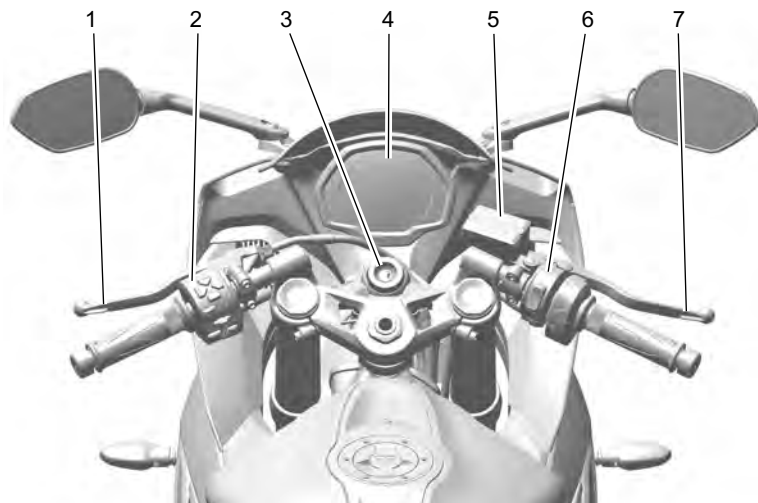

1. Рычаг сцепления
2. Корпус левого переключателя, см. стр. 103
3. Замок зажигания
4. Приборная панель, см. стр. 55
5. Резервуар жидкости переднего тормоза
6. Корпус правого переключателя, см. стр. 102
7. Рычаг переднего тормоза

Эта страница оставлена пустой

## Идентификационный номер транспортного средства (VIN)

Идентификационный номер транспортного средства (VIN) выштампован на передней части рамы.

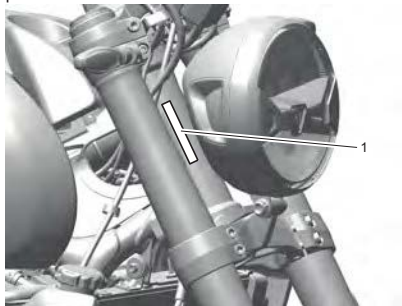

### 1. Штамп VIN (на примере Trident 660)

Запишите VIN в отведенном для этого месте в Руководстве по обслуживанию мотоцикла.

**Trident 660, Trident 660 - Triple Tribute, Trident 800, Tiger Sport 800 и Tiger Sport 800 Tour**

Номер VIN также указан на этикетке, прикрепленной к передней вилке.

### Tiger Sport 660

Номер VIN также указан на этикетке, прикрепленной к левой стороне рамы, рядом с боковой панелью.

### Daytona 660

VIN также указан на этикетке, прикрепленной к левой стороне рамы, рядом с кронштейном подножки пассажира.

## Серийный номер двигателя

Серийный номер двигателя выбит на верхней части картера двигателя, непосредственно над крышкой сцепления.



### 1. Серийный номер двигателя (на примере Trident 660)

Запишите серийный номер двигателя в отведенном для этого месте в руководстве по техническому обслуживанию мотоцикла.

Эта страница оставлена пустой

## Содержание

Панель приборов — Trident 660 и Trident 660 — Triple Tribute .....	51
Дисплей приборов — Trident 800 .....	52
Дисплей приборов — Tiger Sport 660 .....	53
Дисплей приборов — Tiger Sport 800 .....	54
Панель приборов — Daytona 660 .....	55
Сигнальные лампы .....	56
Контрольная лампа неисправности системы управления двигателем (MIL) .....	56
Сигнализационная лампа низкого давления масла .....	57
Сигнализационная лампа высокой температуры охлаждающей жидкости .....	57
Контрольная лампа иммобилайзера/сигнализации .....	58
Контрольная лампа антиблокировочной системы тормозов (ABS) .....	58
Контрольная лампа круиз-контроля .....	59
Контрольная лампа системы контроля тяги (TC) .....	60
Сигнализатор отключения системы контроля тяги (TC) .....	60
Контрольная лампа поворотника .....	61
Сигнальные огни .....	61
Индикатор включения дальнего света .....	61
Контрольная лампа дневных ходовых огней (DRL) (если установлено) .....	61
Контрольная лампа нейтральной передачи .....	61
Контрольная лампа низкого уровня топлива .....	61
Сигнализатор давления в шинах (если установлена система TPMS) .....	62
Контрольная лампа низкого заряда аккумулятора .....	62
Общий предупреждающий символ .....	62
Предупредительные и информационные сообщения .....	63
Спидометр .....	65
Счетчик пробега .....	66
Тахометр .....	66

# ИНСТРУМЕНТЫ

Указатель уровня топлива .....	67
Датчик температуры охлаждающей жидкости .....	67
Температура окружающего воздуха.....	68
Символ заморозков.....	69
Положение передачи.....	69
Навигация по дисплею .....	70
Режимы езды.....	70
Режим «Дождь» .....	71
Режим «Дорога» .....	71
Режим «Спорт».....	72
Выбор режима езды.....	72
Панель информации .....	74
Счетчики пробега.....	75
Состояние топлива.....	75
Система контроля давления в шинах (TPMS) (если установлена) .....	76
Охлаждающая жидкость.....	76
Интервал технического обслуживания .....	77
Яркость.....	77
Передача.....	78
Тахометр.....	78
Главное меню .....	79
Режимы езды .....	80
Настройка режимов езды .....	81
Меню настроек велосипеда .....	82
Меню настроек поездки.....	84
Меню настроек дисплея.....	86
Сброс к заводским настройкам.....	93
Bluetooth®.....	93

## Дисплей приборов — Trident 660 и Trident 660 — Triple Tribute

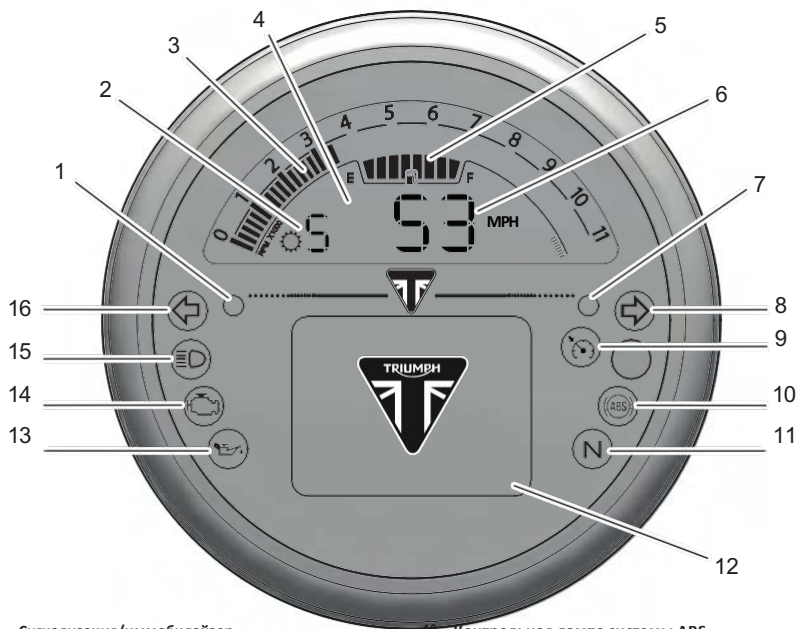

- |   |   |
|---|---|
| 1. Сигнализация/иммобилайзер                            | 10. Контрольная лампа системы ABS                                       |
| 2. Положение передачи                                   | 11. Индикатор нейтральной передачи                                      |
| 3. Тахометр   | 12. TFT-экран/панель информации   |
| 4. ЖК-экран   | 13. Контрольная лампа давления масла                                    |
| 5. Указатель уровня топлива                             | 14. Контрольная лампа неисправности системы управления двигателем (MIL) |
| 6. Спидометр  | 15. Контрольная лампа дальнего света                                    |
| 7. Датчик освещенности                                  | 16. Поворотник левого поворота и аварийная сигнализация                 |
| 8. Поворотник правого поворота и аварийная сигнализация |   |
| 9. Индикатор системы круиз-контроля                     |   |

## Дисплей приборов — Trident 800

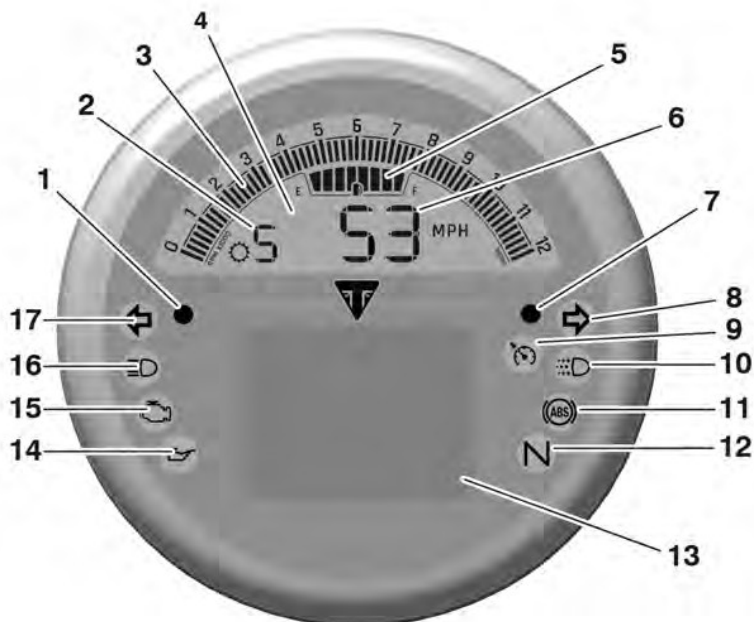

- |   |   |
|---|---|
| 1. Сигнализация/иммобилайзер                            | 10. Индикатор дневных ходовых огней (DRL)                               |
| 2. Положение передачи                                   | 11. Контрольная лампа системы ABS                                       |
| 3. Тахометр   | 12. Индикатор нейтральной передачи                                      |
| 4. ЖК-экран   | 13. Экран TFT/панель информации   |
| 5. Указатель уровня топлива                             | 14. Контрольная лампа давления масла                                    |
| 6. Спидометр  | 15. Контрольная лампа неисправности системы управления двигателем (MIL) |
| 7. Датчик освещенности                                  | 16. Контрольная лампа дальнего света                                    |
| 8. Поворотник правого поворота и аварийная сигнализация | 17. Левый поворотник и аварийная сигнализация                           |
| 9. Индикатор системы круиз-контроля                     |   |

## Дисплей приборной панели — Tiger Sport 660

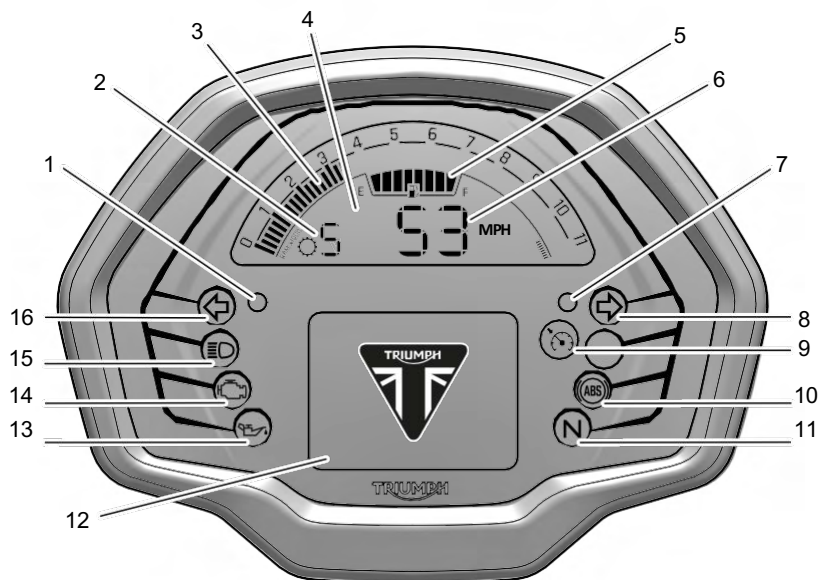

- |   |   |
|---|---|
| 1. Сигнализация/иммобилайзер                            | 10. Контрольная лампа системы ABS                                       |
| 2. Положение передачи                                   | 11. Индикатор нейтральной передачи                                      |
| 3. Тахометр   | 12. Экран TFT/панель информации   |
| 4. ЖК-экран   | 13. Сигнализатор давления масла   |
| 5. Указатель уровня топлива                             | 14. Контрольная лампа неисправности системы управления двигателем (MIL) |
| 6. Спидометр  | 15. Индикатор дальнего света  |
| 7. Датчик освещенности                                  | 16. Поворотник левого поворота и аварийная сигнализация                 |
| 8. Поворотник правого поворота и аварийная сигнализация |   |
| 9. Индикатор системы круиз-контроля                     |   |

## Дисплей приборной панели — Tiger Sport 800

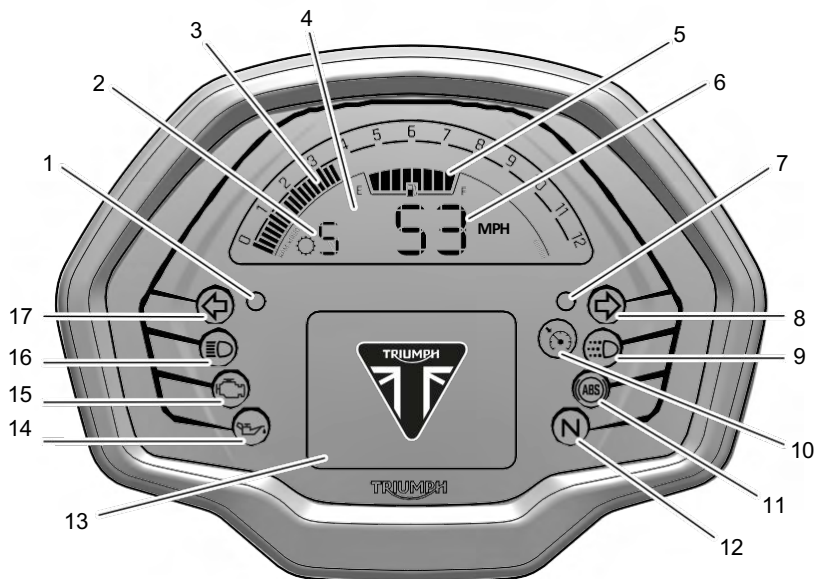

- |   |   |
|---|---|
| 1. Сигнализация/иммобилайзер                            | 10. Индикатор круиз-контроля  |
| 2. Положение передачи                                   | 11. Контрольная лампа системы ABS                                       |
| 3. Тахометр   | 12. Индикатор нейтральной передачи                                      |
| 4. ЖК-экран   | 13. TFT-экран/панель информации   |
| 5. Указатель уровня топлива                             | 14. Контрольная лампа давления масла                                    |
| 6. Спидометр  | 15. Контрольная лампа неисправности системы управления двигателем (MIL) |
| 7. Датчик освещенности                                  | 16. Контрольная лампа дальнего света                                    |
| 8. Поворотник правого поворота и аварийная сигнализация | 17. Поворотник левого поворота и аварийная сигнализация                 |
| 9. Контрольная лампа дневных ходовых огней (DRL)        |   |

## Дисплей приборов — Daytona 660

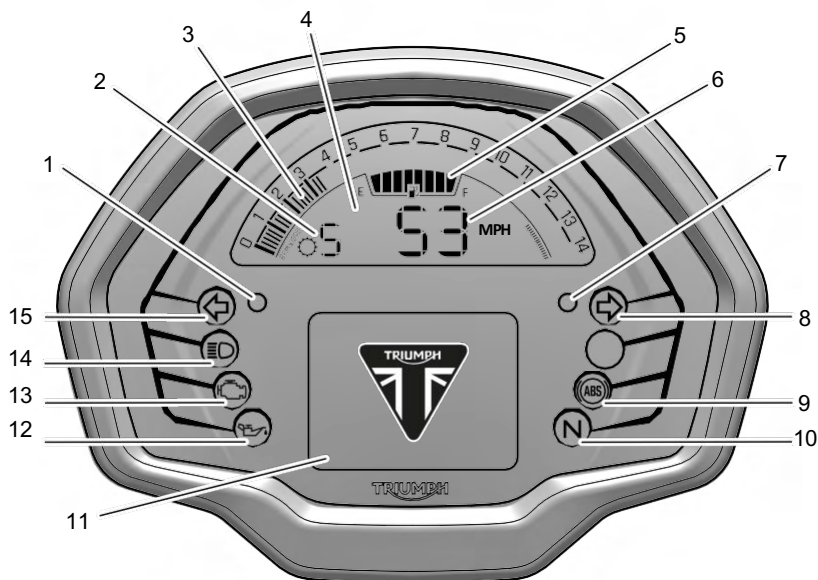

- |   |   |
|---|---|
| 1. Сигнализация/иммобилайзер                  | 9. Сигнализатор неисправности АБС                                       |
| 2. Положение передачи                         | 10. Индикатор нейтральной передачи                                      |
| 3. Тахометр                                   | 11. TFT-экран/панель информации   |
| 4. ЖК-экран                                   | 12. Контрольная лампа давления масла                                    |
| 5. Указатель уровня топлива                   | 13. Контрольная лампа неисправности системы управления двигателем (MIL) |
| 6. Спидометр                                  | 14. Контрольная лампа дальнего света                                    |
| 7. Датчик освещенности                        | 15. Поворотник левого поворота и аварийная сигнализация                 |
| 8. Правый поворотник и аварийная сигнализация |   |

## Сигнальные лампочки

**ВНИМАНИЕ**

Если загорается красная предупреждающая лампочка, мотоцикл необходимо немедленно остановить.

Если загорается желтый предупреждающий индикатор, мотоцикл не нужно немедленно останавливать.

Всегда читайте предупреждающие сообщения и устраняйте неисправность.

При включении зажигания контрольные лампы на приборной панели загораются на 1,5 секунды, а затем гаснут (за исключением тех, которые остаются включенными до запуска двигателя, как описано на следующих страницах).

Дополнительную информацию о предупреждениях см. на стр. 63.

## Контрольная лампа неисправности системы управления двигателем (MIL)

**ВАЖНО**

Снизьте скорость и не продолжайте движение дольше, чем это необходимо, при загоревшемся индикаторе неисправности (MIL). Неисправность может повлиять на рабочие характеристики двигателя, выбросы выхлопных газов и расход топлива.

Неисправность должна быть проверена и устранена квалифицированным специалистом, обладающим специальными знаниями и техническим пониманием мотоциклов, например, у официального дилера Triumph.

Снижение работоспособности двигателя может привести к опасным условиям вождения, потере управления мотоциклом, что может стать причиной серьезных травм или смерти.



Контрольная лампа неисправности (MIL) системы управления двигателем загорается при включении зажигания (чтобы показать, что она работает), но не должна загораться во время работы двигателя.

Если двигатель работает и в системе управления двигателем возникла неисправность, индикатор MIL загорится, а общий предупреждающий символ начнет мигать. В таких случаях система управления двигателем может перейти в режим «limp-home», чтобы вы могли доехать до места назначения, если неисправность не настолько серьезна, что двигатель не сможет работать.

Если индикатор MIL мигает при включении зажигания, как можно скорее обратитесь к официальному дилеру Triumph для устранения неисправности. В таких случаях двигатель не запустится.

### Контрольная лампа низкого давления масла

#### ПРИМЕЧАНИЕ

Если давление моторного масла слишком низкое, загорится контрольная лампа низкого давления масла.

Если индикатор низкого давления масла не гаснет, немедленно остановите двигатель и выясните причину.

Работа двигателя при низком давлении масла приведет к его серьезному повреждению.



При работающем двигателе, если давление моторного масла становится опасно низким, загорается контрольная лампа низкого давления масла. Контрольная лампа низкого давления масла также загорается, если зажигание включено, но двигатель не работает.

### Контрольная лампа высокой температуры охлаждающей жидкости

#### ПРИМЕЧАНИЕ

Немедленно остановите двигатель, если загорится контрольная лампа высокой температуры охлаждающей жидкости.

Не запускайте двигатель до устранения неисправности.

Работа двигателя при загоревшейся контрольной лампе высокой температуры охлаждающей жидкости приведет к серьезной поломке двигателя.



При работающем двигателе, если температура охлаждающей жидкости двигателя становится опасно высокой, загорается контрольная лампа высокого давления охлаждающей жидкости.

# ИНСТРУМЕНТЫ

## Контрольная лампа иммобилайзера/сигнализации



Данный мотоцикл оснащен иммобилайзером двигателя, который активируется при переводе замка зажигания в положение «OFF».

### Без установленной сигнализации

Когда замок зажигания поворачивается в положение «OFF», индикатор иммобилайзера/сигнализации будет мигать в течение 24 часов, указывая на то, что иммобилайзер включен. Когда замок зажигания поворачивается в положение «ON», иммобилайзер и индикатор выключаются.

Если контрольная лампа продолжает гореть, это означает, что в иммобилайзере двигателя возникла неисправность, требующая диагностики. Проверку и устранение неисправности должен проводить квалифицированный специалист, обладающий специальными знаниями и техническим пониманием мотоциклов, например, официальный дилер Triumph.

### При установленной сигнализации

Индикатор иммобилайзера/сигнализации загорается только при выполнении условий, описанных в инструкции по эксплуатации оригинальной сигнализации Triumph.

## Контрольная лампа антиблокировочной системы тормозов (ABS)

### ВАЖНО

Если антиблокировочная тормозная система (ABS) не работает, тормозная система будет функционировать как система, не оснащенная ABS. Не продолжайте движение дольше, чем это необходимо, при включенном контрольном индикаторе ABS.

Неисправность должна быть проверена и устранена компетентным специалистом, обладающим специальными знаниями и техническим пониманием мотоциклов, например, у официального дилера Triumph.

Слишком резкое торможение приведет к блокировке колес, что вызовет потерю управления мотоциклом и может стать причиной серьезных травм или смерти.

**ПРИМЕЧАНИЕ**

Система контроля тяги не будет работать в случае неисправности системы ABS. Загорятся контрольные лампы системы ABS, системы контроля тяги и лампа неисправности (MIL).



Когда замок зажигания поворачивается в положение «ON», мигание контрольной лампы ABS является нормальным явлением. Лампа будет продолжать мигать после запуска двигателя до тех пор, пока мотоцикл не наберет скорость свыше 6 миль/ч (10 км/ч), после чего она погаснет.

Контрольная лампа не должна загораться снова до тех пор, пока двигатель не будет запущен заново, если только не произошла неисправность.

Если контрольная лампа загорается в любой момент во время езды, это означает, что в системе ABS произошла неисправность, требующая проверки.

**Контрольная лампа круиз-контроля**

Система круиз-контроля (при наличии) может быть включена только при скорости движения мотоцикла от 19 до 100 миль/ч (от 30 до 160 км/ч) и при включенной<sup>2</sup> передаче или выше. При включении индикатор системы круиз-контроля загорается зеленым светом.

# ИНСТРУМЕНТЫ

## Контрольная лампа системы контроля тяги (ТС)

### ВАЖНО

Если система контроля тяги не работает, следует соблюдать осторожность при ускорении и прохождении поворотов на мокрой/скользкой дорожной поверхности, чтобы избежать пробуксовки заднего колеса. Не продолжайте движение дальше, чем это необходимо, при загоревшемся индикаторе неисправности системы управления двигателем (MIL) и предупреждающих индикаторах системы контроля тяги.

Неисправность должна быть проверена и устранена специалистом, обладающим специальными знаниями и техническим пониманием мотоциклов, например, у официального дилера Triumph.

Резкое ускорение и вхождение в поворот могут привести к пробуксовке заднего колеса, что повлечет за собой потерю управления мотоциклом и может стать причиной серьезных травм или смерти.

### ВНИМАНИЕ

Система контроля тяги не будет работать в случае неисправности системы ABS. Загорятся предупреждающие лампочки системы ABS, системы контроля тяги и лампочка MIL.

Если система контроля тяги включена:

- ▼ В нормальных условиях движения индикатор ТС не горит.
- ▼ Контрольная лампа ТС начнет быстро мигать, когда система контроля тяги работает, ограничивая пробуксовку задних колес при резком ускорении или на мокрой или скользкой дороге.

Если система контроля тяги отключена:

- ▼ Контрольная лампа ТС не загорается. Вместо этого загорается

## Сигнальная лампа «Система контроля тяги (ТС) отключена»



Контрольная лампа отключения системы контроля тяги (ТС) не должна загораться, за исключением случаев, когда система контроля тяги отключена или имеется неисправность.

Если во время езды загорается предупреждающий индикатор, это означает, что в системе контроля тяги произошла неисправность, требующая проверки. Неисправность должна быть проверена и устранена специалистом, обладающим специальными знаниями и техническим пониманием мотоциклов, например, у официального дилера Triumph.



Контрольная лампа системы контроля тяги (ТС) используется для индикации того, что система контроля тяги активна и работает, ограничивая пробуксовку задних колес при резком ускорении или на мокрой или скользкой дороге.

**Индикатор поворота**

Когда переключатель поворотников поворачивается влево или вправо, индикатор поворота начинает мигать с той же частотой, что и сами поворотники.

**Аварийные огни**

При включении кнопки аварийной сигнализации индикаторы поворота начинают мигать с той же частотой, что и поворотники.

**Контрольная лампа дальнего света**

При включении зажигания и выборе дальнего света загорается индикатор дальнего света.

**Контрольная лампа дневных ходовых огней (DRL) (если установлена)**

Контрольная лампа дневных ходовых огней (DRL) загорается только при включении DRL.

В дневное время суток дневные ходовые огни повышают заметность мотоцикла для других участников дорожного движения. В остальных случаях необходимо использовать ближний свет фар, за исключением тех случаев, когда дорожные условия позволяют использовать дальний свет.

Когда включены фары ближнего света, индикатор ДХО не горит.

Управление автоматическими фарами ближнего света/ДХО осуществляется вручную с помощью кнопки на корпусе левого переключателя.

**Контрольная лампа нейтрали**

Контрольная лампа нейтрали сигнализирует о том, что коробка передач находится в нейтральном положении (передача не включена). Контрольная лампа загорается, когда коробка передач находится в нейтральном положении, а замок зажигания находится в положении «ON».

**Контрольная лампа низкого уровня топлива**

Контрольная лампа низкого уровня топлива загорается, когда в баке остается примерно тот уровень топлива, который указан в разделе «Технические характеристики».

# ИНСТРУМЕНТЫ

## Контрольная лампа давления в шинах (если установлена система TPMS)

### ВАЖНО

Остановите мотоцикл, если загорится контрольная лампа давления в шинах.

Не продолжайте движение, пока не проверите шины и не доведете давление в них до рекомендуемого значения в холодном состоянии.

Несоблюдение приведенных выше рекомендаций может привести к потере управления мотоциклом, что может стать причиной серьезных травм или смерти.



Контрольная лампа давления в шинах работает в сочетании с системой контроля давления в шинах (TPMS), см. стр. 114.

Контрольная лампа загорается только в том случае, если давление в передней или задней шине ниже рекомендуемого. Она не загорается, если шина перекачена.

Когда контрольная лампа горит, на дисплее давления в шинах отображается, какая именно шина имеет пониженное давление. Также отображается давление в шине.

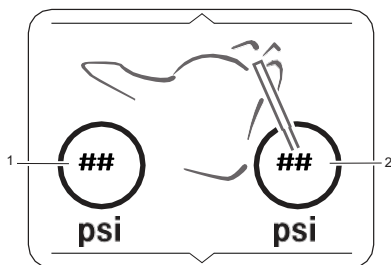

1. Индикатор давления в задних шинах
2. Индикатор давления в передних шинах

Значение давления в шинах, при котором загорается контрольная лампа, корректируется с учетом температуры до 20 °С, однако связанное с ним цифровое отображение давления не корректируется (см. стр. 225). Даже если при включенной контрольной лампе цифровое отображение давления соответствует стандартному значению или близко к нему, это означает низкое давление в шинах, и наиболее вероятной причиной является прокол.

## Сигнализатор разряда аккумулятора

Если на мотоцикле установлены такие устройства, как подогрев ручек, и они включены при работе двигателя на холостом ходу, через некоторое время напряжение аккумулятора может упасть ниже заданного значения, и на дисплее появится предупреждающее сообщение.

## Общий предупреждающий символ



Общий предупреждающий символ будет мигать, если произошла неисправность системы ABS или системы управления двигателем и загорелись контрольные лампы ABS и/или MIL. Неисправность должна быть проверена и устранена квалифицированным специалистом, обладающим специальными знаниями и техническим пониманием мотоциклов, например, уполномоченным дилером Triumph.

## Предупредительные и информационные сообщения

При возникновении неисправности на дисплее могут отображаться несколько предупреждающих и информационных сообщений. В таком случае предупреждающие сообщения имеют приоритет над информационными, и на дисплее отображаются соответствующие предупреждающие символы. Количество активных в данный момент предупреждающих сообщений отображается в информационной панели.

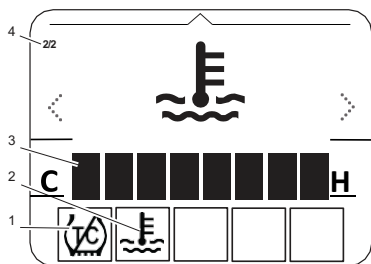

1. Предупреждающий символ системы контроля тяги (желтый индикатор)
2. Символ предупреждения о температуре охлаждающей жидкости (красный индикатор)
3. Датчик температуры охлаждающей жидкости
4. Отображается второе из двух предупреждений

Следующие предупреждающие и информационные сообщения могут отображаться в случае обнаружения неисправности на мотоцикле.

Сигнальные лампы и сообщения	
	Сигнализатор низкого давления масла (красный индикатор)
	Сигнальная лампа низкого заряда аккумулятора/отключения стартера (красный индикатор)
	Сигнальная лампа температуры охлаждающей жидкости (красный индикатор)
	Сигнал датчика системы контроля давления в шинах (TPMS) — передние/задние шины (красный или желтый индикатор)
	Сигнал о низком заряде батареи системы контроля давления в шинах (TPMS) — контрольная лампа передних/задних шин (красный или желтый индикатор)
	Неисправность трансмиссии TSA (желтый индикатор)
	Контрольная лампа неисправности системы управления двигателем (MIL) (желтый индикатор)

# ИНСТРУМЕНТЫ

Сигнальные лампы и сообщения	
	Сигнальная лампа антиблокировочной системы тормозов (ABS) (желтый индикатор)
	Сигнальная лампа, указывающая на отключение антиблокировочной системы тормозов (ABS) или (желтый индикатор)
	Сигнализатор неисправности лампы (желтый индикатор)
	Контрольная лампа, сигнализирующая о включении системы контроля тяги (ТС) или системы оптимизированного контроля тяги в поворотах (ОСТС) (желтый индикатор)
	Система контроля тяги (ТС) или система оптимизированного контроля тяги на поворотах (ОСТС) — контрольная лампа, сигнализирующая об отключении системы (желтый индикатор)
	Общий предупреждающий символ/индикатор необходимости или просрочки технического обслуживания (желтый индикатор)
	Неисправность иммобилайзера (желтый индикатор)

## ПРИМЕЧАНИЕ

Следующие индикаторы и сообщения могут отображаться во время нормальной эксплуатации мотоцикла.

### Информационные индикаторы и сообщения

	Аварийные огни (красный индикатор)
	Контрольная лампа низкого уровня топлива (желтый индикатор)
	Индикатор круиз-контроля (желтый или зеленый индикатор)
	Индикатор поворота (зеленый индикатор)
	Индикатор нейтральной передачи (зеленый индикатор)
	Индикатор дальнего света (синий индикатор)
	Предупреждение: низкая температура воздуха — опасность обледенения поверхности (синий или белый индикатор)

Чтобы просмотреть предупреждения:

- ▼ Нажмите кнопку «Вверх/Вниз» для прокрутки опций до отобразится экран с предупреждающим сообщением.
- ▼ Нажмите кнопку «Влево/Вправо», чтобы просмотреть каждое предупреждающее сообщение (если их более одного). Счетчик предупреждающих сообщений покажет количество имеющихся предупреждающих сообщений.
- ▼ Нажмите кнопку «Выбор», чтобы подтвердить и скрыть каждое сообщение.

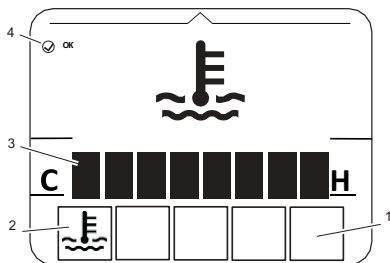

1. Индикатор(ы) предупреждающих символов
2. Предупреждающий символ температуры охлаждающей жидкости (красный индикатор)
3. Датчик температуры охлаждающей жидкости
4. Символ кнопки выбора

## Спидометр

Спидометр показывает скорость движения мотоцикла.

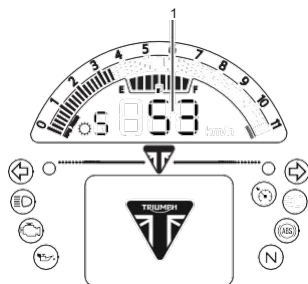

1. Спидометр

## Счетчик пробега

Одометр показывает общее расстояние, пройденное мотоциклом. Показания одометра отображаются на дисплее интервалов технического обслуживания, см. стр. 77.



1. Одометр

## Тахометр

### ВНИМАНИЕ

Ни в коем случае не допускайте превышения максимальной частоты вращения двигателя, так как это может привести к серьезному повреждению двигателя.

Тахометр показывает частоту вращения двигателя в оборотах в минуту — об/мин (r/min).

Частота вращения двигателя, превышающая максимальное значение, находится за пределами диапазона оптимальной работы двигателя и может привести к его повреждению.

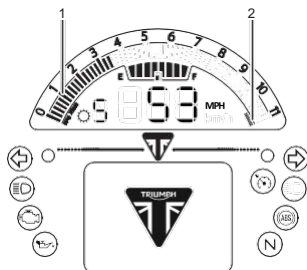

1. Частота вращения двигателя (об/мин)
2. Максимальная частота вращения двигателя

## Указатель уровня топлива

Указатель уровня топлива показывает количество топлива в баке.

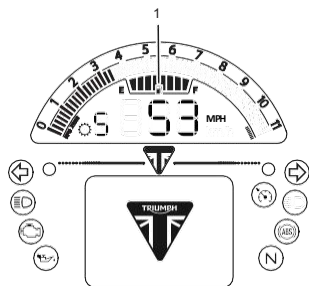

### 1. Указатель уровня топлива в системе « »

При включенном зажигании заполненная линия указывает на количество топлива, оставшегося в топливном баке.

Деления на шкале указывают промежуточные уровни топлива между отметками E (пустой) и F (полный). Контрольная лампа низкого уровня топлива загорается, когда в баке остается примерно столько топлива, сколько указано в разделе «Технические характеристики», и вам следует заправиться при первой же возможности.

Запас хода до опустошения бака и мгновенный расход топлива отображаются на дисплее состояния топлива, см. стр. 75.

## ПРИМЕЧАНИЕ

После заправки показания датчика уровня топлива и информация о запасе хода будут обновляться только во время движения на мотоцикле. В зависимости от стиля вождения обновление может занять до пяти минут.

## Датчик температуры

### ВНИМАНИЕ

Немедленно остановите двигатель, если на панели приборов появится предупреждающее сообщение о высокой температуре охлаждающей жидкости.

Не запускайте двигатель до устранения неисправности.

Продолжение работы двигателя при появлении предупреждения о высокой температуре охлаждающей жидкости приведет к серьезному повреждению двигателя.

Индикатор температуры охлаждающей жидкости показывает температуру охлаждающей жидкости двигателя.

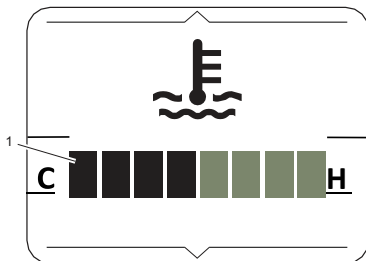

### 1. Датчик температуры охлаждающей жидкости

При запуске холодного двигателя на дисплее отображаются серые полоски. По мере повышения температуры на дисплее загорается все больше полосок. При запуске прогретого двигателя на дисплее отображается соответствующее количество светящихся полосок в зависимости от температуры двигателя.

## ИНСТРУМЕНТЫ

Нормальный диапазон температур находится между отметками С (холодный) и Н (горячий) на дисплее.

При работающем двигателе, если температура охлаждающей жидкости двигателя достигнет опасно высокого уровня, на панели приборов отобразится предупреждающее сообщение. Также отобразится показатель температуры охлаждающей жидкости.

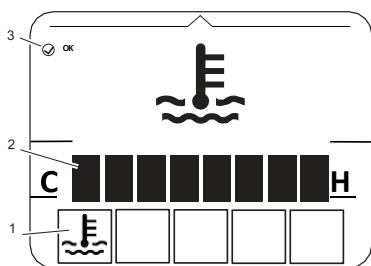

1. Символ предупреждения о температуре охлаждающей жидкости (красный индикатор)
  2. Датчик температуры охлаждающей жидкости
  3. Нажмите кнопку выбора
- ▼ Немедленно заглушите двигатель, если температура охлаждающей жидкости высокой температуры появится
  - ▼ Дайте двигателю остыть в течение не менее 30 минут.
  - ▼ Проверьте и при необходимости отрегулируйте уровень охлаждающей жидкости (см. страницу 189 и стр. 189).

## Температура окружающего воздуха

Trident 660, Trident 660 - Triple Tribute, Trident 800, Tiger Sport 660, Tiger Sport 800 и только Tiger Sport 800 Tour

Температура окружающего воздуха отображается в градусах Цельсия (°C) или Фаренгейта (°F).

Когда мотоцикл находится в неподвижном состоянии, тепло двигателя может повлиять на точность показаний температуры окружающей среды.

Как только мотоцикл начнет движение, показания на дисплее через некоторое время вернуться к норме.

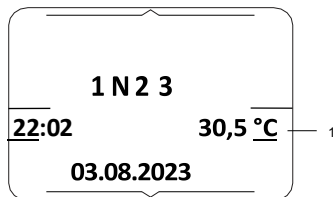

1. Температура окружающего воздуха

Чтобы изменить единицы измерения температуры с °C на °F см. на стр. 89.

## Символ заморозки

**⚠ ВАЖНО**

Черный лед (иногда называемый прозрачным льдом) может образовываться при температурах на несколько градусов выше нуля, 0 °C (32 °F), особенно на мостах и в затененных местах.

Всегда будьте особенно осторожны при низких температурах и снижайте скорость в потенциально опасных условиях движения, таких как плохая погода.

Превышение скорости, резкое ускорение, резкое торможение или резкий поворот на скользкой дороге могут привести к потере управления мотоциклом, что может стать причиной серьезных травм или смерти.



Символ заморозки будет

загораться, если температура окружающего воздуха составляет 4 °C (39 °F) или ниже.

Символ обледенения будет гореть до тех пор, пока температура не поднимется до 6 °C (42 °F).

В информационном поле также отобразится сообщение.

## Положение передачи

Положение передачи отображается на главном экране приборной панели и указывает, какая передача (от первой до шестой) включена. Когда коробка передач находится в нейтральном положении (передача не выбрана), отображается буква N.

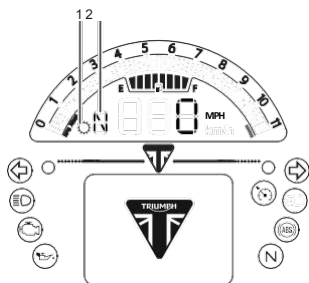

1. Символ положения передачи
2. Положение передачи (показано нейтральное положение)

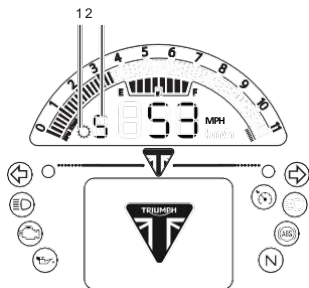

1. Символ положения передачи
2. Положение передачи (показана пятая передача)

Информация о положении передачи не отображается, если в информационном поле отображается индикатор переключения передач.

Дополнительную информацию об индикаторе переключения передач см. на стр. 88.

# ИНСТРУМЕНТЫ

## Навигация по экрану

В таблице ниже приведены описания значков и кнопок приборов, используемых для навигации по меню приборов, описанным в данном руководстве.

	Кнопка режима.
	Кнопки навигации.
	Кнопка «Выбор».
	Панель информации — прокрутка влево/вправо с помощью кнопок навигации.
	Панель информации — прокрутка вверх/вниз с помощью кнопок навигации.
	Панель информации — подтверждение с помощью кнопки «Выбор».

## Режимы езды

Режимы езды позволяют настраивать отклик дроссельной заслонки (MAP) и параметры системы контроля тяги (ТС) с учётом различных дорожных условий и предпочтений водителя.

Режимы езды можно выбирать с помощью кнопки Mode, расположенной на корпусе левого переключателя, как при остановке мотоцикла, так и во время движения; см. стр. 72.

Доступны следующие режимы езды:

- ▼ Дождь
- ▼ Дорога
- ▼ Спорт.

Каждый режим езды можно настроить; дополнительную информацию см. на стр. 81.

## Режим «Дождь»

Режим «Дождь» обеспечивает оптимальные настройки систем ABS, MAP и TC для обычной езды по дороге в дождливых условиях.

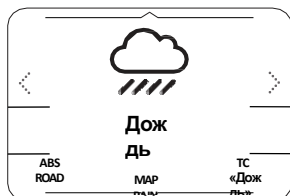

## Режим «Дорога»

Режим «Дорога» обеспечивает оптимальные настройки систем ABS, MAP и TC для обычной езды по дорогам.



Настройки системы	
ABS	Дорога – Оптимальная настройка системы ABS для езды по дорогам.
MAP	Дождь — по сравнению с настройкой «Дорога» снижена отзывчивость дроссельной заслонки для езды по мокрой или скользкой дороге.
TC	Дождь – Оптимальная настройка системы TC для езды по дорогам в дождливых условиях, обеспечивающая минимальное пробуксовывание заднего колеса.

Настройки системы	
ABS	Дорога – Оптимальная настройка системы ABS для езды по дороге.
MAP	Дорога – Стандартная реакция дроссельной заслонки.
TC	Дорога – Оптимальная настройка системы TC для езды по дорогам.

# ИНСТРУМЕНТЫ

## Режим «Спорт»

Режим «Спорт» обеспечивает оптимальные настройки систем ABS, MAP и TC для обычной спортивной езды.

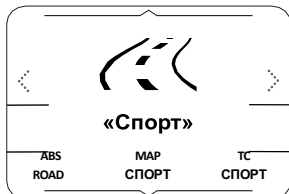

### Настройки системы

ABS	Дорога – Оптимальная настройка системы ABS для езды по дорогам.
MAP	Спорт – Повышенная отзывчивость дроссельной заслонки по сравнению с настройкой «Дорога».
TC	Sport – Допускает большее пробуксовывание заднего колеса по сравнению с настройкой «Road».

## Выбор режима езды

### **ВАЖНО**

Для выбора режима езды во время движения мотоцикла водителю необходимо на короткое время перевести мотоцикл в режим движения накатом (мотоцикл движется, двигатель работает, дроссельная заслонка закрыта, рычаг сцепления опущен, тормоза не задействованы).

Выбор режима езды во время движения мотоцикла следует осуществлять только:

- На низкой скорости
- В местах, свободных от движения
- На прямых и ровных дорогах или поверхностях
- При хороших дорожных и погодных условиях
- В тех случаях, когда можно безопасно на короткое время перейти на движение накатом.

НЕЛЬЗЯ пытаться выбирать режим езды во время движения мотоцикла:

- На высоких скоростях
- Во время движения в потоке
- При прохождении поворотов, на извилистых дорогах или на неровных поверхностях
- На дорогах или поверхностях с крутым уклоном
- При плохих дорожных и погодных условиях
- В случаях, когда движение мотоцикла накатом является небезопасным.

Несоблюдение приведенных выше рекомендаций может привести к потере управления мотоциклом, что может стать причиной серьезных травм или смерти.

**⚠ ВАЖНО**

После выбора режима езды поездите на мотоцикле в месте, где нет дорожного движения, чтобы привыкнуть к новым настройкам.

Не передавайте мотоцикл другим лицам, так как они могут изменить настройки режима езды по сравнению с теми, к которым вы привыкли.

Несоблюдение приведенных выше рекомендаций может привести к потере управления мотоциклом, что может стать причиной серьезных травм или смерти.

**ПРИМЕЧАНИЕ**

Последний выбранный режим езды сохраняется в памяти и активируется при включении зажигания.

Если значки режимов езды не отображаются при включенном зажигании, убедитесь, что переключатель остановки двигателя находится в положении RUN.

Чтобы выбрать режим езды:

- ▼ Нажмите и отпустите кнопку Mode на корпусе левого переключателя, чтобы включить дисплей выбора режима езды.
- ▼ Значок текущего режима езды отображается в информационной панели.

Чтобы изменить выбранный режим езды:

- ▼ Нажмите кнопку Mode несколько раз, пока нужный режим езды не . После перехода в меню режимов езды кнопками «Влево» или «Вправо» также можно пролистывать варианты режимов езды.
- ▼ Нажмите кнопку «Select» (Выбор), чтобы подтвердить выбор нужного режима .
- ▼ Выбранный режим езды активируется после выполнения следующих условий переключения режимов езды:

**Мотоцикл находится в неподвижном состоянии — двигатель выключен**

- ▼ Зажигание включено.
- ▼ Выключатель двигателя находится в положении «RUN».

**Мотоцикл стоит на месте — двигатель работает**

- ▼ Выбрана нейтральная передача или выжато сцепление.

**Мотоцикл в движении**

В течение 60 секунд после выбора режима езды водитель должен одновременно выполнить следующее:

- ▼ Закройте дроссельную заслонку.
- ▼ Убедитесь, что тормоза не задействованы (позвольте мотоциклу катиться по инерции).

Выбор режима езды завершен, и можно возобновить обычную езду.

## Панель информации

### ВАЖНО

Когда мотоцикл находится в движении, переключаться между режимами информационного панели или сбрасывать данные о расходе топлива следует только при соблюдении следующих условий:

- На низкой скорости
- В местах, свободных от движения
- На прямых и ровных дорогах или поверхностях
- При хороших дорожных и погодных условиях.

Несоблюдение вышеуказанных рекомендаций может привести к потере управления мотоциклом, что может стать причиной серьезных травм или смерти.

Чтобы просмотреть различные элементы информационного меню, нажимайте кнопку «Вверх/Вниз», пока не отобразится нужный элемент.

Панель информации содержит следующие пункты:

- ▼ Главное меню, см. стр. 79
- ▼ Счетчик пробега, см. стр. 75
- ▼ Состояние топлива, см. стр. 75
- ▼ Охлаждающая жидкость, см. стр. 76
- ▼ Интервал технического обслуживания, см. стр. 77
- ▼ Яркость, см. стр. 77
- ▼ Переключение передач, см. стр. 78
- ▼ Тахометр, см. стр. 78
- ▼ Предупреждающая информация
- ▼ Система контроля давления в шинах (TPMS) (если установлена), см. стр. 76
- ▼ Предупреждающие и информационные сообщения, см. стр. 63.

В информационном панели можно отображать или скрывать различные элементы. Дополнительную информацию см. на стр. 87.

### Счетчики пробега

В информационном панели доступны два счетчика пробега, которые можно сбросить.

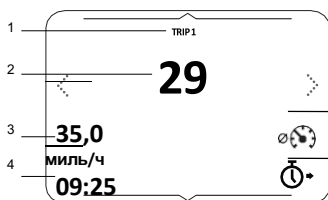

1. Счетчик пробега 1 или 2
2. Продолжительность поездки
3. Средняя скорость
4. Время, затраченное на поездку

Чтобы просмотреть и обнулить показания конкретного счетчика пробега:

- ▼ Нажмите кнопку «Влево/Вправо», пока не отобразится нужный счетчик пробега.
- ▼ Нажмите и удерживайте кнопку «Выбор», чтобы вручную сбросить показания выбранного счетчика пробега

Дополнительную информацию о счетчиках пробега см. на стр. 84.

### Состояние топлива

На дисплее «Состояние топлива» отображается информация о расходе топлива.



1. Мгновенный расход топлива
2. Запас хода до опустошения бака
3. Средний расход топлива

#### Мгновенный расход топлива

Показатель расхода топлива в данный момент времени. Если мотоцикл стоит на месте, на дисплее отобразится «-.-».

#### Запас хода до опустошения бака

Это показатель расчетного расстояния, которое можно преодолеть на оставшемся в баке топливе.

#### Средний расход топлива

Это показатель среднего расхода топлива. После сброса на дисплее будет отображаться «0.0» до тех пор, пока не будет пройдено 0,1 мили/км.

### ПРИМЕЧАНИЕ

После заправки показания датчика уровня топлива и информации о запасе хода будут обновляться только во время движения на мотоцикле. В зависимости от стиля вождения обновление может занять до пяти минут.

# ИНСТРУМЕНТЫ

## Система контроля давления в шинах (TPMS) (если установлена)

### ВАЖНО

Остановите мотоцикл, если загорится контрольная лампа давления в шинах.

Не эксплуатируйте мотоцикл до тех пор, пока шины не будут проверены и давление в них не будет соответствовать рекомендуемому значению в холодном состоянии.

Несоблюдение приведенных выше рекомендаций может привести к потере управления мотоциклом, что может стать причиной серьезных травм или смерти.

На дисплее системы контроля давления в шинах (TPMS) отображается давление в передних и задних шинах.

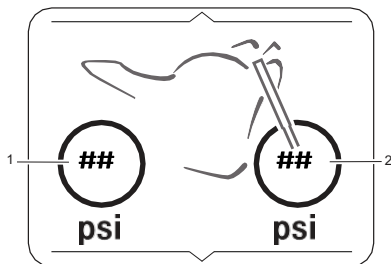

1. Индикатор давления в задних шинах
2. Индикатор давления в передних шинах

Индикаторы давления в шинах отображают текущее давление в шинах.

Правильные значения давления в шинах см. в таблице «Шины» в разделе «Технические характеристики» (см. стр. 277).

Дополнительную информацию о системе TPMS см. на стр. 225.

## Охлаждающая жидкость

Охлаждающая жидкость дисплей  
отображает температуру  
охлаждающей жидкости двигателя.

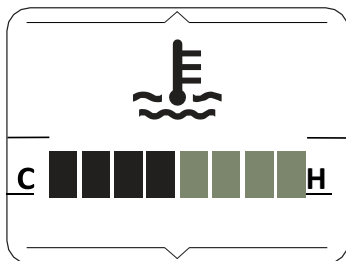

## Интервал технического обслуживания

На дисплее «Интервал между обслуживаниями» отображается общий пробег, который мотоцикл может пройти до следующего технического обслуживания. Также отображается дата, к которой необходимо провести техническое обслуживание.

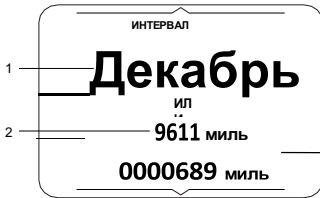

1. Дата, к которой требуется обслуживание
2. Оставшееся количество миль или километров

Если срок технического обслуживания просрочен, на панели приборов отображается сообщение, которое будет оставаться на экране до тех пор, пока техническое обслуживание не будет выполнено и система не будет сброшена.

Мы рекомендуем, чтобы сброс интервала технического обслуживания выполнялся квалифицированным специалистом, обладающим специальными знаниями и техническим пониманием мотоциклов, например, уполномоченным дилером Triumph.

Расстояние до следующего технического обслуживания или любое сообщение о техническом обслуживании также будет отображаться на информационном дисплее при включении зажигания.

## Яркость

На экране «Яркость» можно настроить яркость панели информации.

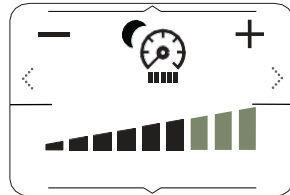

Чтобы настроить яркость панели информации:

- ▼ Нажмите кнопку «Влево/Вправо» для увеличения/уменьшения уровня яркости.

При ярком солнечном свете настройки низкой яркости будут отключены, чтобы обеспечить постоянную видимость приборов.

Не закрывайте датчик освещенности на экране дисплея, так как это приведет к некорректной работе функции регулировки яркости экрана.

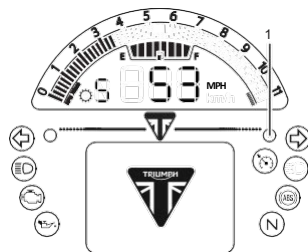

1. Датчик освещенности

# ИНСТРУМЕНТЫ

## Передача

На дисплее «Gear» отображается, какая передача включена.

Trident 660, Trident 660 - Triple Tribute, Trident 800, Tiger Sport 660, Tiger Sport 800 и Tiger Sport 800 Tour

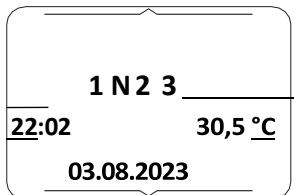

Daytona 660

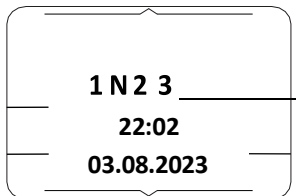

Время, дата и температура окружающего воздуха отображаются только на дисплее в режиме «Передача».

Дополнительную информацию о настройке времени и даты см. на стр. 90 и 91.

## Тахометр

На дисплее тахометра отображается текущая частота вращения двигателя.

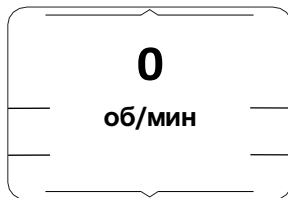

## Главное меню

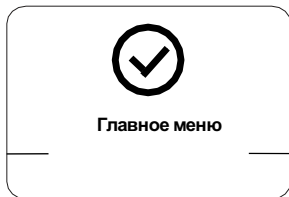

Чтобы перейти в главное меню:

- ▼ Мотоцикл должен находиться в неподвижном состоянии с включенным зажиганием.
- ▼ Нажмите кнопку «Вверх/Вниз», чтобы пролистать панель информации, пока отобразится экран главного меню.
- ▼ Нажмите кнопку «Выбор», чтобы открыть главное меню.

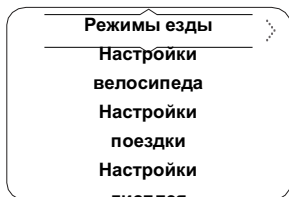

Главное меню предоставляет доступ к следующим параметрам:

### Режимы езды

В этом меню можно настроить режимы езды. Дополнительную информацию см. на стр. 80.

### Настройки мотоцикла

Это меню позволяет настроить различные функции мотоцикла. Дополнительную информацию см. на стр. 82.

### Настройки поездки

В этом меню можно настроить показатели поездки 1 и поездки 2. Дополнительную информацию см. на стр. 84.

### Настройка дисплея

Это меню позволяет настроить параметры дисплея. Дополнительную информацию см. на стр. 86.

### стр. 234\* (если установлено)

Это меню позволяет настроить подключение по Bluetooth®. Дополнительную информацию см. на стр. 93.

### Сброс настроек до значений по умолчанию

Это меню позволяет вернуть все настройки приборов к значениям по умолчанию. Дополнительную информацию см. на стр. 93.

# ИНСТРУМЕНТЫ

## Режимы езды

Чтобы перейти в меню «Режимы езды»:

- ▼ В главном меню нажмите кнопку «Вверх/Вниз», чтобы выбрать пункт «Режимы езды».
- ▼ Нажмите кнопку «Вправо», чтобы просмотреть доступные варианты.

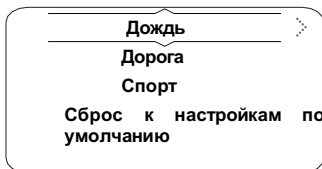

- ▼ Нажмите кнопку «Вверх/Вниз», чтобы выбрать нужный режим езды.
- ▼ Нажмите кнопку «Вправо», чтобы просмотреть соответствующие настройки режима езды « » и параметры для выбранный режим езды.

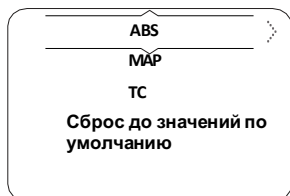



Чтобы изменить настройки режима работы двигателя (MAP) или системы контроля тяги (TC):

## ВНИМАНИЕ

Система ABS настроена на режим «Стандартный» (заводские настройки по умолчанию) для всех режимов езды и не может быть изменена.

- ▼ Нажмите кнопку «Вверх/Вниз», чтобы выбрать настройку.
- ▼ Нажмите кнопку «Вправо», чтобы просмотреть доступные варианты.
- ▼ Нажмите кнопку «Вверх/Вниз», чтобы пролистать варианты.
  - ▼ Нажмите кнопку «Выбор» (Select), чтобы выбрать нужный параметр «Управление антиблокировочной системой» для конкретного . Выбранный вариант о т м е чается галочкой.

## Настройка режимов езды

Параметры настройки режимов езды			
	RAIN 	ROAD 	СПОРТ 
<b>Антиблокировочная тормозная система (ABS)</b>			
Дорога	<input checked="" type="radio"/>	<input checked="" type="radio"/>	<input checked="" type="radio"/>
<b>MAP (реакция дроссельной заслонки)</b>			
Дождь	<input checked="" type="radio"/>	<input type="radio"/>	<input type="radio"/>
Дорога	<input type="radio"/>	<input checked="" type="radio"/>	<input type="radio"/>
Спорт	<input type="radio"/>	<input type="radio"/>	<input checked="" type="radio"/>
<b>Система контроля тяги (ТС)</b>			
Дождь	<input checked="" type="radio"/>	<input type="radio"/>	<input type="radio"/>
Дорога	<input type="radio"/>	<input checked="" type="radio"/>	<input type="radio"/>
Спорт	<input type="radio"/>	<input type="radio"/>	<input checked="" type="radio"/>
<b>Ключ</b>			
<input checked="" type="radio"/>	Стандартный (заводская настройка по умолчанию)		
<input type="radio"/>	Выбираемый вариант		
<input type="radio"/>	Опция недоступна		

## ИНСТРУМЕНТЫ

### Меню настроек мотоцикла

Меню «Настройки мотоцикла» позволяет настраивать различные функции мотоцикла.

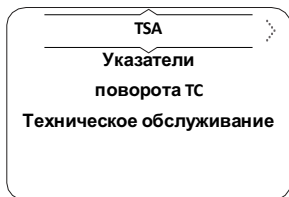

Чтобы перейти в меню «Настройки велосипеда»:

- ▼ В главном меню нажмите кнопку «Вверх/Вниз», чтобы выбрать пункт «Настройка велосипеда».
- ▼ Нажмите кнопку «Вправо», чтобы просмотреть доступные параметры.

### Настройка мотоцикла — TSA (при наличии)

Система Triumph Shift Assist (TSA) вызывает кратковременное изменение крутящего момента двигателя, что позволяет включить передачу без закрытия дроссельной заслонки или использования сцепления. Эта функция работает как при переключении на более высокую, так и на более низкую передачу.

Для остановки и трогания с места необходимо использовать сцепление.

Система TSA не сработает, если сцепление включено или если по ошибке предпринята попытка переключения на более высокую передачу при нахождении на 6-й передаче.

Для обеспечения плавного переключения передач необходимо приложить значительное усилие к педали.

Чтобы включить или отключить TSA:

- ▼ В меню «Настройки мотоцикла» нажмите кнопку «Вверх/Вниз», чтобы выбрать TSA.
- ▼ Нажмите кнопку «Вправо», чтобы просмотреть доступные параметры.

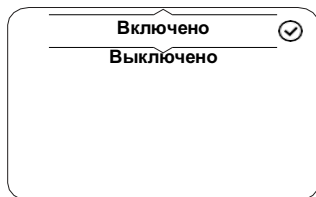

- ▼ Нажмите кнопку «Вверх/Вниз», чтобы выбрать «Включено» или «Выключено».
- ▼ Нажмите кнопку «Выбор» для подтверждения. Появление галочки указывает на выбранный параметр.

Дополнительную информацию о системе Triumph Shift Assist (TSA) см. на стр. 154.

## Настройка мотоцикла — Поворотники

Поворотники можно настроить на автоматический или ручной режим.

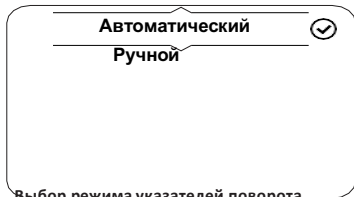

### Выбор режима указателей поворота

Чтобы выбрать нужный требуется режим поворотников:

- ▼ В меню «Настройки велосипеда» нажмите кнопку «Вверх/Вниз», чтобы выбрать пункт «Поворотники».
- ▼ Нажмите кнопку «Вправо», чтобы просмотреть доступные параметры.
- ▼ Нажмите кнопку «Вверх/Вниз», чтобы переключаться между следующими параметрами:
  - Автоматический — функция автоматического отключения включена. Поворотники будут работать в течение восьми секунд и на расстоянии 65 метров.
  - Ручной режим — функция автоматического отключения включена. Поворотники необходимо отключать вручную с помощью переключателя поворотников.
- ▼ Нажмите кнопку «Выбор» для подтверждения. Появление галочки указывает на выбранный

## Настройки мотоцикла — система контроля тяги (ТС)

Систему контроля тяги (ТС) можно временно отключить. Систему контроля тяги (ТС) нельзя отключить навсегда; она автоматически включается при выключении и повторном включении зажигания.

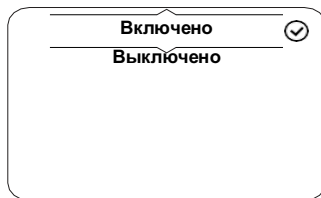

Чтобы включить или отключить систему ТС:

- ▼ В меню «Настройки мотоцикла» нажмите кнопку «Вверх/Вниз», чтобы выбрать пункт «ТС».
- ▼ Нажмите кнопку «Вправо», чтобы просмотреть доступные опции.
- ▼ Нажмите кнопку «Вверх/Вниз», чтобы выбрать «Включено» или «Выключено».
- ▼ Нажмите кнопку «Выбор» для подтверждения. Появление галочки означает, что выбран параметр.

# ИНСТРУМЕНТЫ

## Настройка велосипеда — Техническое обслуживание

Интервал обслуживания устанавливается в зависимости от расстояния и/или периода времени.

Чтобы просмотреть интервал технического обслуживания:

- ▼ В меню «Настройки велосипеда» нажмите кнопку «Вверх/Вниз», чтобы выбрать пункт «Техническое обслуживание».
- ▼ Нажмите кнопку «Вправо», чтобы просмотреть информацию о техническом обслуживании.

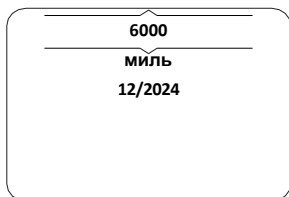

## Меню «Настройка поездки»

Меню «Настройка поездки» позволяет настроить счетчики пробега.

Чтобы перейти в меню «Настройка датчиков пробега»:

- ▼ В главном меню нажмите кнопку «Вверх/Вниз», чтобы выбрать пункт «Настройка датчиков пробега».
- ▼ Нажмите кнопку «Вправо», чтобы просмотреть доступные параметры.

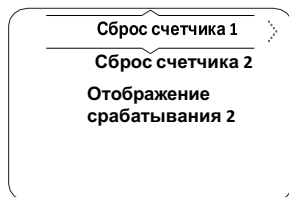

Выбор опции «Сброс счетчика 1» или «Сброс счетчика 2» позволяет настроить соответствующий счетчик пробега вручную или автоматически. Процедура настройки счетчика пробега одинакова для обоих счетчиков.

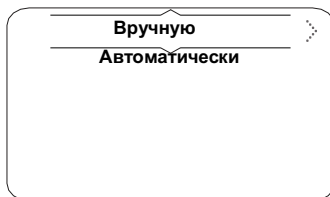

При ручном сбросе выбранный счетчик пробега сбрасывается только тогда, когда водитель вручную принимает решение о его сбросе. Дополнительную информацию см. на стр. 85.

Автоматический сброс сбрасывает каждый счетчик пробега после выключения зажигания в течение заданного времени. Дополнительную информацию см. на стр. 85.

Счетчик пробега 2 можно включить или отключить. Дополнительную информацию см. на стр. 86.

### Настройка счетчика пробега — ручной сброс

Чтобы настроить сброс счетчика пробега вручную:

- ▼ В меню «Настройка отключения» нажмите кнопку «Вверх/Вниз», чтобы выбрать «Отключение 1» «Сброс» или «Сброс поездки 2».
- ▼ Нажмите кнопку «Вправо», чтобы просмотреть доступные параметры.
- ▼ Нажмите кнопку «Вверх/Вниз», чтобы выбрать «Вручную».
- ▼ Нажмите кнопку «Вправо», чтобы просмотреть доступные параметры.
- ▼ Выберите нужный вариант и нажмите кнопку «Выбор» для подтверждения.

**Сбросить сейчас и продолжить**  
Продолжить без сброса

Доступно два варианта:

- ▼ Сбросить сейчас и продолжить — сбрасывает все данные счетчика пробега в соответствующем счетчике пробега.
- ▼ Продолжить без сброса — Данные соответствующего счетчика пробега не будут сброшены.

### Настройка счетчика пробега — автоматический сброс

Чтобы настроить автоматический сброс счетчика пробега:

- ▼ В меню «Настройка счетчика пробега» нажмите кнопку «Вверх/Вниз», чтобы выбрать «Сброс счетчика 1» «Сброс» или «Сброс поездки 2».
- ▼ Нажмите кнопку «Вправо», чтобы просмотреть доступные параметры.
- ▼ Нажмите кнопку «Вверх/Вниз», чтобы выбрать «Автоматически».
- ▼ Нажмите кнопку «Вправо», чтобы просмотреть доступные параметры.
- ▼ Нажмите кнопку «Вверх/Вниз», чтобы выбрать нужную настройку таймера.
- ▼ Нажмите кнопку «Выбор» для подтверждения. Появление галочки означает, что выбран
- ▼ После этого требуемое ограничение по времени сохраняется в памяти поездки.
- ▼ При выключении зажигания счетчик пробега обнуляется по истечении истечет указанный период времени.

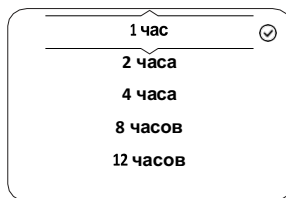

В приведенной ниже таблице показаны два примера работы функции автоматического сброса срабатывания.

Зажигание выключено	Выбранная задержка	Счетчик срабатывания обнуляется
10:30	4 часа	14:30
18:00	16 часов	10:00 (следующий день)

## ИНСТРУМЕНТЫ

### Отображение «Trip 2»

Меню «Отображение поездки 2» позволяет включить или отключить индикатор поездки 2. Если поездка 2 отключена, она больше не будет отображаться в панели информации.

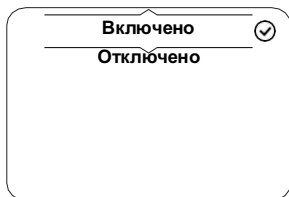

Чтобы включить или отключить счетчик Trip 2:

- ▼ В меню «Настройка маршрута» нажмите кнопку «Вверх/Вниз», чтобы выбрать «Маршрут 2».
- ▼ Нажмите кнопку «Вправо», чтобы просмотреть доступные параметры.
- ▼ Нажмите кнопку «Вверх/Вниз», чтобы выбрать «Вкл.» или «Выкл.».
- ▼ Нажмите кнопку «Выбор» для подтверждения. Появление галочки указывает на выбранный параметр.

### Меню «Настройка дисплея»

Меню «Настройка дисплея» позволяет настроить различные параметры экрана.

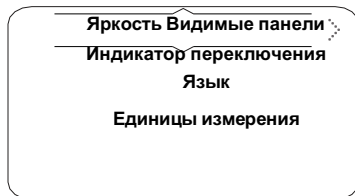

Чтобы перейти в меню «Настройка дисплея»:

- ▼ В главном меню нажмите кнопку «Вверх/Вниз», чтобы выбрать пункт «Настройка дисплея».
- ▼ Нажмите кнопку «Вправо», чтобы просмотреть доступные параметры.
- ▼ Выберите нужный вариант из списка, чтобы для к соответствующей информации.

## Настройка дисплея — Яркость

Доступно восемь уровней яркости. Уровень 7 — самый яркий.

Чтобы настроить яркость:

- ▼ В меню «Настройки дисплея» нажмите кнопку «» (Настройки яркости) вверх/вниз, чтобы перейти к выберите «Яркость».
- ▼ Нажмите кнопку «Вправо», чтобы просмотреть доступные варианты.
- ▼ Нажмите кнопку «Вверх/Вниз», пока не будет выбран яркость не не
- ▼ Нажмите кнопку «Выбор» для подтверждения. Появится галочка, обозначающая выбранный параметр.

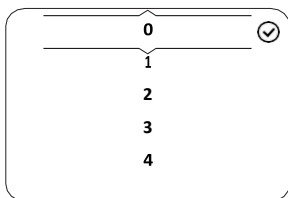

### ПРИМЕЧАНИЕ

При ярком солнечном свете настройки низкой яркости будут отключены, чтобы обеспечить постоянную видимость приборов.

## Настройки отображения — Видимые панели

Меню «Видимые панели» позволяет выбрать элементы, которые будут отображаться на информационной панели.

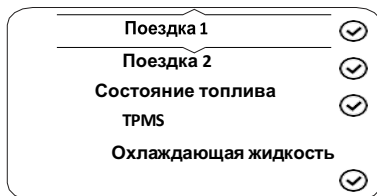

Чтобы выбрать меню «Видимые лотки»:

- ▼ В меню «Настройка дисплея» нажмите кнопку «Вверх/Вниз», чтобы выбрать пункт «Видимые «Видимые панели».
- ▼ Нажмите кнопку «Вправо», чтобы просмотреть доступные параметры.
- ▼ Нажмите кнопку «Вверх/Вниз», пока не будет выделен нужный пункт панели информации
- ▼ Нажмите кнопку «Выбор», чтобы выбрать или отменить выбор информационного лотка.
- ▼ Элемент панели уведомлений, рядом с которым стоит галочка, будет отображаться в панели уведомлений. Элемент панели уведомлений, рядом с которым нет галочки, не будет отображаться на панели уведомлений.

# ИНСТРУМЕНТЫ

## Настройка дисплея — Индикатор переключения передач

Меню «Индикатор переключения передач» позволяет настроить индикатор переключения передач.

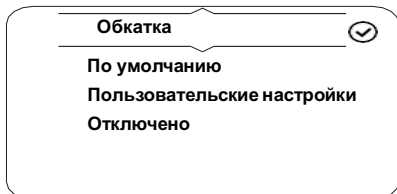

Пороговое значение частоты вращения двигателя можно настроить и сбросить, а индикатор переключения передач — отключить. После завершения обкатки двигателя (пробег 1 000 миль) опция «Обкатка» заменяется опцией «По умолчанию».

Чтобы настроить пороговое значение частоты вращения двигателя (об/мин) для индикатора переключения передач:

- ▼ В меню «Shift Indicator» (Индикатор переключения передач) нажмите кнопку «Up/Down» (Вверх/Вниз), чтобы выбрать «User» (Пользователь) и нажмите кнопку «Выбор» для подтверждения.



## ПРИМЕЧАНИЕ

Сначала будет отображаться ранее сохраненная или стандартная частота вращения.

- ▼ Нажмите кнопку «Вниз», чтобы выделить цифры.
- ▼ Нажмите кнопку «Влево/Вправо», чтобы перейти к символу удаления.
- ▼ Нажмите кнопку «Выбор», чтобы удалить каждое число.
- ▼ Нажмите кнопку «Влево/Вправо», чтобы пролистать цифры.
- ▼ Нажмите кнопку «Выбор», чтобы подтвердить число. Числа, отличные от «0», будут добавляться сотнями; например, при выборе «4» каждый раз будет добавляться «400».

- ▼ После завершения настройки порогового значения частоты вращения двигателя (об/мин) выберите ENTER и нажмите кнопку «Выбор» для подтверждения. После этого вы вернетесь к предыдущему экрану.

Чтобы отключить индикатор переключения передач:



- ▼ Нажмите кнопку «Вверх/Вниз», чтобы выбрать «Отключено», и нажмите кнопку «Выбор» для подтверждения.

### Настройка дисплея — Язык

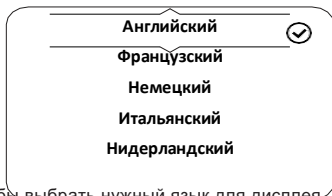
Меню «Язык» позволяет выбрать предпочтительный язык для отображения информации на дисплее прибора.



Чтобы выбрать нужный язык для дисплея прибора:

- ▼ В меню «Display Setup» (Настройка дисплея) нажмите кнопку «» (Настройка языка) вверх/вниз, чтобы перейти к пункту «» (Выбор языка) «Language» (Язык).
- ▼ Нажмите кнопку «Right» (Вправо), чтобы просмотреть доступные варианты.
- ▼ Нажмите кнопку «Вверх/Вниз», пока не будет выбран язык не
- ▼ Нажмите кнопку «Выбор» для подтверждения. Появление галочки означает, что выбран .

### Настройка дисплея — Единицы измерения

Меню «Единицы измерения» позволяет выбрать предпочтительную единицу измерения.

Trident 660, Trident 660 — Triple Tribute, Trident 800, Tiger Sport 660, Tiger Sport 800 и Tiger Sport 800 Tour

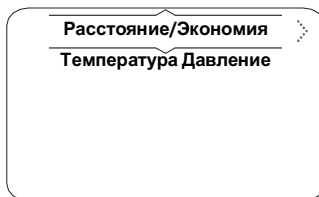

Daytona 660

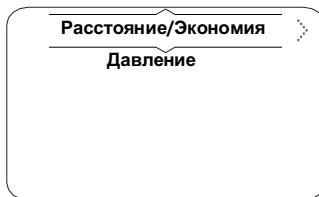

# ИНСТРУМЕНТЫ

## Все модели

До выбрать необходимый необходимые единицы измерения:

▼ В меню «Настройка дисплея» нажмите кнопку «Вверх/Вниз», чтобы выбрать пункт «Единицы измерения».

▼ Нажмите кнопку «Вправо», чтобы просмотреть доступные варианты.

Чтобы изменить единицу измерения:

▼ Нажмите кнопку «Вверх/Вниз», чтобы выбрать нужный вариант.

▼ Нажмите кнопку «Вправо», чтобы просмотреть доступные варианты.

▼ Нажимайте кнопку «Вверх/Вниз», пока не будет выделена нужная единица измерения

▼ Нажмите кнопку «Выбор» для подтверждения. Появление галочки означает, что выбран

Доступны следующие варианты:

Расстояние/Экономия: Мили и MPG (Великобритания), Мили и MPG (США), Км и л/100 км, Км и км/л.

Температура (если установлено): °C, °F.

Давление: PSI, бар, кПа.

## Настройка дисплея — Часы

Меню «Часы» позволяет настроить часы на местное время.

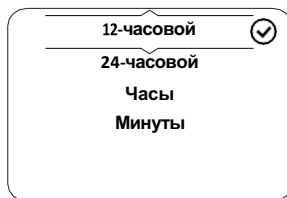

Чтобы настроить часы:

▼ В меню «Настройка дисплея» нажмите кнопку «Вверх/Вниз», чтобы выбрать пункт «Часы».

▼ Нажмите кнопку «Вправо», чтобы просмотреть доступные параметры.

▼ Нажмите кнопку «Вверх/Вниз», чтобы выбрать 12-часовой или 24-часовой формат, а затем нажмите кнопку «Выбор» для подтверждения. Выбранный вариант будет отмечен галочкой.

▼ Часы будут отображаться в 12-часовом или 24-часовом формате ( ) или 12-часовом формате ( ) в зависимости от выбора.

Чтобы настроить время:

- ▼ Выберите «Часы» и нажмите правую кнопку, чтобы отобразить на экране ЧАСЫ



- ▼ Нажмите кнопку «Вниз», чтобы выделить цифры.
- ▼ Нажмите кнопку «Влево/Вправо», чтобы перейти к символу удаления.
- ▼ Нажмите кнопку «Выбор», чтобы удалить каждую цифру.
- ▼ Нажмите кнопку «Влево/Вправо», чтобы прокрутить цифры и выбрать правильное время в часах. Как только нужная цифра будет выделена, нажмите кнопку «Выбор» для подтверждения. Цифра отобразится ниже. Повторите этот шаг, чтобы выбрать следующую цифру.
- ▼ Когда номер часа будет указан правильно, выберите ENTER и нажмите кнопку «Выбрать» для подтверждения. После этого вы вернетесь к предыдущему экрану.

Чтобы настроить минуты:

Повторите процедуру, использованную для настройки часа, выбрав «Минуты».

## Настройка дисплея — Дата

Меню «Дата» позволяет настроить дату и формат даты.

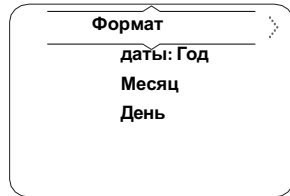

Чтобы настроить формат даты:

- ▼ В меню «Настройка дисплея» нажмите кнопку «Вверх/Вниз», чтобы выбрать пункт «Дата».
- ▼ Нажмите кнопку «Вправо», чтобы просмотреть доступные параметры.
- ▼ Нажмите кнопку «Вверх/Вниз», чтобы выбрать пункт «Формат даты».
- ▼ Нажмите кнопку «Вправо», чтобы просмотреть доступные варианты.

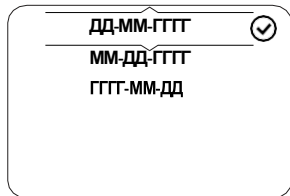

- ▼ Нажмите кнопку «Вверх/Вниз», чтобы выбрать нужный вариант форматирования даты, и нажмите кнопку «Выбор» для подтверждения. Выбранный вариант будет отмечен галочкой.

# ИНСТРУМЕНТЫ

Чтобы установить год:

- ▼ В меню «Настройка дисплея» нажмите кнопку «Вверх/Вниз», чтобы выбрать пункт «Дата».
- ▼ Нажмите кнопку «Вправо», чтобы просмотреть доступные варианты.
- ▼ Нажмите кнопку «Вверх/Вниз», чтобы выбрать «Год».
- ▼ Нажмите кнопку «Вправо», чтобы отобразить экран «УСТАНОВИТЬ ГОД».



- ▼ Нажмите кнопку «Вниз», чтобы выделить цифры.
- ▼ Нажмите кнопку «Влево/Вправо», чтобы перейти к символу удаления.
- ▼ Нажмите кнопку «Выбор», чтобы удалить каждую цифру.
- ▼ Нажмите кнопку «Влево/Вправо», чтобы прокрутить цифры и выбрать Введите первую цифру четырёхзначного года. Как только нужная цифра будет выделена, нажмите кнопку «Выбор» для подтверждения. Цифра отобразится ниже. Повторяйте эту процедуру, пока не будет отображен нужный год.
- ▼ Когда год указан правильно, выберите ENTER и нажмите кнопку «Выбор» для подтверждения. После этого вы вернетесь к предыдущему экрану.

Чтобы установить месяц:

- ▼ В меню «Настройка дисплея» нажмите кнопку «Вверх/Вниз», чтобы выбрать пункт «Дата».
- ▼ Нажмите правую кнопку, чтобы просмотреть доступные параметры.
- ▼ Нажмите кнопку «Вверх/Вниз», чтобы выбрать «Месяц».
- ▼ Нажмите правую кнопку, чтобы отобразить экран «SET MONTH» (УСТАНОВКА МЕСЯЦА).

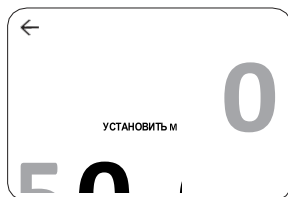

- ▼ Нажмите кнопку «Вниз», чтобы выделить цифры.
- ▼ Нажмите кнопку «Влево/Вправо», чтобы пролистать цифры и выбрать нужный месяц.
- ▼ Когда месяц будет указан правильно, выберите ENTER и нажмите кнопку «Выбор» для подтверждения. После этого вы вернетесь к предыдущему экрану.

Чтобы установить день:

Повторите процедуру, использованную для настройки месяца, выбрав пункт «День».

### Сброс к заводским настройкам

Опция «Сброс к заводским настройкам» позволяет сбросить параметры отображения главного меню до значений по умолчанию.

Чтобы сбросить настройки элементов главного меню:

- ▼ В главном меню нажмите кнопку «Вверх/Вниз», чтобы выбрать пункт «Сброс к значения по умолчанию».
- ▼ Нажмите кнопку «Вверх/Вниз», чтобы выбрать «Подтвердить» или «Отменить». Нажмите кнопку «Выбор» для подтверждения.

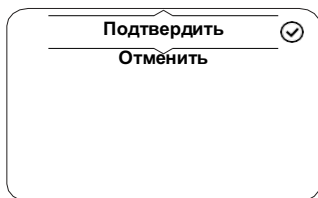

- ▼ Подтвердить — все настройки и данные главного меню будут сброшены до заводских настроек значения по умолчанию, включая режимы езды, счетчики пробега, отображаемые панели, язык, систему контроля тяги и яркость дисплея.
- ▼ Отмена — настройки и данные главного меню останутся без изменений, а дисплей вернется на предыдущий уровень меню.

### Bluetooth®

Информацию о функциях Bluetooth® см. в руководстве по подключению My Triumph в [www.triumphtechnicalinformation.com/](http://www.triumphtechnicalinformation.com/) руководствах.

Эта страница оставлена пустой намеренно

## Содержание

Элементы управления .....	97
Управление дроссельной заслонкой .....	97
Зам о к зажигания/блокировка рулевого колеса .....	98
Ключ зажигания .....	99
Иммобилайзер двигателя .....	100
Регулятор тормозного рычага .....	101
Рычаг сцепления .....	101
Переключатели на правом руле .....	102
Переключатели на левом руле .....	103
Кнопка подогрева ручек (если установлена) .....	106
Топливо.....	107
Заправка .....	109
Крышка топливного бака .....	109
Заполнение топливного бака.....	110
Круиз-контроль (при наличии) .....	110
Включение круиз-контроля.....	111
Отключение круиз-контроля .....	111
Система контроля тяги (ТС).....	112
Оптимизированная система контроля тяги в поворотах (ОСТС) (если установлена).....	112
Настройки системы контроля тяги .....	113
Система контроля давления в шинах (TPMS) (при наличии).....	114
Давление в шинах .....	115
Батареи датчиков давления в шинах .....	116
Серийный номер датчика давления в шинах.....	116
Запасные шины.....	116

## ОБЩАЯ ИНФОРМАЦИЯ

Стойки.....	117
Боковая подставка.....	117
Центральная подставка (если установлена).....	118
Опоры для паддок-стенда.....	118
Сиденья.....	119
Уход за сиденьями.....	119
Фиксация сиденья.....	119
Сиденье — демонтаж.....	120
Установка сиденья.....	121
Обтекатели.....	124
Обтекатели — демонтаж.....	124
Обтекатели — установка.....	127
Системы для перевозки багажа.....	130
Боковые кофры — эксплуатация.....	130
Боковые сумки — снятие.....	132
Боковые сумки — установка.....	133
Двойной кофр для шлемов — эксплуатация.....	134
Двойной багажник для шлемов — демонтаж.....	136
Верхний багажник для двух шлемов — установка.....	141
Верхний багажник для двух шлемов — смазка механизма фиксации.....	143
Ветровое стекло (при наличии).....	144
Руководство пользователя и набор инструментов.....	145
Обкатка.....	146
Ежедневные проверки безопасности.....	147

## Органы управления

### Управление дроссельной заслонкой

Электронная рукоятка дроссельной заслонки управляет открытием и закрытием дроссельных заслонок через электронный блок управления двигателем. В системе отсутствуют тросы прямого действия.

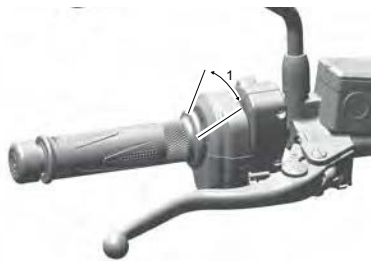

1. Закрытое положение дроссельной заслонки (на рисунке показан Trident 660)

Ручка дроссельной заслонки оказывает сопротивление при повороте назад для открытия дроссельной заслонки. При отпускании ручки она возвращается в положение закрытия дроссельной заслонки под действием внутренней возвратной пружины, и дроссельная заслонка закрывается.

Настройки управления дроссельной заслонкой пользователем не предусмотрены.

В случае неисправности системы управления дроссельной заслонкой загорается индикатор неисправности (MIL) и может возникнуть одно из следующих состояний двигателя:

- ▼ Мигает индикатор неисправности (MIL), ограничиваются обороты двигателя и ход дроссельной заслонки.
- ▼ Горит лампа MIL, включен режим «Limp-home» (аварийный режим), при этом двигатель работает только на высоких оборотах холостого хода
- ▼ Горит лампа MIL, двигатель не запускается.

При возникновении любого из перечисленных неисправностей проверку и устранение неисправности должен проводить квалифицированный специалист, обладающий специальными знаниями и техническим пониманием мотоциклов, например, официальный дилер Triumph.

### **ВАЖНО**

Снизьте скорость и не продолжайте движение дольше, чем это необходимо, при включенном индикаторе неисправности (MIL). Неисправность может повлиять на рабочие характеристики двигателя, выбросы выхлопных газов и расход топлива.

Неисправность должна быть проверена и устранена квалифицированным специалистом, обладающим специальными знаниями и техническим пониманием мотоциклов, например, у официального дилера Triumph.

Снижение работоспособности двигателя может привести к опасным условиям вождения, потере управления мотоциклом, что может стать причиной серьезных травм или смерти.

### Использование тормозов

При небольшом открытии дроссельной заслонки (примерно 20°) можно одновременно использовать тормоза и дроссельную заслонку.

При большом угле открытия дроссельной заслонки (более 20°) в случае нажатия на тормоза в течение более двух секунд дроссельные заслонки закроются, и частота вращения двигателя снизится. Для возврата к нормальному режиму работы дроссельной заслонки отпустите рычаг управления дроссельной заслонкой, отпустите тормоза, а затем снова откройте дроссельную заслонку.

# ОБЩАЯ ИНФОРМАЦИЯ

## Замок зажигания/блокировка рулевого колеса

### **ВАЖНО**

В целях безопасности всегда поворачивайте замок зажигания в положение OFF или PARK (если имеется) и извлекайте ключ, оставляя мотоцикл без присмотра. Любое несанкционированное использование мотоцикла может привести к потере управления над ним, что может стать причиной серьезных травм или смерти.

### **ВАЖНО**

Когда ключ находится в положении LOCK или PARK (если предусмотрено), рулевое управление блокируется.

Никогда не поворачивайте ключ в положения LOCK или PARK (если предусмотрено) во время движения мотоцикла, так как это приведет к блокировке рулевого управления.

Заблокированное рулевое управление приведет к потере контроля над мотоциклом, что может стать причиной серьезных травм или смерти.

### Работа выключателя

Это четырехпозиционный замок зажигания, управляемый ключом. Ключ можно извлечь из замка только в положении OFF, LOCK или P (PARK).

**БЛОКИРОВКА:** Поверните рулевое колесо до упора влево, поверните ключ в положение «OFF», нажмите на него и полностью отпустите, а затем поверните в положение «LOCK».

**ПАРКОВКА:** Поверните ключ из положения LOCK в положение P (PARK). Рулевое управление останется заблокированным.

### **ПРИМЕЧАНИЕ**

Не оставляйте замок зажигания в положении P (PARK) на длительное время, так как это приведет к разрядке аккумулятора.



1. Положение «PARK»
2. Положение «LOCK»
3. Положение «Выкл.»
4. Положение «ВКЛ»
5. Замок зажигания/блокировка рулевого колеса

## Ключ зажигания

**ВАЖНО**

Дополнительные ключи, брелки/цепочки или предметы, прикрепленные к ключу зажигания, могут создавать помехи при управлении рулем.

Перед поездкой на мотоцикле снимите с ключа зажигания все дополнительные ключи, брелки и предметы.

Несоблюдение приведенных выше рекомендаций может привести к потере управления мотоциклом, что может стать причиной серьезных травм или смерти.

**ПРИМЕЧАНИЕ**

Дополнительные ключи, кольца/цепочки для ключей или предметы, прикрепленные к ключу зажигания, могут повредить окрашенные или полированные детали мотоцикла.

Перед началом движения с мотоцикла снимите с ключа зажигания все дополнительные ключи, кольца/цепочки и предметы.

**ПРИМЕЧАНИЕ**

Не храните запасной ключ вместе с мотоциклом, так как это снизит уровень безопасности во всех отношениях.

**ВНИМАНИЕ**

Работа ключа может нарушаться под воздействием электронных устройств, источников электромагнитных помех в окружающей среде и металлических предметов.

Не храните и не используйте ключ вблизи следующих объектов:

- Электрические опоры, радиомачты и инфраструктура электроснабжения
- Устройства для открывания гаражных ворот
- Карты доступа или брелоки с радиочастотной идентификацией (RFID)
- Металл, металлические держатели для карт и предметы из алюминия
- Другие электронные ключи от автомобилей
- В боковых кофрах или багажниках
- Устройства беспроводной связи, такие как мобильные телефоны, планшеты, ноутбуки, портативные игровые системы, аудиоплееры, радиоприемники и зарядные устройства.

## ОБЩАЯ ИНФОРМАЦИЯ

Помимо управления замком зажигания/блокировкой руля, ключ зажигания необходим для работы замка сиденья и крышки топливного бака.

При поставке мотоцикла с завода в комплекте поставляются два ключа зажигания вместе с небольшой биркой, на которой указан номер ключа. Запишите номер ключа и храните запасной ключ и бирку с номером ключа в надежном месте, вдали от мотоцикла.



1. Бирка с номером ключа

В ключах зажигания встроен транспондер, который отключает иммобилайзер двигателя. Чтобы обеспечить правильную работу иммобилайзера, всегда держите рядом с замком зажигания только один ключ зажигания. Наличие двух ключей зажигания рядом с замком может привести к нарушению связи между транспондером и иммобилайзером двигателя. В таком случае иммобилайзер двигателя будет оставаться активным до тех пор, пока один из ключей зажигания не будет извлечен.

Запасные ключи всегда приобретайте у официального дилера Triumph. Запасные ключи должны быть «сопряжены» с иммобилайзером мотоцикла официальным дилером Triumph.

### Иммобилайзер двигателя

Корпус цилиндра замка зажигания выполняет функцию антенны для иммобилайзера двигателя. Когда замок зажигания поворачивается в положение OFF (ВЫКЛ.) и ключ зажигания извлекается, иммобилайзер двигателя активен, см. стр. 58. Иммобилайзер двигателя отключается, когда ключ зажигания находится в замке зажигания и поворачивается в положение ON (ВКЛ.).

## ОБЩАЯ ИНФОРМАЦИЯ

### Регулятор тормозного рычага

#### **⚠ ВАЖНО**

Не пытайтесь регулировать рычаги во время движения мотоцикла, так как это может привести к потере управления мотоциклом.

После регулировки рычагов поезди на мотоцикле в месте, свободном от дорожного движения, чтобы привыкнуть к новой настройке рычагов.

Не одалживайте свой мотоцикл другим лицам, так как они могут изменить настройку рычагов по сравнению с той, к которой вы привыкли, что приведет к потере управления мотоциклом и может стать причиной серьезных травм или смерти.

На тормозном рычаге установлен регулятор хода. Регулятор позволяет изменять расстояние от руля до тормозного рычага в соответствии с размером ладони водителя.

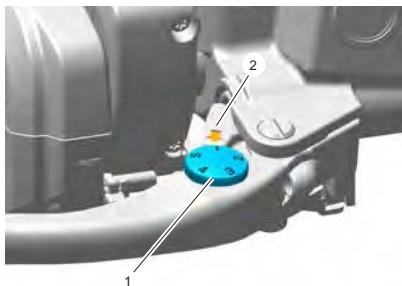

1. Регулировочное колесо (на фото — Trident 660)
2. Стрелка

▼ Нажмите на тормозной рычаг вперед и поверните регулировочное колесико, чтобы совместить одну из пронумерованных положений со стрелкой на держателе рычага.

▼ Расстояние от рукоятки руля до released brake lever составляет наименьшим при установке в положение «пять» и наибольшим при установке в положение «один».

### Рычаг сцепления

Рычаг сцепления имеет фиксированный ход. Он не регулируется.



0)

# ОБЩАЯ ИНФОРМАЦИЯ

## Переключатели на правом руле

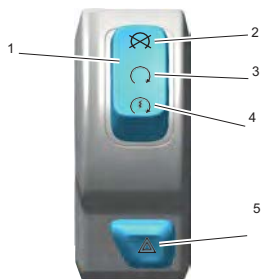

1. Переключатель запуска/остановки двигателя
2. Положение «STOP»
3. Положение «RUN»
4. Положение «START»
5. Кнопка аварийной сигнализации

## Положение «STOP»

### ПРИМЕЧАНИЕ

Несмотря на то что положение «STOP» на переключателе запуска/остановки двигателя останавливает двигатель, оно не отключает все электрические цепи и может привести к затруднениям при повторном запуске двигателя из-за разряда аккумулятора. Обычно для остановки двигателя следует использовать только замок зажигания.

Не оставляйте замок зажигания в положении «ON», если двигатель не работает, так как это может привести к повреждению электрических компонентов и разрядке аккумулятора.

Положение «STOP» предназначено для использования в экстренных случаях. Если возникла чрезвычайная ситуация, требующая остановки двигателя, переведите переключатель запуска/остановки двигателя в положение «STOP».

## Положение «RUN»

Для работы мотоцикла необходимо не только повернуть замок зажигания в положение ON, но и установить переключатель запуска/остановки двигателя в положение RUN.

## Положение «START»

### ВНИМАНИЕ

Даже если рычаг сцепления оттянут к рулю, стартер не сработает, если опущена боковая подножка и включена передача.

Положение «START» запускает электрический стартер. Для запуска стартера необходимо оттянуть рычаг сцепления к рулю.

## Кнопка аварийной сигнализации

Чтобы включить или выключить аварийную сигнализацию, нажмите и отпустите кнопку аварийной сигнализации.

Для работы аварийной сигнализации зажигание должно быть включено.

Аварийная сигнализация будет оставаться включенной после выключения зажигания до тех пор, пока кнопка аварийной сигнализации не будет нажата повторно.

## ОБЩАЯ ИНФОРМАЦИЯ

### Переключатели на левой ручке руля

Без круиз-контроля, без ДХО

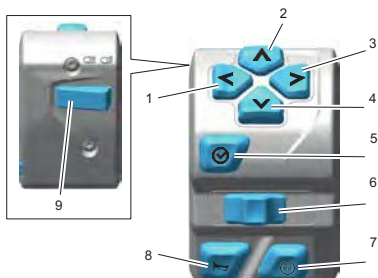

1. Левая кнопка
2. Кнопка «Вверх»
3. Правая кнопка
4. Кнопка «Вниз»
5. Кнопка выбора
6. Переключатель указателя поворота
7. Кнопка режима
8. Кнопка звукового сигнала
9. Кнопка дальнего света

С круиз-контролем, без дневных ходовых огней

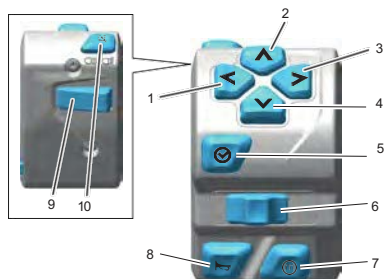

1. Левая кнопка
2. Кнопка «Вверх»
3. Правая кнопка
4. Кнопка «Вниз»
5. Кнопка выбора
6. Переключатель указателя поворота
7. Кнопка режима
8. Кнопка звукового сигнала
9. Кнопка дальнего света
10. Кнопка круиз-контроля

## ОБЩАЯ ИНФОРМАЦИЯ

### С круиз-контролем, с дневными ходовыми огнями

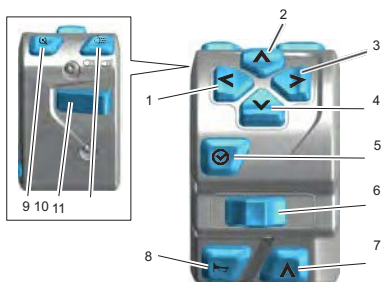

1. Левая кнопка
2. Кнопка «Вверх»
3. Правая кнопка
4. Кнопка «Вниз»
5. Кнопка выбора
6. Переключатель указателя поворота
7. Кнопка режима
8. Кнопка звукового сигнала
9. Кнопка круиз-контроля
10. Кнопка дальнего света
11. Кнопка дневных ходовых огней (DRL)

### Кнопки навигации

Кнопки навигации используются для управления следующими функциями приборной панели:

- ▼ Вверх — прокрутка меню снизу вверх
- ▼ Вниз — прокрутка меню сверху вниз
- ▼ Влево — прокрутка меню влево
- ▼ Вправо — прокрутка меню вправо.

### Переключатель указателей поворота

При нажатии переключателя поворотников влево или вправо соответствующие поворотники начинают мигать.

Поворотники можно отключить вручную. Чтобы вручную отключить поворотники, нажмите и отпустите переключатель поворотников в центральном положении.

Функцию автоматического отключения указателей поворота можно активировать в меню «Настройки мотоцикла» на дисплее; см. стр. 83.

В режиме автоматического самовыключения, если мотоцикл останавливается по любой причине, указатели поворота будут мигать до конца оставшегося времени и расстояния, если водитель не выключит их вручную.

### Кнопка Mode

При нажатии и отпускании кнопки Mode активируется отображение режима езды. Последующие нажатия кнопки Mode позволяют переключаться между доступными режимами езды (см. стр. 72).

### Кнопка звукового сигнала

При нажатии кнопки звукового сигнала при включенном зажигании раздается звуковой сигнал.

### Кнопка дальнего света

При нажатии кнопки дальнего света включается дальний свет. Каждое нажатие кнопки переключает свет между ближним и дальним.

Если мотоцикл оснащен дневными ходовыми огнями, кнопка дальнего света имеет дополнительную функцию.

Если дневные ходовые огни включены, нажмите и удерживайте кнопку дальнего света, чтобы включить дальний свет. Он будет гореть до тех пор, пока кнопка удерживается, и выключится, как только кнопка будет отпущена.

Фары будут работать, когда замок зажигания находится в положении «ON». Фары будут включаться при нажатии кнопки запуска двигателя до тех пор, пока двигатель не запустится.

На данной модели отсутствует выключатель освещения. Габаритные огни, задние фонари и подсветка номерного знака включаются автоматически при переводе зажигания в положение «ON».

Функция «Pass» на данной модели отсутствует.

### Кнопка круиз-контроля (если установлена)

При нажатии кнопки круиз-контроля система находится в режиме ожидания (горит желтый индикатор). Повторное нажатие кнопки включает круиз-контроль (горит зеленый индикатор).

Чтобы выключить желтый индикатор, нажмите и удерживайте кнопку круиз-контроля в течение трех секунд.

Круиз-контроль можно включить или выключить в любое время, однако он не может быть активирован до тех пор, пока не будут выполнены определенные условия. Дополнительную информацию см. на стр. 110.

### Кнопка автоматического включения дневных ходовых огней (DRL) (если имеется)

#### ВАЖНО

Не ездите дольше, чем необходимо, в условиях плохой освещенности с включенными дневными ходовыми огнями (DRL).

Езда с включенными фарами DRL в темное время суток, в туннелях или в условиях плохой освещенности может ухудшить видимость для водителя или ослепить других участников дорожного движения.

Ослепление других участников дорожного движения или ухудшение видимости при слабом освещении может привести к потере управления мотоциклом, что может стать причиной серьезных травм или смерти.

#### ПРИМЕЧАНИЕ

В дневное время суток дневные ходовые огни (DRL) улучшают видимость мотоцикла для других участников дорожного движения.

В любых других условиях необходимо использовать ближний свет фар, за исключением случаев, когда дорожные условия позволяют использовать дальний свет.

При включении зажигания активируется функция автоматического включения дневных ходовых огней (DRL). В этом режиме фары автоматически переключаются между режимом DRL и ближним светом в зависимости от яркости окружающего освещения.

При нажатии кнопки автоматического включения DRL загорятся ближний свет.

При включении дневных ходовых огней приборной панели загорится соответствующий индикатор.

Чтобы включить автоматический режим DRL, нажмите кнопку еще раз.

## ОБЩАЯ ИНФОРМАЦИЯ

### Кнопка подогрева ручек (если установлена)

Ручки с подогревом нагреваются только при работающем двигателе.

При включении подогрева ручек на дисплее появится символ подогрева ручек и будет отображен выбранный уровень нагрева.

Существует три уровня нагрева: низкий, средний и высокий. Это отображается разными цветами символов на дисплее.

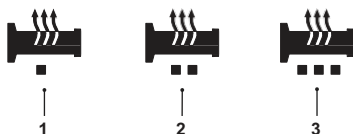

1. Символ низкого уровня нагрева (желтый)
2. Символ средней мощности (оранжевый)
3. Символ высокой температуры (красный)

Для максимального эффекта в холодную погоду, находясь в положении «Выкл.», сначала нажмите кнопку один раз, чтобы включить режим высокой мощности, а затем, когда ручки прогреются, нажмите кнопку еще раз, чтобы переключиться на режим низкой мощности.

Чтобы выключить подогрев ручек, нажмите и отпустите кнопку, пока на дисплее не исчезнет символ подогрева ручек.

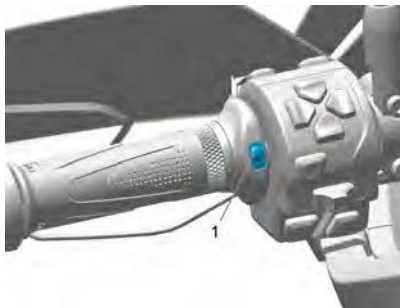

1. Кнопка подогрева ручек

#### Отключение при низком напряжении

При обнаружении низкого напряжения подогрев ручек отключается. Подогрев ручек не будет работать до тех пор, пока напряжение не поднимется до безопасного уровня.

Подогрев ручек не включится автоматически, даже если напряжение восстановится до безопасного уровня. Для включения подогрева ручек необходимо снова вручную нажать соответствующую кнопку.

## Топливо



Требования к маркировке топлива для данного мотоцикла указаны в соответствующем разделе «Технические характеристики». Перед заправкой бака всегда проверяйте, что используется топливо соответствующей марки.

Мотоциклы Triumph рассчитаны на использование неэтилированного топлива и демонстрируют оптимальные эксплуатационные характеристики при использовании топлива соответствующего класса.

Марка топлива обозначается либо исследовательским октановым числом (RON), либо моторным октановым числом (MON), либо октановым числом Совета по стоимости жизни (CLC) или антидетонационным индексом (AKI) (R+M)/2.

В Северной Америке федеральные нормы требуют, чтобы заправочные колонки, поставляющие неэтилированный бензин, были помечены надписью «UNLEADED» (неэтилированный), а также чтобы на них указывался октановый рейтинг CLC или AKI. Эти рейтинги представляют собой среднее значение RON и MON.

## Этанол

В Европе мотоциклы Triumph совместимы с неэтилированным топливом с содержанием этанола E5 и E10 (5% и 10% этанола).

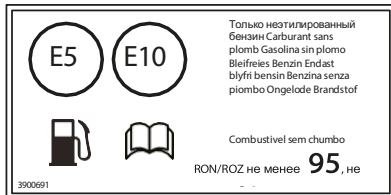

Показана этикетка с указанием марки топлива 91 RON

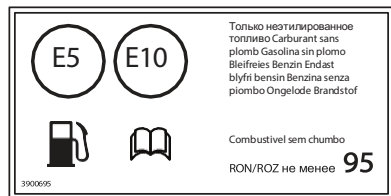

95 RON Показана маркировка сорта топлива

На всех остальных рынках допускается использование топлива с содержанием этанола до E25 (25% этанола).

## Калибровка двигателя

В некоторых случаях может потребоваться калибровка двигателя. Эту работу должен выполнять квалифицированный специалист, обладающий специальными знаниями и техническим пониманием мотоциклов, например, официальный дилер Triumph.

# ОБЩАЯ ИНФОРМАЦИЯ

## ВНИМАНИЕ

Мотоцикл может получить необратимые повреждения, если его эксплуатировать с топливом несоответствующего сорта или с неправильной настройкой двигателя.

Всегда убеждайтесь, что используемое топливо соответствует требуемому классу и качеству.

Повреждения, вызванные использованием несоответствующего топлива или неправильной настройкой двигателя, не считаются производственным дефектом и не подпадают под действие гарантии.

## ПРИМЕЧАНИЕ

Во многих странах выхлопная система данной модели оснащена каталитическим нейтрализатором, способствующим снижению уровня выбросов выхлопных газов.

Использование этилированного топлива приведет к повреждению каталитического нейтрализатора. Кроме того, каталитический нейтрализатор может быть необратимо поврежден, если мотоцикл будет ехать на последних каплях топлива или если уровень топлива опустится до очень низкого значения.

Всегда убеждайтесь, что у вас достаточно

## ПРИМЕЧАНИЕ

Использование этилированного топлива запрещено в некоторых странах, штатах или территориях.

## ВАЖНО

Если при постоянной частоте вращения двигателя и нормальной нагрузке возникает детонация («стук» или «писк»), используйте бензин другой марки или с более высоким октановым числом.

## Бензин с добавлением кислорода

В целях соблюдения стандартов по чистоте воздуха в некоторых регионах США используется оксигенированный бензин, способствующий снижению вредных выбросов. Такой бензин представляет собой смесь обычного бензина и другого компонента, например спирта. Мотоцикл Triumph демонстрирует наилучшие эксплуатационные характеристики при использовании неэтилированного бензина. Однако при использовании любого оксигенированного топлива следует руководствоваться следующими рекомендациями.

## Этанол

Этаноловое топливо представляет собой смесь, состоящую из 10 % этанола и 90 % бензина, и часто обозначается такими названиями, как «газохол», «с добавлением этанола» или «содержит этанол». Это топливо можно использовать в вашем мотоцикле Triumph.

## МТБЭ (метил-третичный бутиловый эфир)

В данном мотоцикле Triumph допускается использование бензина с содержанием МТБЭ (метил-третичного-бутилового эфира) до 15 %.

## Метанол

Не следует использовать топливо, содержащее метанол, поскольку контакт с метанолом может привести к повреждению компонентов топливной системы.

## ПРИМЕЧАНИЕ

В связи с более высокой в целом летучестью оксигенированных топлив их использование может негативно повлиять на запуск, отклик двигателя и расход топлива. В случае возникновения каких-либо из этих проблем рекомендуется использовать на мотоцикле обычный неэтилированный бензин.

## Заправка

### **⚠ ВАЖНО**

Для снижения рисков, связанных с заправкой топливом, всегда соблюдайте следующие инструкции по технике безопасности при работе с топливом:

– Бензин (топливо) является легковоспламеняющимся веществом и при определенных условиях может взорваться. При заправке топливом поверните замок зажигания в положение «OFF».

– Не курите.

– Не пользуйтесь мобильным телефоном.

– Убедитесь, что место заправки хорошо проветривается и в нем нет источников открытого пламени или искр. Это касается, в частности, любых приборов с пилотной горелкой.

– Будьте предельно внимательны и сохраняйте бдительность во время заправки.

– Никогда не заправляйте бак до тех пор, пока уровень топлива не поднимется до горловины. Тепло от солнечного света или других источников может привести к расширению топлива и его переливу, что создает угрозу возгорания.

– После заправки всегда проверяйте, правильно ли закрыта крышка топливного бака.

– Поскольку бензин (топливо) является легковоспламеняющимся веществом, любая утечка или разлив топлива, а также несоблюдение приведенных выше рекомендаций по безопасности приведут к опасности возгорания, что может стать причиной материального ущерба, серьезных травм или смерти.

### **ВНИМАНИЕ**

Избегайте заправки бака в дождливую или пыльную погоду, когда частицы, содержащиеся в воздухе, могут загрязнить топливо.

Загрязненное топливо может привести к повреждению компонентов топливной

## Крышка топливного бака

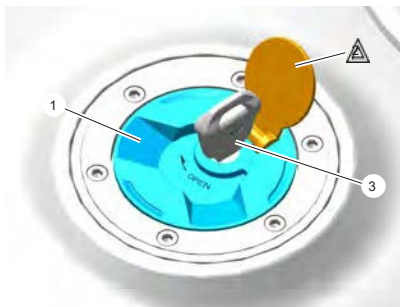

1. Крышка топливного бака (на фото — Trident 660)
2. Крышка крышки топливного бака
3. Ключ

Чтобы открыть крышку топливного бака:

- ▼ Поднимите крышку крышки топливного бака.
- ▼ Вставьте ключ в замок крышки топливного бака и поверните его по часовой стрелке.
- ▼ Снимите крышку топливного бака и выньте ключ. Чтобы закрыть и заблокировать крышку топливного бака:
- ▼ Установите крышку топливного бака на место, вставив ключ, и нажмите вниз, пока Замок зафиксировался.
- ▼ Извлеките ключ и закройте крышку топливного бака.

### **ВНИМАНИЕ**

Закрытие крышки топливного бака без вставленного ключа приведет к повреждению крышки, бака и механизма замка.

# ОБЩАЯ ИНФОРМАЦИЯ

## Заправка топливного бака

Заправляйте топливный бак медленно, чтобы избежать разлива топлива. Не заполняйте бак выше нижней кромки заливной горловины. Это обеспечит достаточное пространство для расширения топлива в случае его расширения под воздействием тепла, поступающего от двигателя или от прямых солнечных лучей.

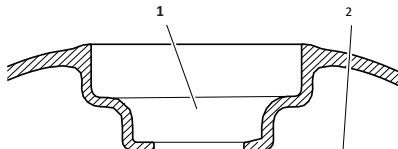

1. Горловина топливного бака
2. Максимальный уровень топлива

После заправки всегда проверяйте, правильно ли закрыта крышка топливного бака.

### **ВАЖНО**

Круиз-контроль следует использовать только в тех случаях, когда вы можете безопасно двигаться с постоянной скоростью.

Не следует использовать круиз-контроль при движении в условиях интенсивного дорожного движения, на дорогах с крутыми поворотами или с ограниченной видимостью, а также на скользкой дорожной поверхности.

Несоблюдение вышеуказанных рекомендаций может привести к потере управления мотоциклом, что может стать причиной серьезных травм или смерти.

### **ВАЖНО**

Этот мотоцикл следует эксплуатировать с соблюдением установленных законом ограничений скорости для конкретной дороги.

Вождение мотоцикла на высоких скоростях может быть опасным, поскольку при высоких скоростях время, необходимое для реагирования на опасность, значительно сокращается.

Всегда снижайте скорость в потенциально опасных условиях движения, таких как плохая погода или интенсивный дорожный трафик.

Несоблюдение приведенных выше рекомендаций может привести к потере управления мотоциклом, что может стать причиной серьезных травм или смерти.

### **ПРИМЕЧАНИЕ**

Круиз-контроль может не работать в случае неисправности системы ABS и загорания контрольной лампы ABS.

Кнопка круиз-контроля расположена на левой блоке переключателей и может управляться с минимальным движением со стороны водителя.

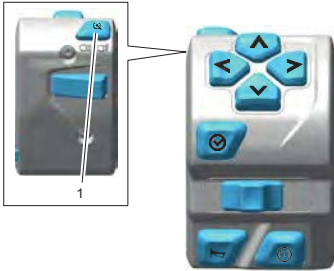

#### 1. Кнопка круиз-контроля (без DRL)

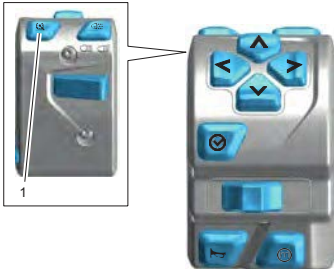

#### 1. Кнопка круиз-контроля (с DRL)

Круиз-контроль можно включить или выключить в любой момент, однако его нельзя активировать до тех пор, пока не будут выполнены все условия, описанные на странице 111.

### Включение круиз-контроля

Для активации круиз-контроля должны быть выполнены следующие условия:

- ▼ Скорость движения мотоцикла должна составлять от 19 до 100 миль/ч (от 30 до 160 км/ч).
- ▼ Мотоцикл должен находиться на 2<sup>-й</sup> передаче или выше.

Чтобы включить круиз-контроль:

- ▼ Нажмите кнопку круиз-контроля, чтобы включить систему круиз-контроля. Загорится желтый индикатор круиз-контроля, указывающий, что система находится в режиме ожидания.
- ▼ Когда будет достигнута требуемая скорость движения, нажмите кнопку круиз-контроля еще раз, чтобы включить круиз-контроль. Индикатор круиз-контроля загорится зеленым цветом, указывая на то, что круиз-контроль активен.

### Отключение круиз-контроля

Круиз-контроль можно отключить одним из следующих способов:

- ▼ Поверните ручку газа до упора вперед.
- ▼ Потяните рычаг сцепления.
- ▼ Задействуйте передний или задний тормоз.
- ▼ Увеличьте скорость, удерживая ручку газа в нажатом положении более одной секунды.

После отключения индикатор круиз-контроля загорится желтым цветом.

# ОБЩАЯ ИНФОРМАЦИЯ

## Система контроля тяги (ТС)

### ВАЖНО

Системы контроля тяги и оптимизированного контроля тяги в поворотах не заменяют необходимость езды с учетом текущих дорожных и погодных условий. Системы не могут предотвратить потерю сцепления, вызванную: чрезмерной скоростью при входе в поворот, ускорением при резком наклоне и торможением.

Система контроля тяги или система оптимизации тяги при прохождении поворотов не могут предотвратить пробуксовку переднего колеса.

Несоблюдение приведенных выше рекомендаций может привести к потере управления мотоциклом, что может стать причиной серьезных травм или смерти.

### ВНИМАНИЕ

Система контроля тяги не будет работать в случае неисправности системы ABS. Загорятся контрольные лампы системы ABS, системы контроля тяги и лампа MIL.

Система контроля тяги (ТС) помогает поддерживать сцепление с дорогой при ускорении на мокрой или скользкой дорожной поверхности. Если датчики обнаруживают, что заднее колесо теряет сцепление (пробуксовывает), система контроля тяги включается и регулирует мощность двигателя до тех пор, пока сцепление заднего колеса не будет восстановлено.

Индикатор системы контроля тяги будет мигать при включенной системе, и водитель может заметить изменение звука двигателя.

## Оптимизированная система контроля тяги в поворотах (ОСТС) (если установлена)

Все модели, кроме Daytona 660

Система оптимизированного контроля тяги в поворотах (ОСТС) предназначена для обеспечения водителю большего контроля в случае срабатывания системы контроля тяги (ТС) при наклоне мотоцикла в повороте.

Система постоянно отслеживает угол наклона мотоцикла и регулирует степень вмешательства системы контроля тяги, чтобы обеспечить сцепление заднего колеса при прохождении поворотов.

### ВАЖНО

Если система контроля тяги (ТС) не работает, необходимо соблюдать осторожность при ускорении и прохождении поворотов на мокрой/скользкой дорожной поверхности, чтобы избежать пробуксовки задних колес.

В случае неисправности индикатор «ТС отключен» может сопровождаться индикатором неисправности системы управления двигателем и/или индикатором ABS.

Не продолжайте движение дольше, чем это необходимо, при загорании любого из вышеуказанных предупреждающих индикаторов. Обратитесь к квалифицированному специалисту и техническим знаниям в области мотоциклов, например, к официальному дилеру Triumph.

Резкое ускорение и вхождение в поворот могут привести к пробуксовке заднего колеса, что может вызвать потерю управления мотоциклом и стать причиной серьезных травм или смерти.

## ОБЩАЯ ИНФОРМАЦИЯ

### ВАЖНО

В случае неисправности системы оптимизированной системы контроля тяги при прохождении поворотов (ОСТС) загорится контрольная лампа «ТС disabled» и на дисплее появится соответствующее сообщение.

Система ТС продолжит работу, но без функции оптимизации тяги на поворотах, при условии, что:

- В системе ТС нет других неисправностей.
- Система ТС НЕ была отключена водителем (см. раздел «Настройка мотоцикла» на стр. 83).

Следует соблюдать осторожность при ускорении и прохождении поворотов на мокрой/скользкой дорожной поверхности, чтобы избежать пробуксовки заднего колеса.

В случае неисправности индикатор отключения системы ТС может загораться одновременно с индикатором неисправности системы управления двигателем и/или индикатором системы ABS.

Не продолжайте движение дольше, чем это необходимо, если горит любой из вышеуказанных индикаторов. Неисправность должна быть проверена и устранена квалифицированным специалистом, обладающим специальными знаниями и техническими знаниями в области мотоциклов, например, у официального дилера Triumph.

Резкое ускорение и входение в поворот могут привести к пробуксовке заднего колеса, что вызовет потерю управления мотоциклом и может привести к серьезным травмам или смерти.

### ПРИМЕЧАНИЕ

Оптимизированная система контроля тяги в поворотах может не работать в случае неисправности системы ABS. Могут загореться контрольные лампы ABS, ТС и MIL.

Подробную информацию о работе контрольной лампы «ТС отключено» и соответствующих предупреждающих сообщениях на приборной панели см. на стр. 60.

### Настройки системы контроля тяги

#### ВАЖНО

Не пытайтесь изменять настройки системы контроля тяги во время движения мотоцикла.

Регулировка настроек системы контроля тяги во время езды на мотоцикле опасна.

Несоблюдение приведенных выше рекомендаций может привести к потере управления мотоциклом, что может стать причиной серьезных травм или смерти.

#### ВАЖНО

Если система контроля тяги отключена, мотоцикл будет вести себя как обычно, но без системы контроля тяги.

В этой ситуации слишком резкое ускорение на мокрой/скользкой дорожной поверхности может привести к пробуксовке заднего колеса.

Несоблюдение приведенных выше рекомендаций может привести к потере управления мотоциклом, что может стать причиной серьезных травм или смерти.

Систему контроля тяги можно отключить, как описано в разделе «Настройка мотоцикла» на стр. 83, или настроить в соответствии с условиями, описанными в разделе «Настройка режимов езды» на стр. 81.

Если система контроля тяги выключена, загорится предупреждающий индикатор «ТС disabled».

Система контроля тяги по умолчанию включается после выключения и повторного включения зажигания.

## ОБЩАЯ ИНФОРМАЦИЯ

### Система контроля давления в шинах (TPMS) (если установлена)



#### ВАЖНО

Не следует исключать ежедневную проверку давления в шинах только из-за наличия системы контроля давления в шинах (TPMS).

Система TPMS не должна использоваться в качестве манометра при регулировке давления в шинах.

Для обеспечения правильного давления в шинах всегда проверяйте его, когда шины холодные, с помощью точного манометра.

Использование системы TPMS для установки давления в шинах может привести к неправильному давлению в шинах, что в свою очередь может привести к потере управления мотоциклом, что может стать причиной серьезных травм или смерти.

#### ПРИМЕЧАНИЕ

Система контроля давления в шинах (TPMS) предлагается в качестве дополнительного оборудования и должна устанавливаться специалистом, обладающим необходимыми знаниями

и техническими знаниями в области мотоциклов, например, у официального дилера Triumph.

Индикатор TPMS на приборной панели будет активен только после установки системы.

Датчики давления в шинах установлены на передних и задних колесах. Эти датчики измеряют давление воздуха внутри шины и передают данные о давлении на приборную панель. Данные не будут передаваться, пока скорость движения мотоцикла не превысит 12 миль/ч (20 км/ч). В области дисплея будут отображаться две черточки до тех пор, пока не будет получен сигнал давления в шинах.

На ободе колеса будет наклеена этикетка, указывающая положение датчика давления в шине, который находится рядом с клапаном.

**Давление в шинах****⚠ ВАЖНО**

Система контроля давления в шинах (TPMS) не предназначена для использования в качестве манометра при регулировке давления в шинах.

Для обеспечения правильного давления в шинах всегда проверяйте его в холодном состоянии с помощью точного манометра.

Использование системы TPMS для настройки давления в шинах может привести к неправильному давлению, что в свою очередь может вызвать потерю управления мотоциклом и стать причиной серьезных травм или смерти.

**ПРИМЕЧАНИЕ**

Не используйте жидкость для защиты от проколов или любые другие средства, которые могут препятствовать поступлению воздуха к отверстиям датчиков TPMS. Любая закупорка отверстия для поступления воздуха датчика TPMS во время работы приведет к его блокировке, что вызовет непоправимое повреждение узла датчика TPMS.

Повреждения, вызванные использованием жидкости против проколов или неправильным техническим обслуживанием, не считаются производственным дефектом и не подпадают под действие гарантии.

Установку шин всегда поручайте квалифицированному специалисту, обладающему необходимыми знаниями и техническими знаниями о мотоциклах, например, у официального дилера Triumph. Важно сообщить ему о том, что на колесах установлены датчики давления в шинах, прежде чем он снимет шины.

**ПРИМЕЧАНИЕ**

На ободе колеса имеется клейкая этикетка, указывающая положение датчика давления в шине.

При замене шин следует соблюдать осторожность, чтобы не повредить датчики давления в шинах.

Установку шин всегда поручайте квалифицированному специалисту, обладающему необходимыми знаниями и техническими знаниями о мотоциклах, например, у официального дилера Triumph. Важно сообщить ему, что на колесах установлены датчики давления в шинах, прежде чем он снимет шины.

Значения давления в шинах, отображаемые на приборной панели, отражают фактическое давление в шинах на момент выбора этого показателя. Оно может отличаться от давления, заданного при холодных шинах, поскольку во время движения шины нагреваются, что приводит к расширению воздуха в шине и повышению давления. Указанные компанией Triumph значения давления в холодных шинах учитывают этот фактор.

Давление в шинах следует регулировать только при холодных шинах и с использованием точного манометра. Не следует использовать индикатор давления в шинах на приборной панели при регулировке давления. Рекомендуемые значения давления в шинах см. в разделе «Технические характеристики».

## ОБЩАЯ ИНФОРМАЦИЯ

### Батареи датчиков давления в шинах

При низком заряде батареи датчика давления на дисплее приборной панели отобразится сообщение, а символ TPMS или соответствующее сообщение укажет, в каком датчике колеса наблюдается низкий заряд батареи.

Если батареи полностью разряжены, на дисплее приборной панели будут отображаться только тире, загорится красный предупреждающий индикатор TPMS, а символ TPMS будет мигать непрерывно.

Обратитесь к квалифицированному специалисту, обладающему специальными знаниями и техническим пониманием мотоциклов, например к официальному дилеру Triumph, чтобы заменить датчик и внести новый серийный номер в соответствующие графы Руководства по техническому обслуживанию мотоцикла.

Если символ TPMS мигает непрерывно или контрольная лампа TPMS продолжает гореть при включенном зажигании, это означает наличие неисправности в системе TPMS. Необходимо, чтобы неисправность проверил и устранил квалифицированный специалист, обладающий специальными знаниями и техническим пониманием мотоциклов, например, официальный дилер Triumph.

### Серийный номер датчика давления в шинах

Серийный номер датчика давления в шинах напечатан на этикетке, прикрепленной к датчику. Этот номер может потребоваться при обслуживании или диагностике.

При установке системы контроля давления в шинах на мотоцикл убедитесь, что серийные номера переднего и заднего датчиков давления в шинах занесены в соответствующие поля Руководства по техническому обслуживанию мотоцикла.

### Запасные шины

При замене шин обратитесь к квалифицированному специалисту, обладающему профессиональными знаниями и техническим пониманием мотоциклов, например к официальному дилеру Triumph, чтобы он установил новые шины и убедился, что на колесах установлены датчики давления в шинах.

## Подставки

### Боковая подставка

#### **⚠ ВАЖНО**

Мотоцикл оснащен системой блокировки, предотвращающей его движение при опущенной боковой подставке.

Ни в коем случае не пытайтесь ехать с опущенной боковой подставкой и не вмешивайтесь в работу блокировочного механизма, так как это создаст опасные условия для езды.

Несоблюдение приведенных выше рекомендаций может привести к потере управления мотоциклом, что может стать причиной серьезных травм или смерти.

#### **⚠ ВНИМАНИЕ**

Не опирайтесь, не садитесь и не забирайтесь на мотоцикл, когда он стоит на боковой подножке.

Это может привести к падению мотоцикла или серьезному повреждению боковой подножки или рамы мотоцикла.

Несоблюдение приведенных выше рекомендаций может привести к травмам легкой или средней степени тяжести.

Мотоцикл оснащен боковой подставкой, на которой его можно парковать.



#### 1. Боковая подставка (на изображении — Trident 660)

При использовании боковой подножки всегда поворачивайте руль до упора влево и оставляйте мотоцикл на первой передаче.

При использовании боковой подножки перед началом движения всегда убеждайтесь, что она полностью поднята, после того как вы сели на мотоцикл.

Инструкции по безопасной парковке см. в разделе «Как управлять мотоциклом».

# ОБЩАЯ ИНФОРМАЦИЯ

## Центральная подставка (если установлена)

### ПРИМЕЧАНИЕ

Не используйте кузовные панели или сиденье в качестве опоры для рук при установке мотоцикла на центральную подножку, так как это может привести к повреждению.



### 1. Центральная подставка

Чтобы поставить мотоцикл на центральную подставку, твердо наступите на опору для ноги подставки, а затем поднимите мотоцикл вверх и назад, используя задний багажник в качестве опоры для рук.

Инструкции по безопасной парковке см. в разделе «Как управлять мотоциклом».

## Опоры для паддок-стенда

Только для Tiger Sport 800

### ВНИМАНИЕ

На данный мотоцикл запрещается устанавливать опоры для паддок-стенда.

Существует вероятность, что штырь подставки для паддока может соприкоснуться с глушителем выхлопной системы, что приведет к повреждению как глушителя, так и самого штыря.

Мы рекомендуем установить комплект центральной подставки, предлагаемый в качестве дополнительного оборудования Triumph, который можно приобрести у официального дилера Triumph.

Если необходимо использовать подставку для паддока, она должна быть такого типа, чтобы поддерживать поворотный рычаг с нижней стороны.

## Сиденья

### Уход за сиденьями

Информацию по чистке сидений см. на стр. 260.

### Фиксатор сиденья

#### **⚠ ВАЖНО**

Чтобы предотвратить отсоединение сиденья во время езды, после установки всегда беритесь за сиденье и сильно потяните его вверх.

Если сиденье не зафиксировано в замке должным образом, оно отсоединится от него.

Ослабленное или отсоединившееся сиденье может привести к потере управления мотоциклом, что может стать причиной серьезных травм или смерти.

#### **ПРИМЕЧАНИЕ**

Не допускается езда на мотоцикле с ключом в замке сиденья.

Перед поездкой на мотоцикле всегда блокируйте сиденье и вынимайте ключ.

Фиксатор сиденья расположен с левой стороны мотоцикла, на раме под сиденьем.



#### **1. Фиксатор сиденья (на рисунке показан Trident 660)**

Сиденье можно снять, чтобы получить доступ к аккумулятору и предохранителям.

# ОБЩАЯ ИНФОРМАЦИЯ

## Сиденье — снятие

### ⚠ ВАЖНО

Убедитесь, что мотоцикл устойчиво стоит и надежно закреплен.

Не опирайте мотоцикл на вспомогательные компоненты, выхлопную систему или любые другие несущие детали рамы мотоцикла.

Правильно закрепленный мотоцикл поможет предотвратить его падение.

Несоблюдение приведенных выше рекомендаций может привести к серьезным травмам или смерти.

### ПРИМЕЧАНИЕ

Во избежание повреждения сидений или чехлов для сидений следует соблюдать осторожность и не допускать падения сидений.

Не прислоняйте сиденья к мотоциклу или к любой поверхности, которая может повредить сиденья или чехлы. Вместо этого уложите сиденья чехлами вверх на чистую ровную поверхность, застеленную мягкой тканью.

Не кладите на сиденья никаких предметов, которые могут повредить чехлы или оставить на них пятна.

Trident 660, Trident 660 — Triple Tribute, Tiger Sport 660, Tiger Sport 800 и Tiger Sport 800 Tour

### Сиденье

- ▼ Вставьте ключ зажигания в замок сиденья и поверните его против часовой стрелки. Это разблокирует сиденье и позволит сдвинуть его назад для полного снятия с мотоцикла.

## Пассажирское сиденье Daytona 660 и Trident 800

### ПРИМЕЧАНИЕ

Перед снятием сиденья водителя необходимо снять сиденье пассажира.

- ▼ Вставьте ключ зажигания в замок сиденья и поверните его против часовой стрелки. Это разблокирует сиденье пассажира и позволит сдвинуть его вперед для полного снятия с мотоцикла.

### Сиденье водителя

- ▼ Снимите пассажирское сиденье, как описано выше.
- ▼ Снимите два крепления в задней части сиденья.

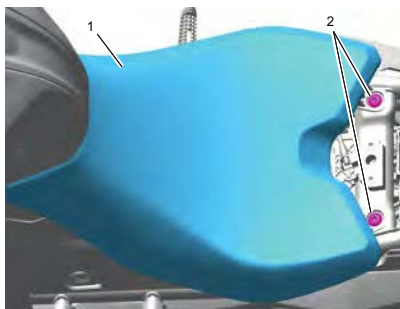

1. Сиденье водителя
2. Крепления

- ▼ Поднимите сиденье сзади и сдвиньте его назад, чтобы полностью снять с мотоцикла.

## ОБЩАЯ ИНФОРМАЦИЯ

### Сиденье — установка

#### **▲ ВАЖНО**

Убедитесь, что мотоцикл устойчив и надежно закреплен.

Не опирайте мотоцикл на вспомогательные компоненты, выхлопную систему или любые другие несущие детали рамы мотоцикла.

Правильно закрепленный мотоцикл поможет предотвратить его падение.

Несоблюдение приведенных выше рекомендаций может привести к серьезным травмам или смерти.

**Trident 660, Trident 660 — Triple Tribute, Tiger Sport 660, Tiger Sport 800 и Tiger Sport 800 Tour**

#### Сиденье

- ▼ Совместите два установочных отверстия в передней части сиденья с установочными на кронштейнах топливного бака.
- ▼ Зафиксируйте язычок сиденья в фиксирующем пазу на мотоцикле.

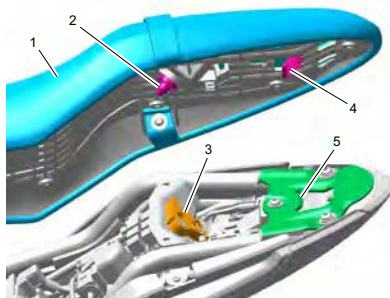

2. Фиксатор сиденья
3. Фиксатор сиденья
4. Язычок сиденья
5. Положение фиксации язычка сиденья

#### **▲ ВАЖНО**

Чтобы предотвратить отсоединение сиденья во время езды, после установки всегда возьмитесь за сиденье и сильно потяните его вверх.

Если сиденье не зафиксировано в замке должным образом, оно отсоединится от замка.

Ослабленное или отсоединившееся сиденье может привести к потере управления мотоциклом, что может стать причиной серьезных травм или смерти.

- ▼ Возьмитесь за сиденье и решительно потяните его вверх, чтобы убедиться, что оно надежно зафиксировано.

## ОБЩАЯ ИНФОРМАЦИЯ

### Сиденье

- ▼ Совместите два установочных паза в передней части сиденья с установочными выступами на раме.
- ▼ Зафиксируйте выступ сиденья в фиксирующем пазу на задней панели топливного бака.

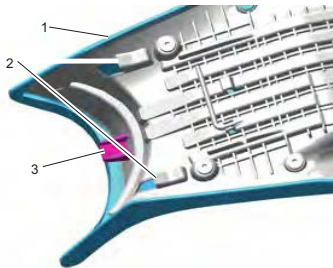

1. Сиденье
2. Установочные пазы
3. Выступ сиденья

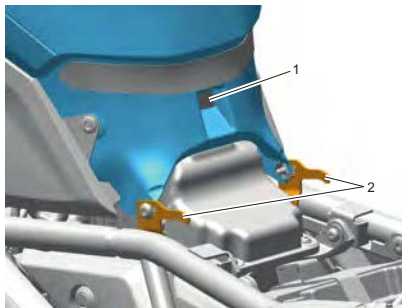

1. Положение фиксатора сиденья (на фото — Tiger Sport 660)
2. Расположение крепёжных штифтов

▼ Совместите фиксирующий штифт сиденья с фиксатором и нажмите вниз, зафиксировав сиденье

. Когда сиденье полностью зафиксировано в замке, раздастся слышимый щелчок.

### **▲ ВАЖНО**

Чтобы предотвратить отсоединение сиденья во время езды, после установки всегда беритесь за сиденье и сильно потяните его вверх.

Если сиденье не закреплено в замке должным образом, оно может отсоединиться от замка.

Незакрепленное или отсоединившееся сиденье может привести к потере управления мотоциклом, что может стать причиной серьезных травм или смерти.

- ▼ Возьмитесь за сиденье и сильно потяните его вверх, чтобы убедиться, что оно надежно зафиксировано.

## Сиденье водителя Daytona 660 и Trident

800

- ▼ Совместите два установочных паза в передней части сиденья с установочными на раме.
- ▼ Опустите заднюю часть сиденья и совместите отверстия для креплений.
- ▼ Установите два крепежных элемента в задней части сиденья и затяните с усилием 5 Нм.

### ⚠ ВАЖНО

Ни в коем случае не садитесь на мотоцикл, если крепежные элементы ослаблены или сняты, так как сиденье водителя не будет надежно закреплено и может смещаться.

Сиденье водителя надежно удерживается и поддерживается только в том случае, если крепежные элементы правильно затянуты.

Ослабленное или отсоединившееся сиденье может привести к потере управления мотоциклом, что может стать причиной серьезных травм или смерти.

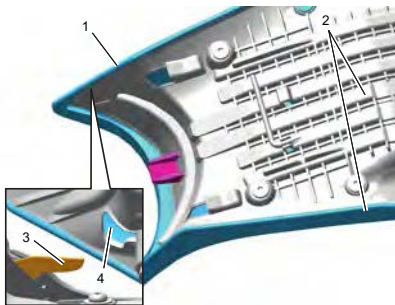

1. Сиденье водителя
2. Крепежные элементы
3. Фиксирующие выступы (показана правая сторона)
4. Фиксирующие пазы (показана правая сторона)

- ▼ Возьмитесь за сиденье и решительно потяните его вверх, чтобы убедиться, что оно надежно
- ▼ Установите пассажирское сиденье следующим образом.

## Сиденье пассажира

- ▼ Зафиксируйте язычок сиденья в фиксирующем пазу на мотоцикле.
- ▼ Совместите фиксирующий штифт сиденья с фиксатором и нажмите вниз, зафиксировав сиденье. Когда сиденье полностью зафиксировано в замке, раздается слышимый щелчок.

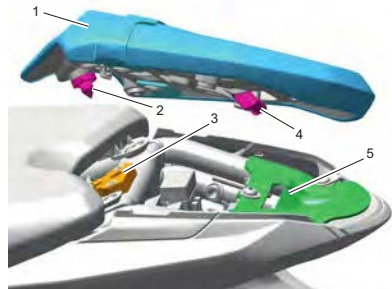

1. Пассажирское сиденье
2. Фиксирующий штифт сиденья
3. Фиксатор сиденья
4. Язычок сиденья
5. Положение фиксации язычка сиденья

### ⚠ ВАЖНО

Чтобы сиденье не отсоединилось во время езды, после установки всегда возьмитесь за сиденье и сильно потяните его вверх.

Если сиденье не зафиксировано в замке должным образом, оно отсоединится от замка.

Ослабленное или отсоединившееся сиденье может привести к потере управления мотоциклом, что может стать причиной серьезных травм или смерти.

- ▼ Возьмитесь за сиденье и сильно потяните его вверх, чтобы убедиться, что оно надежно зафиксировано.

# ОБЩАЯ ИНФОРМАЦИЯ

## Обтекатели

### ВНИМАНИЕ

Во избежание повреждения обтекателей следует соблюдать осторожность, чтобы не уронить их и не опирать обтекатель о любую поверхность, которая может его повредить.

Поместите обтекатель на чистую, ровную поверхность, покрытую мягкой тканью.

Не кладите на обтекатель предметы, которые могут его повредить.

## Обтекатели — снятие

Только для Daytona 660

### ВАЖНО

Убедитесь, что мотоцикл находится в устойчивом положении и надежно закреплён.

Не опирайте мотоцикл на какие-либо вспомогательные компоненты, выхлопную систему или любые другие несущие детали рамы мотоцикла.

Правильно закрепленный мотоцикл поможет предотвратить его падение.

Несоблюдение приведенных выше рекомендаций может привести к серьезным травмам или смерти.

### ВНИМАНИЕ

Для замены моторного масла и масляного фильтра необходимо снять только левый обтекатель.

Чтобы снять левый обтекатель:

- ▼ Снимите сиденья водителя и пассажира, см. стр. 120.
- ▼ Отсоедините провода аккумулятора: сначала отрицательный (черный) провод, а затем положительный, см. стр. 231.
- ▼ Отсоедините верхнюю часть обтекателя от мотоцикла, пока он не освободится от удерживающей втулки (оставив втулку на месте) и защелки.
- ▼ Сдвиньте обтекатель вниз, чтобы отсоединить его от фиксирующего выступа.

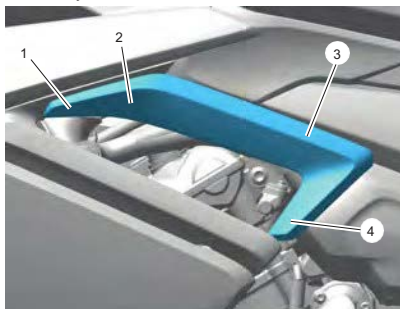

1. Обтекатель дефлектора
2. Расположение фиксирующей втулки
3. Расположение фиксирующего зажима
4. Расположение фиксирующего штифта

### ПРИМЕЧАНИЕ

Обратите внимание на положение переднего края заполняющей панели кабины при установке.

- ▼ Снимите пластиковую защелку, фиксирующую заглушку кабины на обтекателе.

- ▼ Поднимите нижний край заглушки кокпита, чтобы освободить её от двух фиксирующих защелки.
- ▼ Сдвиньте панель заполняющую панель заполняющую панель назад для снятия.

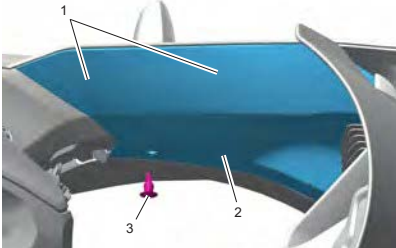

1. Расположение фиксирующих защелок
2. Заполняющая панель кабины
3. Пластиковый защелкивающийся зажим

- ▼ Снимите крепление, фиксирующее верхнюю часть обтекателя « » ( ), чтобы установить коробку предохранителей кронштейн для крепления.

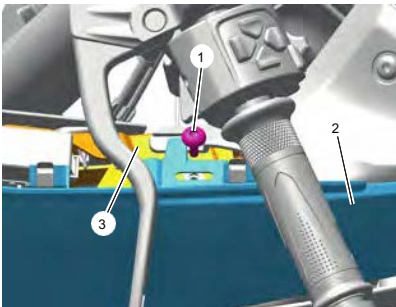

1. Крепление
2. Обтекатель
3. Кронштейн для крепления блока предохранителей

- ▼ Снимите пять пластиковых защелок и снимите заглушку.

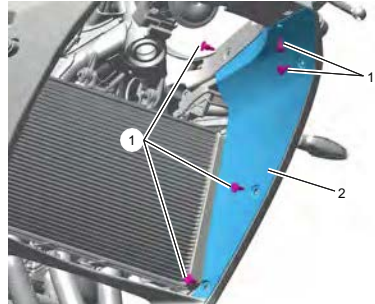

1. Пластиковые заклепки с кнопкой
2. Заполняющая панель

- ▼ Снимите крепление, фиксирующее обтекатель на центральной заполняющей панели.

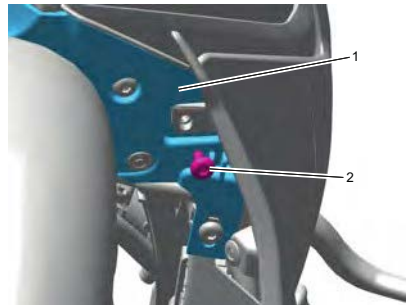

1. Центральная заглушка
2. Крепление

- ▼ Снимите пластиковую заклепку с защелкой, крепящую нижнюю заполняющую панель к обтекателю.

- ▼ Снимите верхнее крепление.

## ОБЩАЯ ИНФОРМАЦИЯ

- ▼ Снимите два нижних крепления, фиксирующих нижние половины обтекателя к друг к другу.

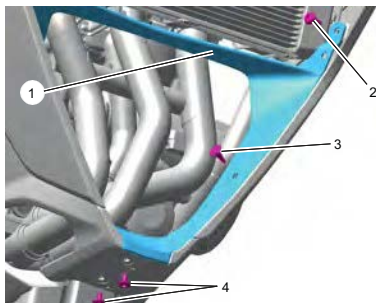

1. Нижняя заполняющая панель
2. Верхнее крепление
3. Пластиковая заклепка с кнопкой
4. Нижние крепления

- ▼ Снимите крепление с задней части обтекателя.
- ▼ Отсоедините обтекатель от кокпита.
- ▼ Отсоедините обтекатель от заглушки топливного бака.
- ▼ Сдвиньте обтекатель вперед, чтобы отсоединить его от крепежного кронштейна.

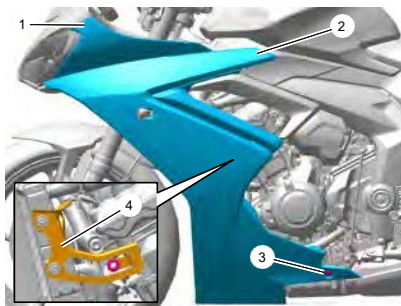

1. Расположение фиксирующих зажимов (кабина)
2. Расположение удерживающих втулок (заглушка топливного бака)
3. Крепление
4. Крепежный кронштейн с прокладкой

### ВНИМАНИЕ

Обратите внимание на прокладку жгута проводов указателя поворота при установке.

- ▼ Отсоедините указатель поворота от основного жгута проводов.

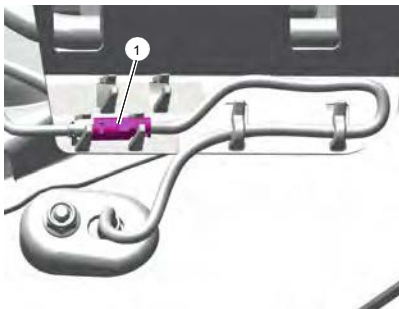

1. Разъем указателя поворота
- ▼ Снимите обтекатель.

## Обтекатели — установка

Только для Daytona 660

### **!** ВАЖНО

Убедитесь, что мотоцикл устойчиво стоит и надежно закреплен.

Не опирайте мотоцикл на вспомогательные компоненты, выхлопную систему или любые другие несущие детали рамы мотоцикла.

Правильно закрепленный мотоцикл поможет предотвратить его падение.

Несоблюдение приведенных выше рекомендаций может привести к серьезным травмам или смерти.

Для установки левого обтекателя:

- ▼ Проложите жгут проводов указателя поворота, как указано при демонтаже, и подключите его главной жгут проводов.

### ПРИМЕЧАНИЕ

Перед установкой обтекателя убедитесь, что прокладка установлена на крепежном кронштейне.

При установке обтекателя убедитесь, что верхний кронштейн обтекателя расположен над заглушкой топливного бака.

- ▼ Сдвиньте обтекатель назад, чтобы закрепить фиксирующий элемент на его фиксирующий кронштейн.

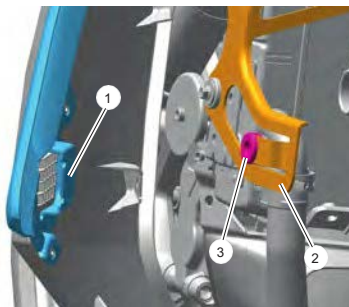

1. Фиксатор обтекателя
2. Крепежный кронштейн
3. Прокладка

- ▼ Прикрепите обтекатель к заглушке топливного бака.
- ▼ Прикрепите обтекатель к кокпиту.

## ОБЩАЯ ИНФОРМАЦИЯ

- ▼ Установите крепеж на заднюю часть обтекателя. На данном этапе не затягивайте.

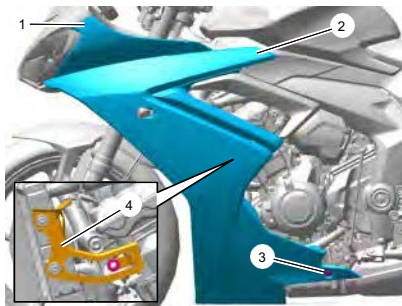

1. Расположение фиксирующих зажимов (кабина)
2. Расположение удерживающих втулок (заглушка топливного бака)
3. Крепление
4. Крепежный кронштейн с прокладкой

- ▼ Установите два нижних крепления, соединяющие нижние половины обтекателя, и затяните с усилием 3 Нм.

- ▼ Установите верхнее крепление, фиксирующее нижнюю заглушку к обтекателю, и затяните с усилием 3 Нм.

- ▼ Установите пластиковую заклепку с кнопкой фиксации.

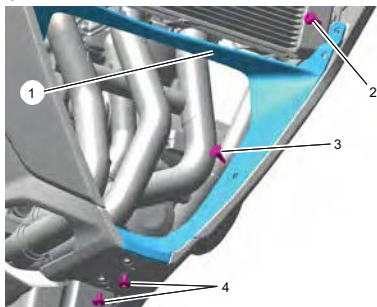

1. Нижняя заполняющая панель
2. Верхнее крепление
3. Пластиковая заклепка с кнопкой
4. Нижние крепления

- ▼ Установите крепеж, фиксирующий обтекатель к центральной заполняющей панели, и затяните его до 3 Нм.

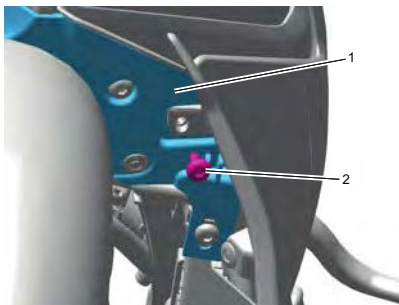

1. Центральная заполняющая панель
2. Крепление

- ▼ Установите пять пластиковых заклепок с кнопкой, крепящих заполняющую панель к обтекателю.

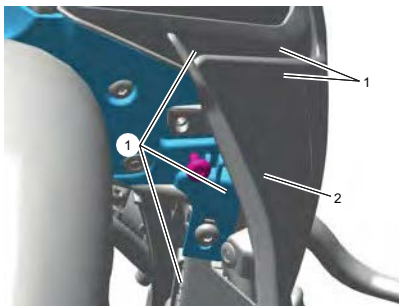

1. Пластиковые заклепки с защелкивающимся креплением
2. Заполняющая панель

## ОБЩАЯ ИНФОРМАЦИЯ

- ▼ Установите крепление, фиксирующее верхнюю часть обтекателя на кронштейне блока предохранителей и затяните с усилием 3 Нм.

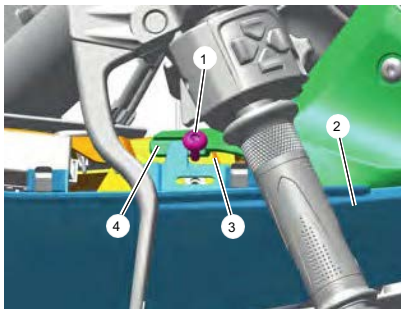

1. Крепление
2. Обтекатель
3. Крепежный кронштейн блока предохранителей
4. Заглушка топливного бака

- ▼ Установите переднюю часть заглушки кабины, как указано при демонтаже, и сдвиньте выступы в два фиксирующих зажима.
- ▼ Установите пластиковую заклепку с кнопкой фиксации, крепящую заглушку кабины к обтекателю.

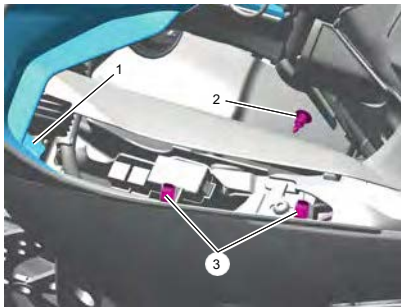

3. Фиксирующие защелки

- ▼ Установите фиксирующий выступ обтекателя дефлектора на удерживающий выступ и вставьте панель в удерживающую втулку и защелку.

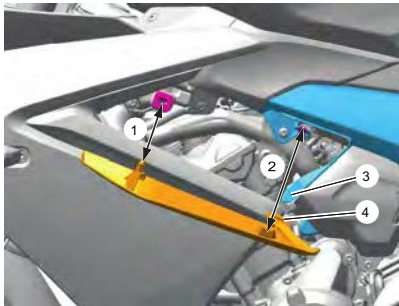

1. Фиксирующая втулка
2. Фиксирующая скоба
3. Фиксирующий выступ
4. Фиксирующий элемент

- ▼ Затяните заднее крепление обтекателя с усилием 3 Нм.
- ▼ Подключите провода аккумулятора, сначала положительный (красный), а затем отрицательный, см. стр. 236.
- ▼ Установите сиденья водителя и пассажира, см. стр. 121.

# ОБЩАЯ ИНФОРМАЦИЯ

## Системы для перевозки

### багажа

#### Боковые кофры — эксплуатация

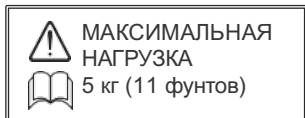

### **ВАЖНО**

Максимальная безопасная нагрузка для каждой боковой сумки указана на этикетке внутри сумки и не должна превышать.

Превышение этого предела нагрузки может повлиять на управляемость, устойчивость или другие аспекты эксплуатации мотоцикла.

Несоблюдение приведенных выше рекомендаций может привести к потере управления мотоциклом, что может стать причиной серьезных травм или смерти.

- ▼ Чтобы открыть крышку кофра, поверните ключ в положение UNLOCK.
- ▼ Поднимите рычаг защелки крышки кофра и переместите его в сторону крышки, чтобы отсоединить его от крышки кофра.

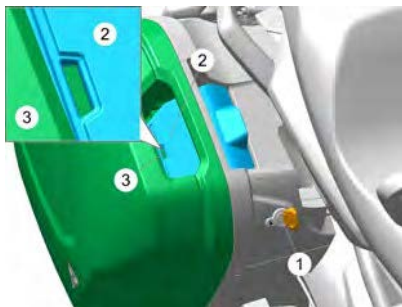

1. Положение UNLOCK
2. Рычаг фиксатора крышки багажника
3. Крышка багажника (удерживается ручкой фиксатора)

### ПРИМЕЧАНИЕ

Если крышка бокового багажника правильно закрыта и зафиксирована, на рычаге замка крышки не должно быть видно цветной вставки.

Если цветная часть видна, крышка не зафиксирована в закрытом положении.

- ▼ Закройте крышку багажника.
- ▼ Установите рычаг замка крышки багажника над крышкой, нажмите на рычаг сбоку кофра, чтобы зафиксировать крышку.
- ▼ Убедитесь, что цветная часть рычага замка крышки не видна.

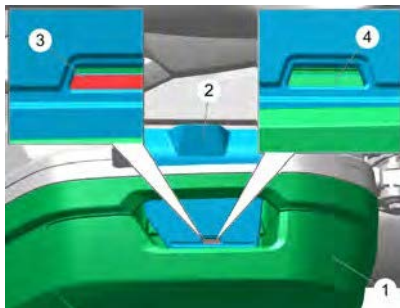

1. Крышка бокового багажника
2. Рычаг замка крышки багажника
3. Цветная часть (не зафиксировано)
4. Того же цвета, что и крышка (зафиксировано)

## ОБЩАЯ ИНФОРМАЦИЯ

- ▼ Перед поездкой всегда убедитесь, что кофры установлены правильно, а также в том, что цилиндр замка повернут в положение LOCK, а ключ извлечен.

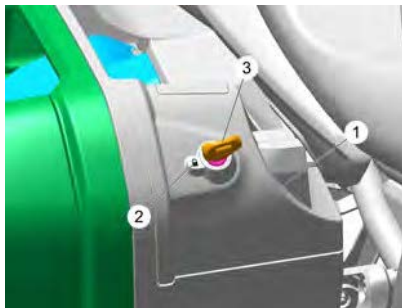

1. Боковая сумка
2. Положение LOCK
3. Ключ

### ВАЖНО

После установки или снятия кофров поезжайте на мотоцикле в безопасном месте, свободном от дорожного движения, чтобы привыкнуть к новым характеристикам управляемости.

Эксплуатация мотоцикла без должного ознакомления с его новыми характеристиками может привести к потере управления мотоциклом и аварии.

Несоблюдение приведенных выше рекомендаций может привести к серьезным травмам или смерти.

### Чистка багажной системы

Все детали системы багажников, установленной на Вашем мотоцикле, необходимо регулярно очищать, чтобы избежать ухудшения их внешнего вида.

### Мойка

Приготовьте смесь из холодной воды и мягкого автомобильного моющего средства. Не используйте сильнощелочное мыло, которое обычно применяется на коммерческих автомойках, так как оно оставляет разводы.

Промойте систему для перевозки багажа мягкой тканью. Не используйте абразивные губки или стальную вату. Они повредят поверхность.

Тщательно промойте багажную систему.

Убедитесь, что мыло или вода не попали в внутреннее отделение.

Насколько это возможно, высушите багажную систему мягкой тканью.

### Защита

Когда багажная система высохнет, обработайте ее бесцветным смазочным средством.

### ВНИМАНИЕ

Использование абразивных чистящих средств и полиролей приведет к повреждению системы, поэтому их использовать запрещается.

Рекомендуется регулярно наносить защитное средство на систему, так как это обеспечит ее защиту и улучшит внешний вид.

Рекомендуется использовать внутренние сумки Triumph для защиты как содержимого багажа, так и его внутренних поверхностей.

# ОБЩАЯ ИНФОРМАЦИЯ

## Боковые кофры — снятие

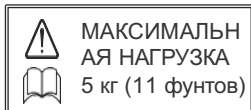

### **ВАЖНО**

После установки или снятия кофров эксплуатируйте мотоцикл в безопасном месте, свободном от дорожного движения, чтобы привыкнуть к новым характеристикам управляемости.

Эксплуатация мотоцикла без должного ознакомления с его новыми характеристиками может привести к потере управления мотоциклом и аварии.

Несоблюдение приведенных выше рекомендаций может привести к серьезным травмам или смерти.

### **ПРИМЕЧАНИЕ**

Для снятия и установки левого или правого кофров можно использовать ту же процедуру.

- ▼ Вставьте ключ в замок и поверните его в положение «UNLOCK» (РАЗБЛОКИРОВКА).

- ▼ Поднимите ручку защелки в передней части кофра, чтобы отвести

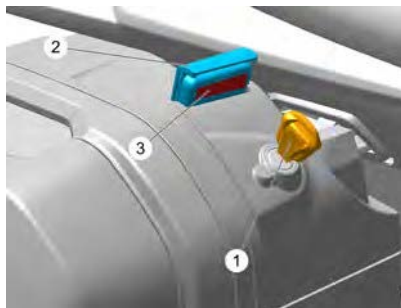

1. Ключ (положение «UNLOCK»)
2. Ручка защелки
3. Цветная секция

- ▼ Сдвиньте кофр назад, освободив третье крепление.

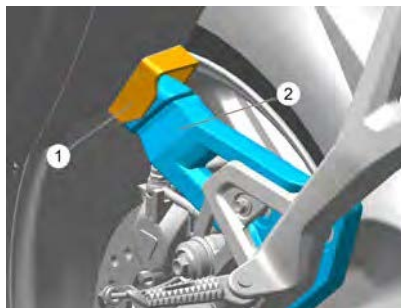

1. Нижнее крепление кофров
2. Третье крепление

- ▼ Теперь кофр можно снять с мотоцикла.

## ОБЩАЯ ИНФОРМАЦИЯ

### Боковые кофры — установка

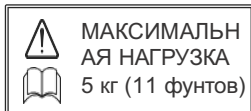

### **ВАЖНО**

Чтобы предотвратить отсоединение кофров во время езды, после установки всегда берите кофр за ручку и сильно потяните его наружу и назад.

Если кофр закреплен неправильно, он отсоединится от креплений на мотоцикле.

Ослабленный или отсоединившийся кофр может привести к потере управления мотоциклом, что может стать причиной серьезных травм или смерти.

### **ПРИМЕЧАНИЕ**

Во время езды на мотоцикле кофры должны находиться в заблокированном положении.

- ▼ Вставьте ключ в замок и поверните его в положение «UNLOCK» (РАЗБЛОКИРОВКА).
- ▼ Поднимите ручку защелки на передней части велосипедной сумки, чтобы отвести фиксирующий



1. Ключ (положение «РАЗБЛОКИРОВАНО»)
2. Ручка защелки
3. Цветная секция

- ▼ Установите кофр на мотоцикл, убедившись, что верхние крепления кофра полностью вставлены в крепления кофров на мотоцикле.

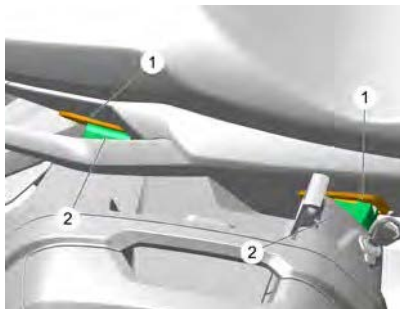

1. Крепления кофров, мотоцикл
2. Верхние крепления кофров, кофр

- ▼ Сдвиньте кофр вперед, убедившись, что нижнее крепление установилось на третье крепление.

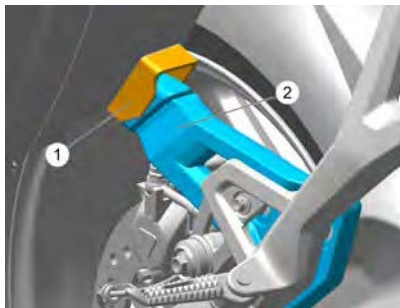

1. Нижнее крепление кофров
2. Третье крепление

### **ВНИМАНИЕ**

Если кофр установлен правильно, на заднем креплении кофра не должно быть видно цветной вставки.

## ОБЩАЯ ИНФОРМАЦИЯ

- ▼ Убедитесь, что заднее крепление кофров установлено правильно.

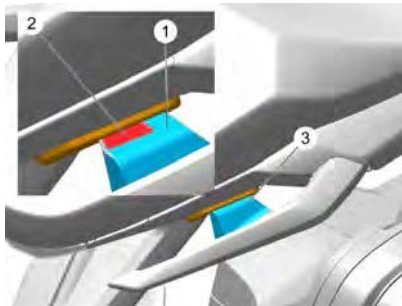

1. Заднее крепление кофров
2. Цветная вставка (кофр не закреплен)
3. Заднее крепление установлено правильно

- ▼ Полностью вставьте ручку фиксатора в кофр. Цветная вставка на ручке замка не должна быть видна, если кофр установлен правильно.

- ▼ Чтобы заблокировать ручку замка кофра, поверните цилиндр замка в положение LOCK и извлеките ключ.

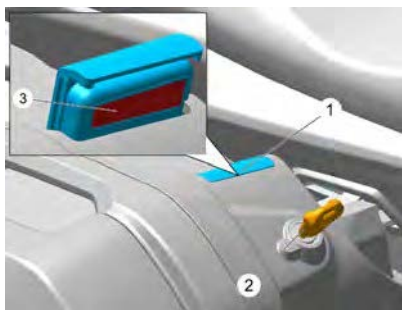

1. Ручка замка
2. Ключ (положение LOCK)
3. Цветная секция

## Двойной кофр для шлемов — Эксплуатация

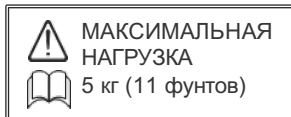

### ВАЖНО

Неправильно закрепленный верхний багажник может отсоединиться во время движения, что приведет к опасной ситуации на дороге.

Перед поездкой всегда убеждайтесь, что верхний кофр установлен правильно. Убедитесь, что цилиндр замка повернут в положение LOCK, а ключ извлечен.

Несоблюдение приведенных выше рекомендаций может привести к потере управления мотоциклом, что может стать причиной серьезных травм или смерти.

### ВАЖНО

Максимальная безопасная нагрузка на верхний кофр составляет 5 кг (11 фунтов).

Ни в коем случае не превышайте максимальную допустимую нагрузку, так как это может привести к потере устойчивости мотоцикла.

Несоблюдение приведенных выше рекомендаций может привести к потере управления мотоциклом, что может стать причиной серьезных травм или смерти.

## ОБЩАЯ ИНФОРМАЦИЯ

Замок верхнего кофра имеет два положения: LOCK (ЗАМКНУТ) и UNLOCK (РАЗМКНУТ). Вставьте ключ в замок и поверните его в положение UNLOCK (РАЗМКНУТ).

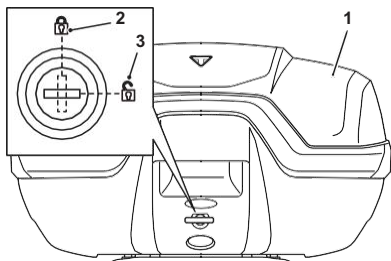

1. Верхний блок
2. Блокировка, положение LOCK
3. Блокировка, положение «РАЗБЛОКИРОВАНО»

- ▼ Чтобы открыть крышку верхнего отсека, вставьте ключ в замок и поверните его в положение «РАЗБЛОКИРОВКА».
- ▼ Нажмите кнопку над замком, чтобы открыть крышку.

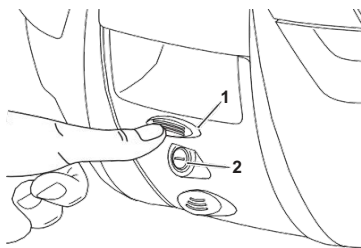

1. Верхняя кнопка
  2. Блокировка
- ▼ Закройте крышку, поверните ключ в положение LOCK и извлеките его.

### Чистка багажной системы

Все детали системы крепления багажа, установленной на вашем мотоцикле, необходимо регулярно очищать, чтобы избежать ухудшения их внешнего вида.

### Мытье

Приготовьте смесь холодной воды и мягкого автомобильного моющего средства. Не используйте сильнощелочное мыло, которое обычно применяется на коммерческих автомойках, так как оно оставляет разводы.

Промойте систему багажников мягкой тканью. Не используйте абразивные губки или стальную вату. Они повредят поверхность.

Тщательно промойте систему багажника.

Убедитесь, что мыло или вода не попали во внутреннее отделение.

Насколько это возможно, высушите систему багажника мягкой тканью.

### Защита

Когда багажная система высохнет, обработайте ее бесцветным смазочным спреем.

## ВНИМАНИЕ

Использование абразивных чистящих средств и полиролей приведет к повреждению системы, поэтому их использовать запрещается.

Рекомендуется регулярно наносить защитное средство на систему, так как это обеспечит защиту и улучшит внешний вид системы.

Рекомендуется использовать внутренние сумки Triumph для защиты как содержимого багажа, так и его внутренних поверхностей.

# ОБЩАЯ ИНФОРМАЦИЯ

## Двойной верхний багажник для шлемов — снятие



**МАКСИМАЛЬНАЯ НАГРУЗКА**  
5 кг (11 фунтов)

### **ВАЖНО**

Неправильно закрепленный верхний багажник может отсоединиться во время езды, что приведет к опасной ситуации.

Перед поездкой всегда убеждайтесь, что верхний кофр закреплен правильно. Убедитесь, что цилиндр замка повернут в положение LOCK, а ключ извлечен.

Несоблюдение вышеуказанных рекомендаций может привести к потере управления мотоциклом, что может стать причиной серьезных травм или смерти.

### **ВАЖНО**

Максимальная безопасная нагрузка на верхний кофр составляет 5 кг (11 фунтов).

Никогда не превышайте максимальную допустимую нагрузку, так как это может привести к потере устойчивости мотоцикла.

Несоблюдение приведенных выше рекомендаций может привести к потере управления мотоциклом, что может стать причиной серьезных травм или смерти.

Замок верхнего ящика имеет два положения: «LOCK» (заблокировано) и «UNLOCK» (разблокировано). Вставьте ключ в замок и поверните его в положение «UNLOCK».

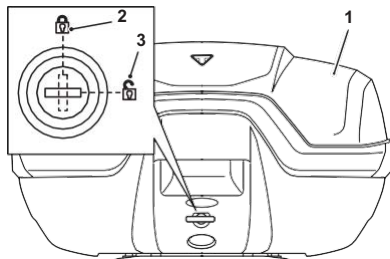

1. Верхний багажник
2. Блокировка, положение «LOCK»
3. Блокировка, положение «РАЗБЛОКИРОВАНО»

▼ Чтобы снять верхний кофр с крепежной платформы, вставьте ключ в замок и поверните ключ в положение «UNLOCK» (РАЗБЛОКИРОВКА).

▼ Нажмите кнопку под замком на верхнем ящике, чтобы отсоединить верхний кофр от крепежной платформы.

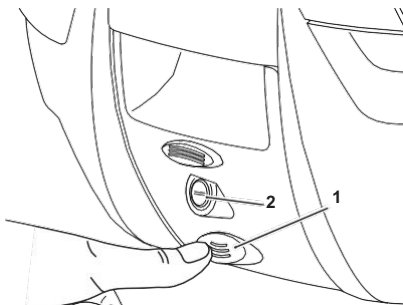

1. Нижняя кнопка
2. Блокировка

- ▼ Поднимите заднюю часть верхнего ящика, чтобы освободить фиксирующий механизм от заднего защелки.

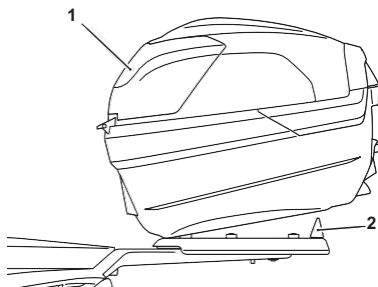

1. Верхний ящик
2. Защелка

- ▼ Сдвиньте верхний ящик назад, чтобы отсоединить передние фиксаторы, и поднимите верхний кофр с монтажной пластины.

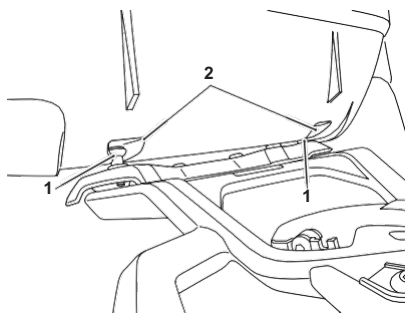

1. Крепежные пазы
2. Штифты

## Установка верхнего блока

- ▼ Расположите верхний блок таким образом, чтобы монтажные пазы на нижней части установите верхний ящик, совместив штифты с монтажной пластиной верхнего ящика.

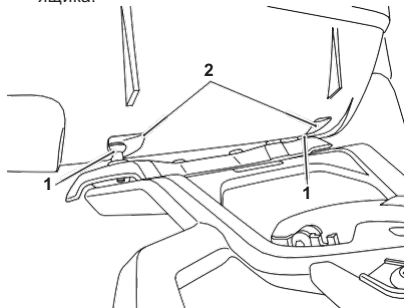

1. Крепежные пазы
2. фиксаторы

### ВНИМАНИЕ

Верхний ящик зафиксируется на монтажной пластине, когда защелка на монтажной пластине совместится с фиксирующим механизмом верхнего ящика.

- ▼ Нажмите верхний ящик вперед, упираясь в штифты, и опустите заднюю часть коробки, пока фиксирующий механизм не зафиксируется на заднем защелке.

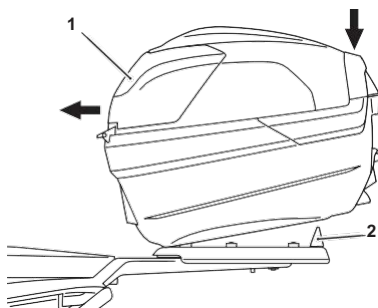

1. Верхний ящик
2. Защелка

## ОБЩАЯ ИНФОРМАЦИЯ

### ВНИМАНИЕ

При правильной фиксации запорного механизма верхнего ящика на монтажной пластине верхнего ящика слышен характерный щелчок.

Если щелчка не слышно, верхний ящик, возможно, не зафиксирован надлежащим образом на монтажной пластине.

- ▼ Зафиксируйте верхний блок на монтажной пластине, нажав вниз, чтобы полностью зафиксировать его.

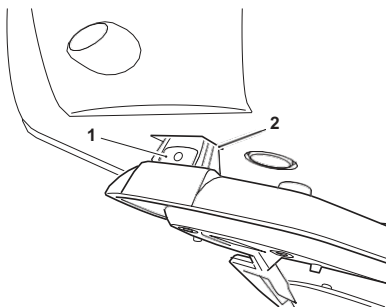

1. Защелка
2. Механизм блокировки

### ВНИМАНИЕ

При правильном закреплении верхнего кофра не должно быть никакого перемещения между ним и монтажной пластиной.

Во время езды на мотоцикле верхний багажник должен находиться в заблокированном положении.

▼ Убедитесь в надежности крепления верхнего ящика, сильно потянув его вверх и назад. Если верхний блок не закреплен надлежащим образом, снимите его и установите заново.

- ▼ Чтобы зафиксировать верхний ящик на кронштейне, вставьте ключ в замок и поверните его в положение LOCK, как показано ниже. Обратите внимание, что при этом также заблокируется крышка верхнего ящика.

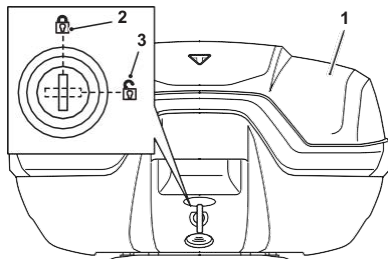

1. Верхний ящик
2. Замок, положение LOCK
3. Блокировка, положение «РАЗБЛОКИРОВАНО»

- ▼ Убедитесь, что верхняя коробка надежно зафиксирована, чтобы верхнюю коробку узла.

## Смазка механизма разблокировки верхнего

### ПРИМЕЧАНИЕ

Рекомендуется периодически смазывать механизм фиксации верхнего блока для обеспечения его надежной и бесперебойной работы.

- ▼ Откройте крышку верхнего отсека и найдите четыре крепежных элемента ( ), удерживающих ( ) защелку ( ), корпус защелки к верхнему отсеку. Поддерживая корпус защелки, снимите крепежные элементы. Сохраните крепежные элементы для повторного использования.

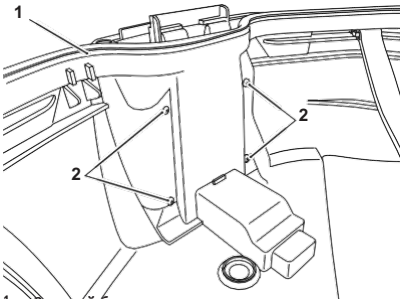

1. Верхний блок
2. Крепления

- ▼ Снимите корпус защелки с верхнего кофра, сдвинув нижний край. Сдвиньте корпус в сторону от верхнего блока, чтобы освободить кнопку фиксатора, затем сдвиньте корпус защелки вниз и в сторону от верхнего блока.

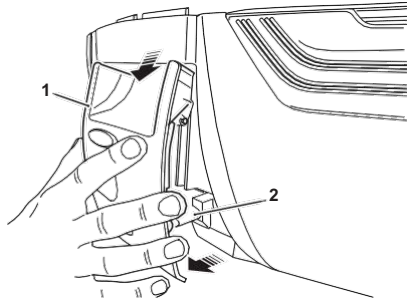

1. Корпус защелки
2. Кнопка фиксации

- ▼ Извлеките кнопку фиксации из верхнего отсека. Сохраните кнопку фиксации для повторного использования.

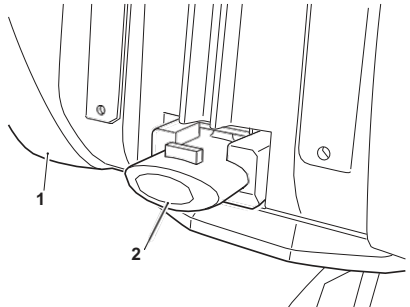

1. Верхний ящик
2. Кнопка разблокировки

## ОБЩАЯ ИНФОРМАЦИЯ

- ▼ Нанесите смазку на боковые поверхности механизма фиксации верхней крышки.



1. Верхний ящик
2. Механизм фиксации

- ▼ Установите кнопку фиксатора и корпус защелки на верхний ящик, используя оригинальные крепежные элементы. Затяните крепеж с усилием 1,5 Нм.

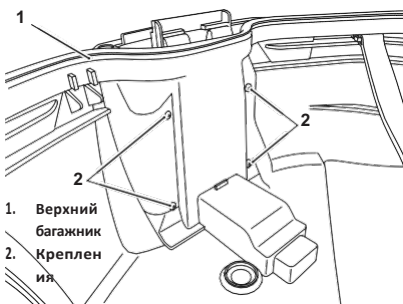

1. Верхний багажник
2. Крепление

### Чистка системы багажников

Все детали системы крепления багажа, установленной на Вашем мотоцикле, необходимо регулярно очищать, чтобы избежать ухудшения их внешнего вида.

#### Мытье

Приготовьте смесь холодной воды и мягкого автомобильного моющего средства. Не используйте сильнощелочное мыло, которое обычно применяется на коммерческих автомойках, так как оно оставляет разводы.

Протрите багажную систему мягкой тканью. Не используйте абразивные губки или металлическую вату. Они могут повредить поверхность.

Тщательно промойте багажную систему.

Убедитесь, что мыло или вода не попали во внутренний отсек.

Насколько это возможно, высушите систему багажника мягкой тканью.

#### Защита

Когда багажная система высохнет, обработайте ее бесцветным смазочным спреем.

### ВНИМАНИЕ

Использование абразивных чистящих средств и полиролей приведет к повреждению системы, поэтому их использовать запрещается.

Рекомендуется регулярно наносить защитное покрытие на систему, так как это обеспечит ее защиту и улучшит внешний вид.

Рекомендуется использовать внутренние сумки Triumph для защиты как содержимого багажа, так и его внутренних поверхностей.

## Верхний кофр для двух шлемов

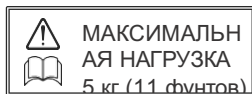

### **ВАЖНО**

Неправильно установленный верхний кофр может отсоединиться во время езды, что приведет к опасной ситуации.

Перед поездкой всегда убеждайтесь, что верхний кофр установлен правильно. Убедитесь, что цилиндр замка повернут в положение LOCK (ЗАМОК), а ключ извлечен.

Несоблюдение приведенных выше рекомендаций может привести к потере управления мотоциклом, что может стать причиной серьезных травм или смерти.

- ▼ Расположите верхний ящик таким образом, чтобы монтажные пазы на нижней части верхнего блока совпали с штифтами на монтажной пластине верхнего блока.

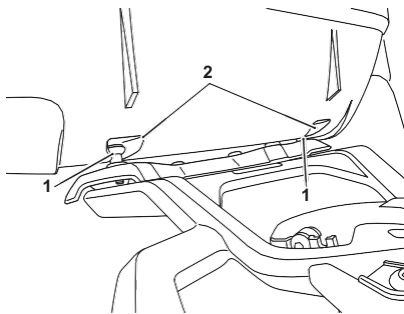

1. Монтажные пазы
2. Штифты

## ОБЩАЯ ИНФОРМАЦИЯ

### УВЕДОМЛЕНИЕ

Верхний ящик зафиксируется на монтажной пластине, когда защелка на монтажной пластине совместится с фиксирующим механизмом верхнего ящика.

- ▼ Нажмите верхний кофр вперед, упираясь в упоры, и опустите заднюю часть. Установите верхний кофр, пока механизм блокировки не зафиксируется в заднем защелке.

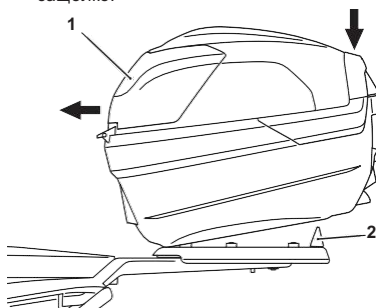

1. Верхний блок
2. Защелка

### ВНИМАНИЕ

Когда фиксирующий механизм верхнего блока правильно защелкнулся на монтажной пластине верхнего блока, слышен характерный щелчок.

Если не слышно щелчка, возможно, верхний блок не зафиксирован должным образом на монтажной пластине.

## ОБЩАЯ ИНФОРМАЦИЯ

- ▼ Зафиксируйте верхний ящик на монтажной пластине, нажав вниз, чтобы полностью зафиксировать его.

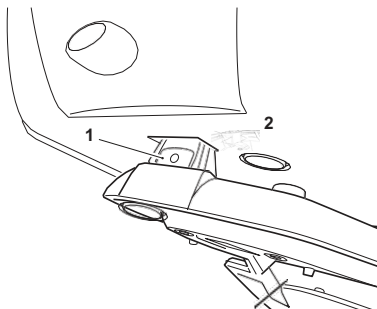

1. Защелка
2. Механизм блокировки

### ВНИМАНИЕ

При правильном закреплении верхнего кофра не должно быть никакого перемещения между ним и монтажной пластиной.

Во время езды на мотоцикле верхний багажник должен находиться в заблокированном положении.

- ▼ Убедитесь, что верхний ящик надежно закреплен, сильно потянув его вверх и назад. Если верхний бокс закреплен неправильно, снимите его и установите заново.
- ▼ Чтобы зафиксировать верхний ящик на креплении, вставьте ключ в защелкните замок и поверните его в положение «LOCK», как показано ниже. Обратите внимание: при этом также заблокируется крышка верхнего отсека.

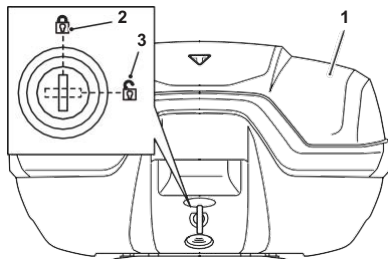

1. Верхний ящик
2. Замок, положение LOCK
3. Замок, положение «РАЗБЛОКИРОВАНО»

- ▼ Убедитесь, что верхний кофр надежно заблокирован

## ОБЩАЯ ИНФОРМАЦИЯ

### Верхний багажник Twin Helmet — смазка механизма фиксации



МАКСИМАЛЬНАЯ  
НАГРУЗКА

5 кг (11 фунтов)

**ВНИМАНИЕ**

Рекомендуется периодически смазывать механизм открывания верхнего отсека для обеспечения его надежной и бесперебойной работы.

- ▼ Откройте крышку верхнего отсека и найдите четыре крепежных элемента удерживающие защелку к верхнему ящику. Поддерживая корпус защелки, снимите крепежные элементы. Сохраните крепежные элементы для повторного использования.

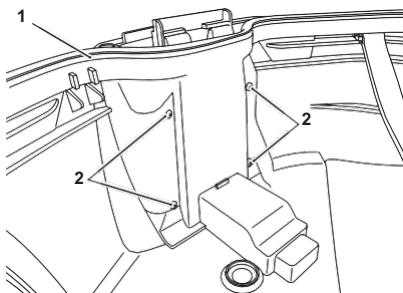

1. Верхний блок
2. Крепления

- ▼ Снимите корпус защелки с верхнего блока, сдвинув нижний край корпуса из верхнего отсека, чтобы освободить кнопку фиксатора, а затем сдвиньте корпус защелки вниз и в сторону от верхнего отсека.

1. Корпус защелки
2. Кнопка разблокировки

- ▼ Снимите кнопку спуска с верхнего блока. Сохраните кнопку спуска для повторного использования.

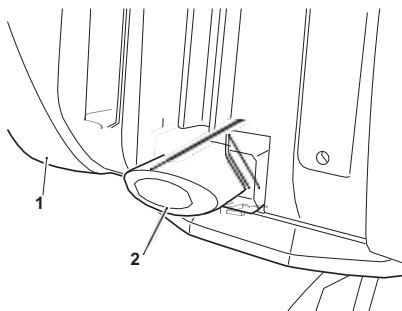

1. Верхний отсек
2. Кнопка спуска

## ОБЩАЯ ИНФОРМАЦИЯ

- ▼ Нанесите смазку на боковые части механизма фиксации верхнего ящика.

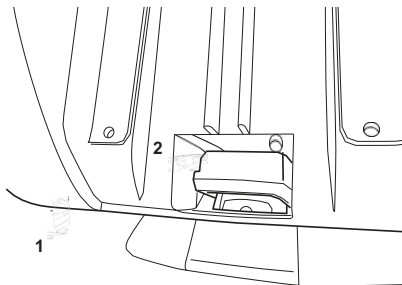

1. Верхний багажник
2. Механизм фиксации

- ▼ Установите кнопку фиксации и корпус защелки на верхний кофр, используя оригинальные крепежные элементы. Затяните 1,5 Нм.

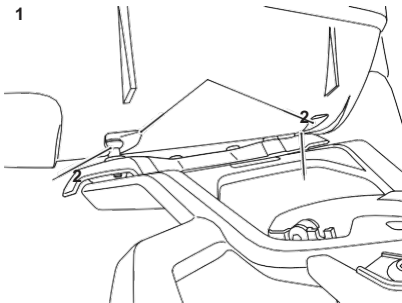

1. Верхний ящик
2. Крепления

## Ветровое стекло (если установлено)

### ⚠ ВАЖНО

Никогда не пытайтесь попытаться ветровое стекло во время езды на мотоцикле.

Отрыв рук водителя от руля во время езды на мотоцикле снижает его способность удерживать контроль над мотоциклом.

Попытка очистить ветровое стекло во время езды на мотоцикле может привести к потере управления мотоциклом, что может стать причиной серьезных травм или смерти.

### ⚠ ВАЖНО

Убедитесь, что ветровое стекло отрегулировано в одинаковом положении с обеих сторон.

Езда на мотоцикле с неправильно отрегулированным ветровым стеклом может повлиять на управляемость, устойчивость или другие аспекты эксплуатации мотоцикла.

Несоблюдение приведенных выше рекомендаций может привести к потере управления мотоциклом, что может стать причиной серьезных травм или смерти.

Ветровое стекло, установленное на мотоциклы Tiger Sport 660 и Tiger Sport 800, можно регулировать вручную без использования инструментов.

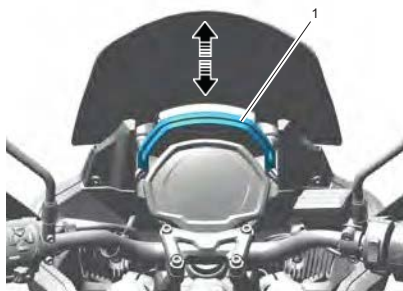

1. Ручка регулировки высоты  
(на фото — Tiger Sport 660)

Чтобы отрегулировать высоту ветрового стекла:

- ▼ Удобно усадитесь на мотоцикле.
- ▼ Крепко возьмитесь за ручку регулировки высоты.
- ▼ Переместите ручку вверх или вниз для регулировки ветровое стекло на необходимой высоте.

Информацию по очистке ветрового стекла см. на стр. 260.

## Руководство пользователя и набор инструментов

### Руководство пользователя/Краткое руководство

Руководство владельца или краткое руководство по эксплуатации поставляется в комплекте с мотоциклом.

### Набор инструментов

#### Trident 660 и Trident 660 - Triple Tribute

На нижней стороне сиденья находится шестигранный ключ.

В комплект поставки мотоцикла входит набор инструментов, включающий С-образный ключ и удлинительную рукоятку.

#### Tiger Sport 660, Tiger Sport 800 и Tiger Sport 800 Tour

Шестигранный ключ находится под сиденьем.

#### Daytona 660

Шестигранный ключ находится на нижней стороне сиденья пассажира.

В комплект поставки мотоцикла входит набор инструментов, включающий С-образный ключ и удлинительную рукоятку.

# ОБЩАЯ ИНФОРМАЦИЯ

## Обкатка



Обкатка — это название процесса, происходящего в первые часы эксплуатации нового транспортного средства.

В частности, внутреннее трение в двигателе будет выше, пока детали находятся в новом состоянии. Позже, когда в результате продолжительной эксплуатации двигателя детали «приработаются», это внутреннее трение значительно уменьшится.

Период тщательной обкатки обеспечит снижение выбросов выхлопных газов, а также оптимизирует рабочие характеристики, экономии топлива и долговечность двигателя и других компонентов мотоцикла.

В течение первых 600 миль (1000 км):

- ▼ Не используйте полный газ.
- ▼ Всегда избегайте высоких оборотов двигателя.
- ▼ Старайтесь не ездить на одной постоянной скорости двигателя, будь то быстро или медленно, в течение в течение длительного периода времени.
- ▼ Избегайте резких стартов, остановок и быстрого ускорения, за исключением в чрезвычайных экстренных ситуациях.
- ▼ Не езьте на скоростях, превышающих 3/4 от максимальной частоты вращения двигателя.

От 600 до 1 000 миль (от 1 000 до 1 500 км):

- ▼ Обороты двигателя можно постепенно увеличивать до максимальной на короткое время.

Как во время, так и после завершения обкатки:

- ▼ Не допускайте перегрузки двигателя на холостом ходу.
- ▼ Не допускайте перегрузки двигателя. Всегда переключайтесь на пониженную передачу до того, как двигатель начнет «задышаться».
- ▼ Не ездите с неоправданно высокими оборотами двигателя. Переключение на помогает снизить расход топлива, уменьшает шум и способствует защите окружающей среды.



## ОБЩАЯ ИНФОРМАЦИЯ

**Уровень тормозной жидкости:** Утечки тормозной жидкости не должно быть. Уровень тормозной жидкости в обоих бачках должен находиться между отметками MAX и MIN (см. стр. 204).

**Передние вилки:** плавная работа. Отсутствие утечек масла из вилок (см. стр. 214).

**Дроссельная заслонка:** Убедитесь, что рукоятка дроссельной заслонки возвращается в положение холостого хода без заклинивания (см. стр. 97).

**Сцепление:** Работа сцепления должна быть плавной, а свободный ход троса — правильным (см. стр. 193).

**Охлаждающая жидкость:** отсутствие утечек охлаждающей жидкости. Проверьте уровень охлаждающей жидкости в расширительном бачке (при холодном двигателе) (см. стр. 189).

**Электрооборудование:** все фары и звуковой сигнал работают исправно (см. стр. 103).

**Остановка двигателя:** Переключатель запуска/остановки двигателя выключает двигатель при переводе в положение «STOP» (см. стр. 102).

**Опоры:** Возвращаются в полностью поднятое положение под действием пружины. Возвратные пружины не ослаблены и не повреждены (см. стр. 117).

## Содержание

Остановка двигателя .....	150
Запуск двигателя.....	151
Трогание с места.....	152
Переключение передач.....	153
Система помощи при переключении передач Triumph (TSA) (если установлена) .....	154
Торможение.....	155
Антиблокировочная тормозная система (ABS) .....	157
Оптимизированная антиблокировочная система тормозов в поворотах (OCABS) (при наличии).....	158
Парковка.....	160
Рекомендации по эксплуатации на высоких скоростях.....	161

## Остановка двигателя

**ВАЖНО**

Не выключайте двигатель с помощью замка зажигания или переключателя запуска/остановки двигателя во время движения мотоцикла.

Перед остановкой двигателя всегда безопасно останавливайте мотоцикл и переключайте коробку передач в нейтральное положение.

Остановка двигателя путем выключения зажигания или переключателя запуска/остановки двигателя во время движения мотоцикла может привести к блокировке заднего колеса, что повлечет за собой потерю управления мотоциклом и может привести к серьезным травмам или смерти.

**ВНИМАНИЕ**

Хотя положение «STOP» на переключателе запуска/остановки двигателя останавливает двигатель, оно не отключает все электрические цепи и может вызвать затруднения при повторном запуске двигателя из-за разряженного аккумулятора. Обычно для остановки двигателя следует использовать только замок зажигания.

Не оставляйте замок зажигания в положении ON, если двигатель не работает, так как это может привести к повреждению электрических компонентов и разрядке аккумулятора.

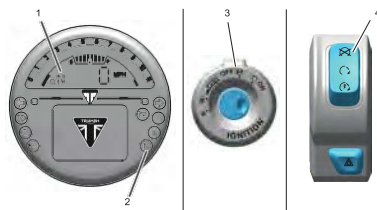

1. Индикатор нейтрали
  2. Контрольная лампа нейтрали
  3. Положение «OFF» на замке зажигания
  4. Положение «STOP» на переключателе запуска/остановки двигателя
- перек**

- ▼ Полностью закройте дроссельную заслонку.
- ▼ Включите нейтральную передачу.
- ▼ Поверните ключ зажигания в положение «OFF».
- ▼ Включите первую передачу.
- ▼ Установите мотоцикл на боковой подножке на твердой ровной поверхности.
- ▼ Заблокируйте рулевое управление.

## Запуск двигателя

### ⚠ ОПАСНОСТЬ

Никогда не запускайте и не эксплуатируйте двигатель в закрытых помещениях.

Всегда эксплуатируйте мотоцикл на открытом воздухе или в помещении с достаточной вентиляцией.

Выхлопные газы ядовиты и могут привести к потере сознания и смерти в течение короткого промежутка времени.

### ПРИМЕЧАНИЕ

Не включайте стартер непрерывно более пяти секунд, так как это приведет к перегреву стартера и разрядке аккумулятора.

Выдерживайте паузу в 15 секунд между каждым запуском стартера, чтобы дать ему остыть и позволить аккумулятору восстановить заряд.

Длительная работа двигателя на холостом ходу может привести к его перегреву, что вызовет повреждение двигателя.

### ВНИМАНИЕ

Контрольная лампа низкого давления масла должна погаснуть вскоре после запуска двигателя.

Если после запуска двигателя контрольная лампа низкого давления масла продолжает гореть, немедленно остановите двигатель и выясните причину.

Работа двигателя при низком давлении масла приведет к серьезному повреждению двигателя.

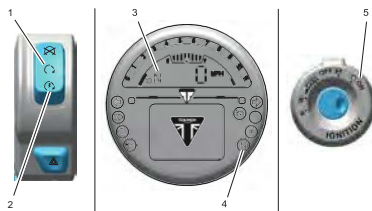

1. Положение «RUN» на переключателе запуска/остановки двигателя
  2. Положение «START» на переключателе запуска/остановки двигателя
  3. Индикатор
  4. Контрольная лампа нейтрали
  5. Положение «ON» на замке зажигания
- ▼ Убедитесь, что переключатель запуска/остановки двигателя находится в положении «RUN».
  - ▼ Убедитесь, что коробка передач находится в нейтральном положении.
  - ▼ Полностью втяните рычаг сцепления в руль.
  - ▼ Поверните замок зажигания в положение ON.

**ВНИМАНИЕ**

При включении зажигания загораются контрольные лампы на приборной панели, а затем гаснут (за исключением тех, которые обычно остаются включенными до запуска двигателя, см. стр. 56).

В ключе встроен транспондер, который отключает иммобилайзер двигателя. Чтобы обеспечить правильную работу иммобилайзера, всегда держите только один из ключей зажигания рядом с замком зажигания. Наличие двух ключей зажигания рядом с замком может привести к прерыванию сигнала между транспондером и иммобилайзером двигателя. В этой ситуации иммобилайзер двигателя будет оставаться активным до тех пор, пока один из ключей зажигания не будет извлечен.

- ▼ Оставив дроссельную заслонку полностью закрытой, нажимайте кнопку стартера до тех пор, пока запустится двигатель.
- ▼ Медленно отпустите рычаг сцепления.

Мотоцикл оснащен выключателями блокировки стартера. Эти выключатели предотвращают срабатывание электрического стартера, если включена передача при опущенном боковом подножке.

Если боковая подножка выдвинута при работающем двигателе, а коробка передач не находится в нейтральном положении, двигатель заглохнет независимо от положения сцепления.

**Трогание с места**

- ▼ Потяните рычаг сцепления и включите первую передачу.
- ▼ Слегка откройте дроссельную заслонку и медленно отпустите рычаг сцепления.
- ▼ Как только сцепление начнет входить в зацепление, приоткройте дроссельную заслонку еще немного, обеспечив достаточной частоте вращения двигателя, чтобы избежать его остановки.

## Переключение передач

**⚠ ВАЖНО**

Старайтесь не открывать дроссельную заслонку слишком сильно или слишком быстро на любой из низких передач, так как это может привести к поднятию переднего колеса над землей (выполнение «вилли») и потере сцепления задней шины с дорогой (пробуксовка колеса).

Всегда открывайте дроссельную заслонку осторожно, особенно если вы не знакомы с мотоциклом.

«Взлет» переднего колеса или потеря сцепления с дорогой могут привести к потере управления мотоциклом, что может стать причиной серьезных травм или смерти.

**⚠ ВАЖНО**

Не переключайтесь на более низкую передачу на скоростях, которые приведут к чрезмерному увеличению оборотов двигателя (об/мин).

Переключение на пониженную передачу следует выполнять таким образом, чтобы обеспечить низкую частоту вращения двигателя.

Переключение на более низкую передачу на высокой скорости может привести к блокировке заднего колеса, что повлечет за собой потерю управления мотоциклом и может привести к серьезным травмам или смерти.

**ПРИМЕЧАНИЕ**

Механизм переключения передач является механизмом с «фиксированными упорами». Это означает, что при каждом нажатии на педаль переключения передач вы можете выбрать только одну из передач, одну за другой, в порядке увеличения или уменьшения передаточного числа.

Для моделей, оснащенных системой Triumph Shift Assist (TSA), см. стр. 154.

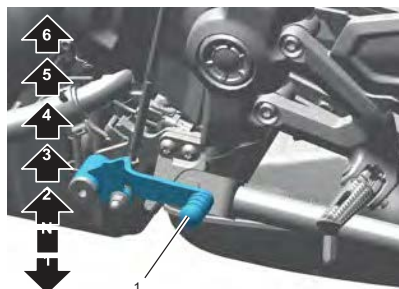

1. Педаль переключения передач (на фото — Trident 660)

- ▼ Закройте дроссельную заслонку, одновременно нажимая на рычаг сцепления.
- ▼ Переключитесь на следующую более высокую или более низкую передачу.
- ▼ Частично откройте дроссельную заслонку, одновременно отпуская рычаг сцепления.
- ▼ Всегда используйте сцепление при переключении передач.

# КАК УПРАВЛЯТЬ МОТОЦИКЛОМ

## Система помощи при переключении передач Triumph (TSA) (если установлена)

### ВНИМАНИЕ

Если во время езды произойдет сбой системы TSA, система TSA отключится.

Используйте сцепление для переключения передач обычным образом, в противном случае возможны повреждения двигателя или коробки передач.

Неисправность должна быть проверена и устранена специалистом, обладающим специальными знаниями и техническими навыками в области мотоциклов, например, у официального дилера Triumph.

### ПРИМЕЧАНИЕ

Переключение передач должно осуществляться быстрым и решительным движением педали, при этом необходимо убедиться, что педаль прошла полный ход.

Всегда соблюдайте осторожность при переключении передач. После переключения передачи педаль необходимо полностью отпустить, прежде чем переключать следующую передачу.

Неправильное переключение передач может привести к повреждению двигателя и трансмиссии.

Система Triumph Shift Assist (TSA) регулирует крутящий момент двигателя, обеспечивая включение передач без закрытия дроссельной заслонки или использования сцепления.

Система TSA не является автоматической системой переключения передач. Передачи необходимо выбирать и переключать обычным способом с помощью педали переключения передач, как описано в разделе «Переключение передач», см. стр. 153.

Система TSA работает как при переключении на более высокую, так и на более низкую передачу. Для остановки и трогания с места необходимо использовать сцепление. Сцепление необходимо использовать при переключении на любую передачу с нейтральной, а также при переключении на нейтральную с любой другой передачи.

Система Triumph Shift Assist не работает, если:

- ▼ Включена сцепка.
- ▼ По ошибке предпринята попытка переключения на более высокую передачу при нахождении на самой высокой передаче.
- ▼ По ошибке предпринята попытка переключения на пониженную передачу при нахождении на 1-й передаче.
- ▼ Попытка переключения на более высокую передачу при очень низких оборотах двигателя.
- ▼ Попытка переключения на пониженную передачу при очень высоких оборотах двигателя.
- ▼ Попытка переключения на более высокую передачу во время движения накатом.
- ▼ Активен ограничитель скорости автомобиля (если установлен).
- ▼ Активен круиз-контроль (если установлен).
- ▼ Работает система контроля тяги.
- ▼ Если предыдущая передача не включилась полностью.
- ▼ Во время переключения передач изменяется положение дроссельной заслонки.

Если система TSA не срабатывает, для переключения передач можно использовать сцепление обычным способом.

Дополнительную информацию о включении и отключении функции TSA см. на стр. 82.

## Торможение

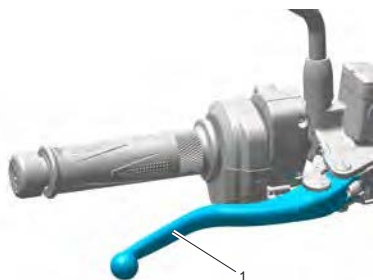

1. Рычаг переднего тормоза (Trident 660)



1. Педаль заднего тормоза (Trident 660)

 **ВАЖНО**

ПРИ ТОРМОЖЕНИИ СОБЛЮДАЙТЕ СЛЕДУЮЩИЕ ПРАВИЛА:

- Полностью закройте дроссельную заслонку, оставив сцепление включенным, чтобы двигатель помог замедлить мотоцикл.
- Переключайте передачи по одной вниз, чтобы коробка передач находилась на первой передаче, когда мотоцикл полностью остановится.
- При остановке всегда задействуйте оба тормоза одновременно. Обычно передний следует задействовать чуть сильнее, чем задний.
- При необходимости переключайте на более низкую передачу или полностью отключайте сцепление, чтобы двигатель не заглох.
- Ни в коем случае не блокируйте тормоза, так как это может привести к потере управления мотоциклом.

Несоблюдение приведенных выше рекомендаций может привести к серьезным травмам или смерти.

 **ВАЖНО**

При экстренном торможении не обращайте внимания на переключение на пониженную передачу и сосредоточьтесь на том, чтобы задействовать передний и задний тормоза как можно сильнее, не допуская заноса.

Водителям следует отрабатывать навыки экстренного торможения в местах, свободных от дорожного движения.

Компания Triumph настоятельно рекомендует всем мотоциклистам пройти курс обучения, в рамках которого даются рекомендации по безопасному использованию тормозов. Неправильная техника торможения может привести к потере управления мотоциклом, что может стать причиной серьезных травм или смерти.

# КАК УПРАВЛЯТЬ МОТОЦИКЛОМ

## ВАЖНО

В целях вашей безопасности всегда соблюдайте крайнюю осторожность при торможении, ускорении или поворотах, поскольку любое неосторожное действие может привести к потере управления мотоциклом и аварии. Использование только переднего или только заднего тормоза снижает общую эффективность торможения. Резкое торможение может привести к блокировке одного из колес, что снизит управляемость мотоцикла и станет причиной аварии (см. предупреждения об ABS).

По возможности снижайте скорость или тормозите перед входом в поворот, так как закрытие дроссельной заслонки или торможение в середине поворота может привести к пробуксовке колес и потере управления.

При езде в условиях влажной погоды или дождя, а также по рыхлому покрытию маневренность и тормозные характеристики снижаются. В таких условиях все ваши действия должны быть плавными. Резкое ускорение, торможение или поворот могут привести к потере управления мотоциклом.

Несоблюдение приведенных выше рекомендаций может привести к потере управления мотоциклом, что может стать причиной серьезных травм или смерти.

## ВАЖНО

Если вы едете, удерживая ногу на педали тормоза или руки на тормозном рычаге, это может привести к включению стоп-сигнала, что создаст ложное впечатление у других участников дорожного движения.

Это также может привести к перегреву тормоза, снижая эффективность торможения.

Несоблюдение приведенных выше рекомендаций может привести к потере управления мотоциклом, что может стать причиной серьезных травм или смерти.

## ВАЖНО

Не двигайтесь накатом с выключенным двигателем и не буксируйте мотоцикл.

Трансмиссия смазывается под давлением только при работающем двигателе.

Недостаточная смазка может привести к повреждению или заклиниванию коробки передач, что повлечет за собой потерю управления мотоциклом и может стать причиной серьезных травм или смерти.

## ВАЖНО

При спуске по длинному крутому склону или горному перевалу используйте тормозной эффект двигателя, переключаясь на более низкую передачу, и периодически задействуйте передний и задний тормоза.

Непрерывное торможение или использование только заднего тормоза может привести к перегреву тормозов и снижению их эффективности.

Несоблюдение приведенных выше рекомендаций может привести к потере управления мотоциклом, что может стать причиной серьезных травм или смерти.

**Антиблокировочная тормозная система (ABS)****⚠ ВАЖНО**

Функция ABS направлена на то, чтобы максимально увеличить шансы удержать мотоцикл под контролем при торможении. Потенциально более короткий тормозной путь, который обеспечивает ABS при определенных условиях, не заменяет правильной техники вождения.

Всегда соблюдайте установленные законом ограничения скорости.

Никогда не ездите без должной осторожности и внимания и всегда снижайте скорость с учетом погодных условий, состояния дороги и дорожной обстановки.

При некоторых обстоятельствах мотоцикл, оснащенный системой ABS, может потребовать большего тормозного пути.

Будьте осторожны при прохождении поворотов. Если во время поворота задействовать тормоза, система ABS не сможет компенсировать вес и инерцию мотоцикла.

Несоблюдение приведенных выше рекомендаций может привести к потере управления мотоциклом, что может стать причиной серьезных травм или смерти.

**ПРИМЕЧАНИЕ**

Работа системы ABS может ощущаться как более сильное сопротивление при нажатии на педаль или как пульсация тормозного рычага и педали.

Система ABS не является интегрированной тормозной системой и не управляет одновременно передним и задним тормозом, поэтому это пульсирование может ощущаться в рычаге, педали или в обоих.

Система ABS может сработать при резких изменениях рельефа дорожного покрытия вверх или вниз.

**Контрольная лампа ABS**

Когда замок зажигания находится в положении «ON», мигание контрольной лампы ABS является нормальным явлением, см. стр. 58. Если контрольная лампа ABS горит постоянно, это означает, что система ABS не работает из-за неисправности, требующей диагностики.

**⚠ ВАЖНО**

Если система ABS не работает, тормозная система будет функционировать как система, не оснащенная ABS. Снижьте скорость и не продолжайте движение дольше, чем это необходимо, при включенном контрольном индикаторе ABS.

Неисправность должна быть проверена и устранена квалифицированным специалистом, обладающим специальными знаниями и техническим пониманием мотоциклов, например, у официального дилера Triumph.

Слишком резкое торможение приведет к блокировке колес, что вызовет потерю управления мотоциклом и может стать причиной серьезных травм или смерти.

**⚠ ВАЖНО**

Система ABS работает путем сравнения относительной скорости передних и задних колес.

Использование нерекондованных шин может повлиять на скорость вращения колес и привести к отказу системы ABS. Всегда устанавливайте рекомендованные шины.

Несоблюдение приведенных выше рекомендаций может привести к потере управления мотоциклом, что может стать причиной серьезных травм или смерти.

**ПРИМЕЧАНИЕ**

Контрольная лампа ABS загорается, если заднее колесо вращается с высокой скоростью в течение более 30 секунд, когда мотоцикл стоит на подставке. Такая реакция является нормальной.

После выключения зажигания и повторного запуска мотоцикла контрольная лампа будет гореть до тех пор, пока скорость мотоцикла не превысит 19 миль/ч (30 км/ч).

**Система ABS с оптимизацией поворотов (OCABS) (при наличии)****Все модели, за исключением Daytona 660**

Система Optimised Cornering ABS (OCABS) предназначена для помощи водителю в ситуациях экстренного торможения. Система OCABS также обеспечивает водителю повышенный контроль в случае срабатывания системы ABS при наклоне мотоцикла в повороте.

Датчик постоянно отслеживает угол наклона мотоцикла. Если мотоцикл наклоняется в повороте и срабатывает система ABS, она использует данные об угле наклона для управления системой ABS таким образом, который наилучшим образом поможет водителю сохранить контроль над мотоциклом.

Потенциальное улучшение управляемости, которое обеспечивает оптимизированная система торможения в поворотах при определенных условиях, не заменяет правильной техники вождения.

## ВАЖНО

Всегда соблюдайте установленные законом ограничения скорости. Никогда не ездите, не проявляя должной осторожности и внимания, и всегда снижайте скорость с учетом погодных условий, состояния дорожного покрытия и дорожной обстановки. Будьте осторожны при прохождении поворотов.

При некоторых обстоятельствах мотоцикл, оснащенный системой OCABS, может потребовать большего тормозного пути, чем аналогичный мотоцикл без системы ABS или аналогичный мотоцикл, оснащенный системой ABS, но не оснащенный системой OCABS.

Если мотоцикл наклоняется в повороте и срабатывает система ABS, система OCABS использует данные датчика угла наклона для включения системы ABS, чтобы помочь водителю сохранить контроль над мотоциклом.

Система OCABS не сможет полностью компенсировать вес и инерцию мотоцикла в случае слишком резкого торможения при прохождении поворота. Это может привести к потере управления мотоциклом, что может стать причиной серьезных травм или смерти.

## ВАЖНО

Если система OCABS не работает, загорится контрольная лампа ABS и на дисплее отобразится предупреждающее сообщение.

В этой ситуации система ABS будет продолжать работать, но без функции оптимизации торможения в поворотах, при условии отсутствия других неисправностей системы ABS.

Не продолжайте движение дольше, чем это необходимо, при включенном сигнальном индикаторе. В случае неисправности обратитесь к специалисту, обладающему необходимыми знаниями и техническим пониманием мотоциклов, например, к официальному дилеру Triumph.

В данной ситуации слишком резкое торможение при прохождении поворота может привести к потере управления мотоциклом, что может стать причиной серьезных травм или смерти.

# КАК УПРАВЛЯТЬ МОТОЦИКЛОМ

## Парковка

### ⚠ ВАЖНО

Бензин является чрезвычайно легковоспламеняющимся веществом и при определенных условиях может взрываться.

При парковке в гараже или другом помещении убедитесь, что оно хорошо вентилируется и мотоцикл не находится вблизи источников пламени или искр. Сюда относятся любые приборы с контрольной лампой.

Несоблюдение вышеуказанных рекомендаций может привести к возгоранию, в результате чего может быть нанесен ущерб имуществу, получены серьезные травмы или наступить смерть.

### ⚠ ВНИМАНИЕ

После езды двигатель и выхлопная система будут горячими.

НЕ паркуйте мотоцикл в местах, где пешеходы и дети могут прикоснуться к нему.

Прикосновение к любой части двигателя или выхлопной системы, когда они горячие, может привести к травмам легкой или средней степени тяжести.

### ⚠ ВНИМАНИЕ

Будьте осторожны при парковке на мягком грунте или на поверхности с крутым уклоном.

Парковка в таких условиях может привести к падению мотоцикла, что может стать причиной травм легкой или средней тяжести.

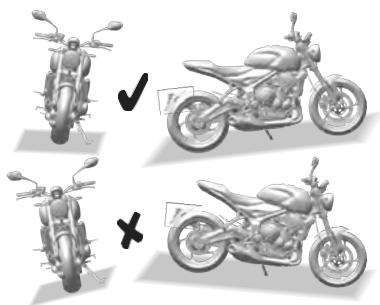

На фото: Trident 660

- ▼ Установите нейтральную передачу и поверните ключ зажигания в положение «OFF».
- ▼ Включите первую передачу.
- ▼ Заблокируйте рулевое управление, чтобы предотвратить кражу.

- ▼ Всегда паркуйте мотоцикл на твердой, ровной поверхности, чтобы предотвратить падение мотоцикла. Это особенно важно при парковке вне дорог.
- ▼ При парковке на склоне всегда паркуйтесь лицом вверх по склону, чтобы предотвратить мотоцикл не скатился с подставки. Включите первую передачу, чтобы мотоцикл не сдвинулся с места.
- ▼ На поперечном (боковом) уклоне всегда паркуйтесь так, чтобы уклон естественным образом толкал мотоцикл в сторону боковой подставки.
- ▼ Не паркуйтесь на поперечном (боковом) уклоне более 6° и никогда не паркуйтесь лицом вниз по склону.
- ▼ Перед отъездом убедитесь, что боковая подставка полностью убрана.
- ▼ Не оставляйте переключатель в положении P (PARK) на длительное время. Не оставляйте мотоцикл включенным на длительное время, так как это приведет к разрядке аккумулятора.

### ПРИМЕЧАНИЕ

При парковке ночью вблизи дорожного движения или в местах, где по закону требуется включение габаритных огней, оставьте задние, номерные и габаритные огни включенными, повернув замок зажигания в положение P (PARK).

## Рекомендации по эксплуатации на высоких скоростях



### ВАЖНО

Этот мотоцикл следует эксплуатировать с соблюдением установленных законом ограничений скорости для конкретной дороги.

Езда на мотоцикле на высоких скоростях может быть опасной, поскольку при высоких скоростях время, необходимое для реагирования на опасность, значительно сокращается.

Всегда снижайте скорость в потенциально опасных условиях движения, таких как плохая погода или интенсивный дорожный трафик.

Несоблюдение приведенных выше рекомендаций может привести к потере управления мотоциклом, что может стать причиной серьезных травм или смерти.



### ВАЖНО

Эксплуатируйте данный мотоцикл на высоких скоростях только на закрытых трассах, во время дорожных соревнований или на гоночных трассах.

К вождению на высокой скорости должны прибегать только те мотоциклисты, которые прошли обучение по технике вождения на высокой скорости и хорошо знакомы с характеристиками мотоцикла в любых условиях.

Движение на высокой скорости в любых других обстоятельствах является опасным и может привести к потере управления мотоциклом, что может стать причиной серьезных травм или смерти.

# КАК УПРАВЛЯТЬ МОТОЦИКЛОМ

## ВАЖНО

Характеристики управляемости мотоцикла на высокой скорости могут отличаться от тех, к которым вы привыкли при движении с разрешенной скоростью.

Не пытайтесь ездить на высокой скорости, если вы не прошли соответствующую подготовку и не обладаете необходимыми навыками.

Несоблюдение приведенных выше рекомендаций может привести к потере управления мотоциклом, что может стать причиной серьезных травм или смерти.

## ВАЖНО

Перечисленные ниже пункты имеют чрезвычайно важное значение, и их ни в коем случае нельзя игнорировать.

Проблема, которая может остаться незамеченной при нормальных рабочих скоростях, может значительно усугубиться при высоких скоростях.

Перед любой ездой на высокой скорости проверьте перечисленные ниже пункты.

Несоблюдение приведенных выше рекомендаций может привести к потере управления мотоциклом, что может стать причиной серьезных травм или смерти.

### Общие сведения

Убедитесь, что техническое обслуживание мотоцикла проводилось в соответствии с графиком планового технического обслуживания.

### Тормоза

Убедитесь, что передние и задние тормоза работают исправно.

### Охлаждающая жидкость

Убедитесь, что уровень охлаждающей жидкости находится на отметке верхней линии в расширительном бачке. Всегда проверяйте уровень при холодном двигателе.

### Электрооборудование

Убедитесь, что все электрическое оборудование, такое как фара, задний/стоп-сигнал, указатели поворота и звуковой сигнал, работает исправно.

### Моторное масло

Убедитесь, что уровень моторного масла соответствует норме. При доливке масла убедитесь, что используется масло соответствующего класса и типа.

### Приводная цепь

Убедитесь, что приводная цепь правильно отрегулирована и смазана. Осмотрите цепь на предмет износа и повреждений.

## Топливо

### ПРИМЕЧАНИЕ

Во многих странах выхлопная система данной модели оснащена каталитическим нейтрализатором, способствующим снижению уровня выхлопных газов.

Использование этилированного топлива приведет к повреждению каталитического нейтрализатора. Кроме того, каталитический нейтрализатор может быть необратимо поврежден, если мотоцикл будет работать на пустом баке или если уровень топлива опустится до очень низкого значения.

Всегда убеждайтесь, что у вас достаточно топлива для поездки.

Убедитесь, что у вас достаточно топлива с учётом повышенного расхода, который возникнет при движении на высокой скорости.

## Багаж

Убедитесь, что все багажные контейнеры закрыты, заперты и надежно закреплены на мотоцикле.

## Прочее

Визуально проверьте, чтобы все крепления были затянуты.

## Рулевое управление

Убедитесь, что руль поворачивается плавно, без чрезмерного люфта или затруднений. Убедитесь, что тросы управления никоим образом не ограничивают поворот руля.

## Шины

Движение на высоких скоростях оказывает сильную нагрузку на шины, и их хорошее состояние имеет решающее значение для безопасной езды. Оцените их общее состояние, накачайте до нужного давления (в холодном состоянии) и проверьте балансировку колес. После проверки давления в шинах надежно закрутите колпачки клапанов. Ознакомьтесь с информацией, приведенной в разделах «Техническое обслуживание» и «Технические характеристики», касающейся проверки и безопасности шин.

Эта страница намеренно оставлена пустой

Установка дополнительного оборудования и перевозка дополнительного веса могут повлиять на ходовые качества мотоцикла, привести к изменению его устойчивости и потребовать снижения скорости. Приведенная ниже информация предназначена для ознакомления с потенциальными опасностями, связанными с установкой дополнительного оборудования на мотоцикл, а также с перевозкой пассажиров и дополнительных грузов.

## Аксессуары

### ВАЖНО

Не устанавливайте аксессуары и не перевозите багаж, которые ухудшают управляемость мотоцикла.

Убедитесь, что вы не ухудшили работу каких-либо компонентов освещения, дорожный просвет, способность к наклону (т. е. угол наклона), работу органов управления, ход колес, движение передней вилки, обзорность в любом направлении или любой другой аспект работы мотоцикла.

Несоблюдение приведенных выше рекомендаций может привести к потере управления мотоциклом, что может стать причиной серьезных травм или смерти.

### ВАЖНО

Устанавливайте только оригинальные аксессуары Triumph на соответствующую модель мотоцикла Triumph.

Всегда проверяйте инструкцию по установке Triumph, относящуюся к оригинальному аксессуару Triumph. Убедитесь, что модель мотоцикла Triumph, на которую планируется установить аксессуар Triumph, указана в списке моделей, одобренных для использования с данным оригинальным аксессуаром Triumph. Все инструкции по установке Triumph см. на сайте [www.triumphinstructions.com](http://www.triumphinstructions.com).

Никогда не устанавливайте оригинальные аксессуары Triumph на модели мотоциклов Triumph, не указанные в соответствующей инструкции по установке Triumph, так как это может повлиять на управляемость, устойчивость или другие аспекты работы мотоцикла, что может привести к потере управления мотоциклом, в результате чего возможны серьезные травмы или смерть.

## Оснащение, загрузка и пассажиры

### ВАЖНО

Владельцы должны помнить, что единственными одобренными запчастями, аксессуарами и модификациями для любого мотоцикла Triumph являются те, которые имеют официальное одобрение Triumph.

Мы рекомендуем, чтобы установка аксессуаров и модификации выполнялись квалифицированным специалистом, обладающим необходимыми знаниями и техническими знаниями в области мотоциклов, например, у официального дилера Triumph.

В частности, чрезвычайно опасно устанавливать или заменять детали или аксессуары, установка которых требует демонтажа или доработки электрической или топливной систем. Любая такая модификация может создать угрозу безопасности.

Установка любых несертифицированных деталей, аксессуаров или модификаций может повлиять на управляемость, устойчивость или другие аспекты работы мотоцикла, что приведет к потере управления мотоциклом и может стать причиной серьезных травм или смерти.

Компания Triumph не несет никакой ответственности за дефекты, возникшие в результате установки несертифицированных запчастей, аксессуаров или модификаций.

Компания Triumph не несет никакой ответственности за дефекты, вызванные неправильной установкой одобренных запчастей, аксессуаров или модификаций.

### ВАЖНО

Никогда не ездите на мотоцикле, оснащенном аксессуарами, или на мотоцикле с любым грузом на скорости выше 80 миль/ч (130 км/ч). В любом из этих случаев или в обоих случаях не следует пытаться развить скорость свыше 80 миль/ч (130 км/ч), даже если это разрешено установленным законом ограничением скорости.

Наличие аксессуаров и/или груза приводит к изменению устойчивости и управляемости мотоцикла.

Неучет изменений в устойчивости мотоцикла может привести к потере управления над ним. При движении на высокой скорости всегда помните, что различные конфигурации мотоцикла и факторы окружающей среды могут негативно повлиять на его устойчивость. Например:

- Неправильно распределенная нагрузка по обеим сторонам мотоцикла
- Неправильно отрегулированные настройки передней и задней подвески
- Неправильно отрегулированное давление в шинах
- Чрезмерно изношенные или неравномерно изношенные шины
- Боковой ветер и турбулентность от других транспортных средств
- Свободная одежда.

Помните, что абсолютный предел скорости в 80 миль/ч (130 км/ч) будет снижен вследствие установки несертифицированных аксессуаров, неправильной загрузки, износа шин, общего состояния мотоцикла, а также плохих дорожных или погодных условий.

Несоблюдение приведенных выше рекомендаций может привести к потере управления мотоциклом, что может стать причиной серьезных травм или смерти.

## Загрузка

### ВАЖНО

Ни в коем случае не пытайтесь размещать какие-либо предметы между рамой и топливным баком. Это может ограничить управляемость мотоцикла.

Груз, прикрепленный к рулю или передней вилке, увеличит массу рулевого механизма. Это может повлиять на управляемость, устойчивость или другие аспекты эксплуатации мотоцикла.

Несоблюдение приведенных выше рекомендаций может привести к потере управления мотоциклом, что может стать причиной серьезных травм или смерти.

### ВАЖНО

Максимальная безопасная нагрузка на каждую боковую сумку указана на этикетке внутри сумки и не должна превышать.

Превышение этого предела нагрузки может повлиять на управляемость, устойчивость или другие аспекты эксплуатации мотоцикла.

Несоблюдение приведенных выше рекомендаций может привести к потере управления мотоциклом, что может стать причиной серьезных травм или смерти.

### ВАЖНО

Не используйте сиденье пассажира для перевозки каких-либо предметов.

Перевозка предметов на сиденье пассажира может негативно повлиять на устойчивость мотоцикла.

Несоблюдение приведенных выше рекомендаций может привести к потере управления мотоциклом, что может стать причиной серьезных травм или смерти.

### ВАЖНО

Не перевозите на мотоцикле жидкости в емкостях.

Жидкости не являются устойчивыми и могут негативно повлиять на устойчивость мотоцикла.

Несоблюдение приведенных выше рекомендаций может привести к потере управления мотоциклом, что может стать причиной серьезных травм или смерти.

## Оснащение, загрузка и пассажиры

### ВАЖНО

Всегда убеждайтесь, что любой перевозимый груз равномерно распределен по обеим сторонам мотоцикла. Убедитесь, что груз правильно закреплен, чтобы он не смещался во время движения мотоцикла.

Если установлены две боковые сумки, равномерно распределите груз внутри каждой из них.

Укладывайте тяжелые предметы на дно и ближе к центру кофров.

Регулярно проверяйте надежность крепления груза (но не во время движения мотоцикла) и убедитесь, что груз не выступает за заднюю часть мотоцикла.

Никогда не превышайте максимальную грузоподъемность транспортного средства, указанную в разделе «Технические характеристики».

Эта максимальная грузоподъемность складывается из суммарного веса водителя, пассажира, установленных аксессуаров и перевозимого груза.

Для моделей с регулируемой подвеской убедитесь, что настройки предварительного натяжения пружин и амортизации передней и задней подвески соответствуют условиям загрузки мотоцикла. Обратите внимание, что максимально допустимая грузоподъемность кофров указана на этикетке внутри кофра.

Несоблюдение приведенных выше рекомендаций может привести к потере управления мотоциклом, что может стать причиной серьезных травм или смерти.

### Пассажиры

#### ВАЖНО

Данный мотоцикл предназначен для использования в качестве двухколесного транспортного средства, способного перевозить водителя и не более одного пассажира (при условии установки пассажирского сиденья и подножек).

Общий вес водителя, пассажира, аксессуаров и багажа не должен превышать максимальный предел нагрузки, указанный в разделе «Технические характеристики».

Несоблюдение вышеуказанных рекомендаций может привести к потере управления мотоциклом, что может стать причиной серьезных травм или смерти.

#### ВАЖНО

При перевозке пассажира водитель должен учитывать особенности управляемости и торможения мотоцикла.

Водителю не следует перевозить пассажира, если он не знаком с этими изменениями и не чувствует себя уверенно в таких условиях.

Несоблюдение приведенных выше рекомендаций может привести к потере управления мотоциклом, что может стать причиной серьезных травм или смерти.

## ВАЖНО

Не перевозите пассажира, если его рост не позволяет ему достать до предусмотренных подножек.

Пассажир, рост которого недостаточен для того, чтобы достать до подножек, не сможет надежно удержаться на мотоцикле и может стать причиной его неустойчивости.

Несоблюдение приведенных выше рекомендаций может привести к потере управления мотоциклом, что может стать причиной серьезных травм или смерти.

## ВАЖНО

Не перевозите животных на мотоцикле.

Животное может совершать внезапные и непредсказуемые движения, что может повлиять на управляемость, устойчивость или другие аспекты эксплуатации мотоцикла.

Несоблюдение вышеуказанных рекомендаций может привести к потере управления мотоциклом, что может стать причиной серьезных травм или смерти.

## ВАЖНО

Пассажира необходимо предупредить о том, что его внезапные движения или неправильное положение тела могут привести к потере управления мотоциклом.

Водителю следует проинструктировать пассажира следующим образом:

– Важно, чтобы пассажир сидел неподвижно во время движения мотоцикла и не мешал управлению мотоциклом.

– Держать ноги на подножках для пассажира и крепко держаться за ремень сиденья, поручни (если они установлены) или за талию и бедра водителя.

– Посоветуйте пассажиру наклоняться вместе с водителем при прохождении поворотов и не наклоняться, если водитель этого не делает.

Несоблюдение приведенных выше рекомендаций может привести к потере управления мотоциклом, что может стать причиной серьезных травм или смерти.

Эта страница оставлена пустой намеренно

## Содержание

Плановое техническое обслуживание .....	173
Утилизация отработанных жидкостей .....	175
Таблица планового технического обслуживания — Trident 660, Trident 660 — Triple Tribute, Trident 800, Tiger Sport 660, Tiger Sport 800 и Tiger Sport 800 Tour .....	176
Таблица планового технического обслуживания — Daytona 660 .....	178
Моторное масло .....	180
Нижняя защитная панель — снятие .....	180
Установка поддона картера .....	181
Проверка уровня моторного масла .....	183
Замена моторного масла и масляного фильтра .....	184
Технические характеристики и класс моторного масла (10W/40 и 10W/50) .....	186
Система охлаждения .....	187
Проверка уровня охлаждающей жидкости .....	189
Регулировка уровня охлаждающей жидкости .....	189
Замена охлаждающей жидкости .....	191
Радиатор и шланги .....	191
Управление дроссельной заслонкой .....	192
Проверка дроссельной заслонки .....	192
Сцепление .....	193
Проверка сцепления .....	193
Регулировка сцепления .....	193
Приводная цепь .....	194
Смазка приводной цепи .....	195
Проверка свободного хода приводной цепи .....	195
Регулировка свободного хода приводной цепи .....	196
Проверка износа приводной цепи и звездочек .....	198
Защитный кожух конечной приводной цепи — снятие .....	200
Установка кожуха цепи главной передачи .....	200
Тормоза .....	201
Обкатка новых тормозных дисков и колодок .....	201
Компенсация износа тормозных колодок .....	202
Проверка износа передних тормозов .....	202
Проверка износа задних тормозов .....	203
Жидкость для дисковых тормозов .....	204
Проверка и регулировка уровня жидкости передних тормозов .....	205
Проверка и регулировка уровня жидкости в задних тормозах .....	207
Выключатели стоп-сигналов .....	208
Зеркала .....	208
Регулировка зеркал .....	210
Рулевое управление/подшипники колес .....	211
Проверка подшипников рулевого управления .....	211
Проверка подшипников колес .....	212
Подвеска .....	214

## Оборудование, загрузка и пассажиры

Проверка передней вилки .....	214
Настройка подвески .....	216
Регулировка демпфирования отскока передней подвески .....	219
Регулировка демпфирования сжатия передней подвески .....	220
Регулировка предварительной нагрузки пружины задней подвески .....	221
Регулировка амортизации отскока задней подвески .....	222
Индикаторы угла наклона .....	223
Шины .....	224
Давление в шинах .....	225
Система контроля давления в шинах (TPMS) (если установлена) .....	225
Износ шин .....	226
Минимальная рекомендуемая глубина протектора .....	226
Замена шин .....	227
Аккумулятор .....	230
Аккумулятор — демонтаж .....	231
Утилизация аккумулятора .....	233
Техническое обслуживание аккумулятора .....	233
Разрядка аккумулятора .....	233
Разряд аккумулятора при хранении и редком использовании мотоцикла .....	234
Зарядка аккумулятора .....	234
Аккумулятор — установка .....	236
Предохранители .....	238
Идентификация предохранителей .....	242
Освещение .....	247
Фары .....	247
Задний фонарь .....	251
Поворотники .....	251
Подсветка номерного знака .....	251

# ОБСЛУЖИВАНИЕ И РЕГУЛИРОВКА

## Плановое техническое обслуживание

### ВАЖНО

Компания Triumph Motorcycles не несет никакой ответственности за ущерб или травмы, возникшие в результате неправильного технического обслуживания или ненадлежащей регулировки.

Плановое техническое обслуживание должно выполняться компетентным специалистом, обладающим специальными знаниями и техническим знаниями в области мотоциклов, например, у официального дилера Triumph.

Неправильное или невыполненное техническое обслуживание может привести к возникновению опасных условий вождения, что в свою очередь может вызвать потерю управления мотоциклом и стать причиной серьезных травм или смерти.

### ВАЖНО

Все виды технического обслуживания имеют жизненно важное значение, и их нельзя игнорировать. Неправильное техническое обслуживание или регулировка могут привести к неисправности одной или нескольких деталей мотоцикла.

На техническое обслуживание влияют погодные условия, рельеф местности и географическое положение. График технического обслуживания следует корректировать с учетом конкретных условий эксплуатации мотоцикла и индивидуальных потребностей владельца.

Для правильного выполнения работ по техническому обслуживанию, перечисленных в таблице планового технического обслуживания, требуются специальные инструменты, знания и подготовка. Официальный дилер Triumph обладает необходимыми знаниями, оборудованием и навыками для правильного технического обслуживания вашего мотоцикла Triumph.

Плановое техническое обслуживание должно выполняться компетентным специалистом, обладающим специальными знаниями и техническим пониманием мотоциклов, например, у официального дилера Triumph.

Неправильное или невыполненное техническое обслуживание может привести к опасным условиям вождения, потере управления мотоциклом, что может стать причиной серьезных травм или смерти.

Для поддержания мотоцикла в безопасном и исправном состоянии необходимо выполнять работы по техническому обслуживанию и регулировке, описанные в данном разделе, в соответствии с графиком ежедневных проверок, а также с графиком планового технического обслуживания. Ниже приводится информация о порядке проведения ежедневных проверок, а также о некоторых простых работах по техническому обслуживанию и регулировке.

Плановое техническое обслуживание может проводиться тремя способами: ежегодное техническое обслуживание, техническое обслуживание с учетом пробега или комбинация обоих методов, в зависимости от пробега мотоцикла за год.

- ▼ Мотоциклы, пробег которых составляет менее 10 000 миль (16 000 км) в год должны проходить ежегодное техническое обслуживание. Кроме того, элементы, обслуживание которых зависит от пробега, требуют технического обслуживания через указанные промежутки времени по мере достижения мотоциклом соответствующего пробега.
- ▼ Мотоциклы, пробег которых составляет примерно 10 000 миль (16 000 км) в год. Необходимо одновременно проводить ежегодное техническое обслуживание и работы, предусмотренные по пробегу.

- ▼ Мотоциклы, пробег которых превышает 10 000 миль (16 000 км) в год обязательно должны проходить техническое обслуживание по пробегу по мере достижения мотоциклом указанного пробега. Кроме того, работы, выполняемые ежегодно, должны проводиться с соблюдением установленных годовых интервалов.

Во всех случаях техническое обслуживание должно проводиться в указанные сроки или до их наступления. Для получения рекомендаций относительно графика технического обслуживания, наиболее подходящего для вашего мотоцикла, обратитесь к компетентному специалисту, обладающему специальными знаниями и техническим пониманием мотоциклов, например к официальному дилеру Triumph.

Компания Triumph Motorcycles не несет никакой ответственности за ущерб или травмы, возникшие в результате неправильного технического обслуживания или ненадлежащей регулировки.

# ОБСЛУЖИВАНИЕ И РЕГУЛИРОВКА

## Символ технического обслуживания/Общий предупреждающий символ



Символ обслуживания загорается на пять секунд после завершения процедуры запуска мотоцикла, напоминая о том, что через примерно 60 миль (100 км) необходимо провести техническое обслуживание. По достижении указанного пробега символ обслуживания загорается постоянно и остается включенным до тех пор, пока интервал обслуживания не будет сброшен. Мы рекомендуем, чтобы сброс интервала обслуживания выполнялся квалифицированным специалистом, обладающим специальными знаниями и техническим пониманием мотоциклов, например, уполномоченным дилером Triumph.



Общий предупреждающий символ будет мигать в случае возникновения неисправности системы ABS или системы управления двигателем, а также при загорании контрольных ламп ABS и/или MIL. Неисправность должна быть проверена и устранена квалифицированным специалистом, обладающим специальными знаниями и техническим пониманием мотоциклов, например, у официального дилера Triumph.

## Утилизация отработанных жидкостей

В целях защиты окружающей среды не выливайте следующие вещества на землю, в канализацию, дренажные системы или водотоки:

- ▼ Моторное масло
- ▼ Охлаждающая жидкость
- ▼ Топливо
- ▼ Жидкость сцепления и тормозную жидкость
- ▼ Масло передней вилки.

Не выбрасывайте отработанные масляные фильтры вместе с обычным мусором.

Если у вас возникли сомнения относительно утилизации вышеперечисленных материалов, обратитесь в местные органы власти.

### ПРИМЕЧАНИЕ

За пункты, отмеченные знаком \* в таблице планового технического обслуживания, взимается дополнительная плата за работу, превышающая стоимость и время, предусмотренные для базового обслуживания, которое включает только время на проверку.

**Таблица планового технического обслуживания — Trident 660, Trident 660 — Triple Tribute, Trident 800, Tiger Sport 660, Tiger Sport 800 и Tiger Sport 800 Tour**

Описание операции	Показания одометра в милях (км) или период времени, в зависимости от того, что наступит раньше					
	Ежедневно	Первое техническое обслуживание 600 миль (1 000 км) или 6 месяцев	Ежегодное техническое обслуживание Год	Техническое обслуживание по пробегу		
				10 000 и 30 000 миль (16 000 и 48 000 км) Техническое обслуживание	20 000 миль (32 000 км) Техническое обслуживание	40 000 миль (64 000 км) Техническое обслуживание
<b>Смазка</b>						
Двигатель и маслоохладитель — проверка на наличие утечек	*	*	*	*	*	*
Уровень моторного масла — проверьте и долейте	*					
Моторное масло — замена		*	*	*	*	*
Фильтр моторного масла — заменить		*	*	*	*	*
<b>Топливная система и система управления двигателем</b>						
Топливная система — проверьте на наличие утечек	*	*	*	*	*	*
Воздушный фильтр — замените (заменяйте чаще, если вы постоянно ездите в условиях повышенной влажности или запыленности)				*	*	*
Сливная трубка (трубки) воздушного фильтра — слить/очистить (если имеется)				*	*	*
Сливной шланг датчика MAP — слить				*	*	*
Свечи зажигания — замена					*	*
<b>Система охлаждения</b>						
Система охлаждения — проверьте на наличие утечек	*	*	*	*	*	*
Уровень охлаждающей жидкости — проверьте/отрегулируйте	*	*	*	*	*	*
Система охлаждения — проверьте шланги системы охлаждения на наличие потертостей, трещин, защемлений или повреждений. При необходимости замените*		*	*	*	*	*
Охлаждающая жидкость — замена — каждые 4 года, независимо от пробега*				Каждые четыре года, независимо от пробега		
<b>Двигатель</b>						
Сцепление — проверьте работоспособность	*	*	*	*	*	*
Трос сцепления — проверьте работоспособность и при необходимости отрегулируйте или замените (только для моделей, оснащенных тросовым сцеплением)*		*	*	*	*	*
Ось рычага сцепления — очистите/смажьте		*	*	*	*	*
Зазоры клапанов — проверка/регулировка*					*	*
Фаза газораспределения — проверка/регулировка*					*	*
<b>Колеса и шины</b>						
Колеса — проверьте на наличие повреждений	*	*	*	*	*	*
Износ/повреждение шин — проверьте	*	*	*	*	*	*
Давление в шинах — проверка/регулировка	*	*	*	*	*	*
Подшипники колес — проверьте на износ и плавность работы					*	*

# ОБСЛУЖИВАНИЕ И РЕГУЛИРОВКА

Описание операции	Показания одометра в милях (км) или период времени, в зависимости от того, что наступит раньше					
	Первое техническое обслуживание	Ежегодное техническое обслуживание	Техническое обслуживание по пробегу			
	Ежедневный	600 миль (1 000 км) или 6 месяцев	год	10 000 и 30 000 миль (16 000 и 48 000 км) Техническое обслуживание	20 000 миль (32 000 км) Техническое	40 000 миль (64 000 км) Техническое
<b>Рулевое управление и подвеска</b>						
Рулевое управление — проверка свободного хода	*	*	*	*	*	*
Передняя и задняя подвеска — проверьте на наличие повреждений, утечек и плавность работы	*	*	*	*	*	*
Подшипники передней бабки — проверьте/отрегулируйте					*	*
Задняя подвеска и тяги — смажьте (только для моделей с одинарной задней подвеской)					*	*
Масло в вилке — заменить						*
Ось поворотного рычага — смажьте						*
<b>Тормоза</b>						
Тормозная система — проверьте работоспособность	*	*	*	*	*	*
Тормозные колодки — проверьте степень износа*	*	*	*	*	*	*
Уровень тормозной жидкости — проверьте	*	*	*	*	*	*
Тормозная жидкость — замена — каждые 2 года, независимо от пробега*	Каждые два года, независимо от пробега					
<b>Задняя передача</b>						
Натяжение приводной цепи — проверьте/отрегулируйте	*	*	*	*	*	*
Приводная цепь — проверка на износ*		*	*	*	*	*
Приводная цепь — смазывайте	Каждые 200 миль (300 км)					
Защитная накладка приводной цепи — проверьте на износ, трещины или повреждения*		*	*	*	*	*
<b>Электрооборудование</b>						
Освещение, приборы и электрические системы — проверьте/отрегулируйте	*	*	*	*	*	*
<b>Общие сведения</b>						
Указатели угла наклона — проверьте на износ*	*	*	*	*	*	*
Центральная и/или боковая подставка — проверьте на износ и плавность работы	*	*	*	*	*	*
Приборы и электронный блок управления двигателем (ECM) — проверьте наличие последней версии калибровочных данных с помощью диагностического инструмента Tlptph		*	*	*	*	*
Автосканирование — выполните полное автосканирование с помощью диагностического инструмента Tlptph (распечатайте копию для клиента)		*	*	*	*	*
Выполните все невыполненные работы, указанные в сервисных бюллетенях, а также работы по гарантии		*	*	*	*	*
Проведите дорожные испытания		*	*	*	*	*
Заполните книгу технического обслуживания и сбросьте индикатор технического обслуживания (если имеется)		*	*	*	*	*
Опоры центральной подножки — очистить/смазать				*	*	*

## Таблица планового технического обслуживания — Daytona 660

Описание операции	Показания одометра в милях (км) или период времени, в зависимости от того, что наступит раньше					
	Ежедневно	Первое техническое обслуживание 600 миль (1 000 км) или 6 месяцев	Ежегодное техническое обслуживание год	Техническое обслуживание по пробегу		
				10 000 и 30 000 миль (16 000 и 48 000 км) Техническое обслуживание	20 000 миль (32 000 км) Техническое обслуживание	40 000 миль (64 000 км) Техническое обслуживание
<b>Смазка</b>						
Двигатель и маслоохладитель — проверка на наличие утечек	*	*	*	*	*	*
Уровень моторного масла — проверьте и долейте	*					
Моторное масло — замена		*	*	*	*	*
Фильтр моторного масла — заменить		*	*	*	*	*
<b>Топливная система и система управления двигателем</b>						
Топливная система — проверьте на наличие утечек	*	*	*	*	*	*
Воздушный фильтр — замените (заменяйте чаще, если вы постоянно ездите в условиях повышенной влажности или запыленности)				*	*	*
Свечи зажигания — замените					*	*
<b>Система охлаждения</b>						
Система охлаждения — проверьте на наличие утечек	*	*	*	*	*	*
Уровень охлаждающей жидкости — проверьте/отрегулируйте	*	*	*	*	*	*
Система охлаждения — проверьте шланги системы охлаждения на наличие потертостей, трещин, защемлений или повреждений. При необходимости замените*		*	*		*	*
Охлаждающая жидкость — заменяйте каждые 4 года, независимо от пробега*				Каждые четыре года, независимо от пробега		
<b>Двигатель</b>						
Сцепление — проверьте работоспособность	*	*	*	*	*	*
Трос сцепления — проверьте работоспособность и при необходимости отрегулируйте или замените (только для моделей, оснащенных тросовым сцеплением)*		*	*	*	*	*
Ось рычага сцепления — очистите/смажьте			*	*	*	*
Зазоры клапанов — проверка/регулировка*				*	*	*
Цель привода распределительного вала — замена				*	*	*
Регулировка фаз газораспределения — проверка/регулировка*				*	*	*
<b>Колеса и шины</b>						
Колеса — проверьте на наличие повреждений	*	*	*	*	*	*
Износ/повреждение шин — проверьте	*	*	*	*	*	*
Давление в шинах — проверка/регулировка	*	*	*	*	*	*
Подшипники колес — проверьте на износ и плавность работы					*	*

# ОБСЛУЖИВАНИЕ И РЕГУЛИРОВКА

Описание операции	Показания одометра в милях (км) или период времени, в зависимости от того, что наступит раньше					
	Ежедневный	Первое техническое обслуживание	Ежегодное техническое обслуживание	Техническое обслуживание по пробегу		
				10 000 и 30 000 миль (16 000 и 48 000 км) Техническое обслуживание	20 000 миль (32 000 км) Техническое	40 000 миль (64 000 км) Техническое
<b>Рулевое управление и подвеска</b>						
Рулевое управление — проверка свободного хода	*	*	*	*	*	*
Передняя и задняя подвеска — проверьте на наличие повреждений, утечек и плавность работы	*	*	*	*	*	*
Подшипники передней баббы — проверьте/отрегулируйте					*	*
Задняя подвеска и тяги — смажьте (только для моделей с одинарной задней подвеской)					*	*
Масло в вилке — заменить						*
Ось поворотного рычага — смажьте						*
<b>Тормоза</b>						
Тормозная система — проверьте работоспособность	*	*	*	*	*	*
Тормозные колодки — проверьте степень износа*	*	*	*	*	*	*
Уровень тормозной жидкости — проверьте	*	*	*	*	*	*
Тормозная жидкость — замена — каждые 2 года, независимо от пробега*	Каждые два года, независимо от пробега					
<b>Главная передача</b>						
Напряжение приводной цепи — проверка/регулировка	*	*	*	*	*	*
Приводная цепь — проверка на износ*		*	*	*	*	*
Приводная цепь — смазывайте	Каждые 200 миль (300 км)					
Защитная накладка приводной цепи — проверьте на износ, трещины или повреждения*		*	*	*	*	*
<b>Электрооборудование</b>						
Освещение, приборы и электрические системы — проверьте/отрегулируйте	*	*	*	*	*	*
<b>Общие сведения</b>						
Указатели угла наклона — проверьте на износ*	*	*	*	*	*	*
Центральная и/или боковая подставка — проверьте на износ и плавность работы	*	*	*	*	*	*
Приборы и электронный блок управления двигателем (ECM) — проверьте наличие последней версии калибровочных данных с помощью диагностического инструмента Tlptph		*	*	*	*	*
Автосканирование — выполните полное автосканирование с помощью диагностического инструмента Tlptph (распечатайте копию для клиента)		*	*	*	*	*
Выполните все невыполненные работы, указанные в сервисных бюллетенях, а также работы по гарантии		*	*	*	*	*
Проведите дорожные испытания		*	*	*	*	*
Заполните журнал технического обслуживания и сбросьте индикатор технического обслуживания (если имеется)		*	*	*	*	*

## Моторное масло

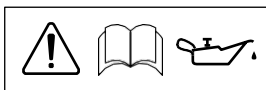

### ВАЖНО

Убедитесь, что уровень моторного масла соответствует норме и что масло заменяется в соответствии с требованиями планового технического обслуживания.

Эксплуатация мотоцикла с недостаточным количеством, испорченным или загрязненным моторным маслом приведет к ускоренному износу двигателя и может стать причиной заклинивания двигателя или коробки передач.

Заклинивание двигателя или коробки передач может привести к внезапной потере управления мотоциклом, что может стать причиной серьезных травм или смерти.

Для обеспечения правильной работы двигателя, коробки передач и сцепления следите за тем, чтобы уровень моторного масла соответствовал норме, а также заменяйте моторное масло и масляный фильтр в соответствии с графиком технического обслуживания.

## Защитный поддон — снятие

### ВАЖНО

Убедитесь, что мотоцикл устойчиво стоит и надежно закреплен.

Не опирайте мотоцикл на вспомогательные компоненты, выхлопную систему или любые другие несущие детали рамы мотоцикла.

Правильная опора мотоцикла поможет предотвратить его падение.

Несоблюдение приведенных выше рекомендаций может привести к серьезным травмам или смерти.

Только для моделей Trident 660 и Trident 660 - Triple Tribute

### ПРИМЕЧАНИЕ

Для замены моторного масла и масляного фильтра необходимо снять только левую подкапотную панель.

- ▼ Снимите два крепежных элемента с кронштейна, фиксирующего поддон картера масляного поддона и снимите поддон.

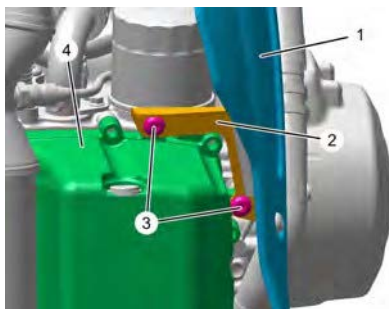

1. Нижняя защитная панель (вид снизу)
2. Кронштейн
3. Крепежные элементы
4. Картер

Только для моделей Tiger Sport 800, Tiger Sport 800 Tour и Trident 800

- ▼ Снимите два крепежных элемента, которые прикрепляют поддон к кронштейнам. Утилизируйте крепеж.
- ▼ Опустите заднюю часть поддона настолько, чтобы он не касался кронштейнов.
- ▼ Сдвиньте поддон вперед, чтобы отсоединить его от левой и правой крепежных проушин.

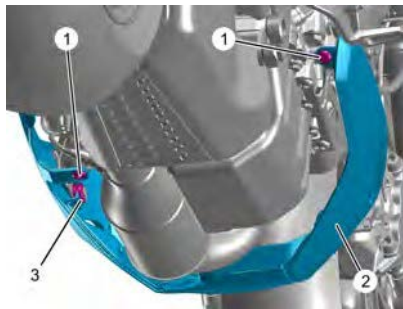

1. Крепления
2. Панель поддона
3. Крепежная втулка (показана левая сторона)

Поддон — установка

## **⚠ ВАЖНО**

Убедитесь, что мотоцикл устойчиво закреплен и надежно поддерживается.

Не опирайте мотоцикл на вспомогательные компоненты, выхлопную систему или любые другие несущие детали рамы мотоцикла.

Правильная опора мотоцикла поможет предотвратить его падение.

Несоблюдение приведенных выше рекомендаций может привести к серьезным травмам или смерти.

Только для моделей Trident 660 и Trident 660 - Triple Tribute

- ▼ Установите два крепежных элемента на кронштейн и затяните с усилием 6 Нм.

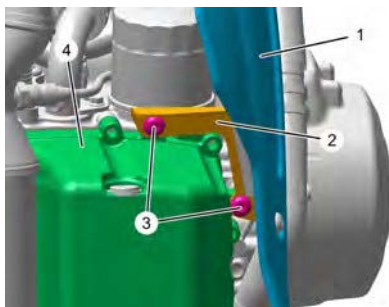

1. Нижняя защита (вид снизу)
2. Кронштейн
3. Крепежные элементы
4. Картер

## ОБСЛУЖИВАНИЕ И РЕГУЛИРОВКА

Только для моделей Tiger Sport 800, Tiger Sport 800 Tour и Trident 800

- ▼ Установите поддон на левую и правый крепежных проушины.
- ▼ Выровняйте узел поддона по отношению к крепежным кронштейнам.

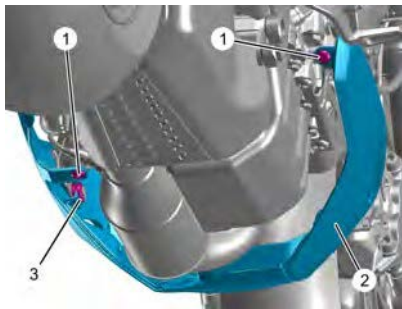

1. Крепления
2. Панель поддона
3. Крепежная втулка (показана левая сторона)

- ▼ Установите два новых крепежных элемента и затяните с усилием 3 Нм.

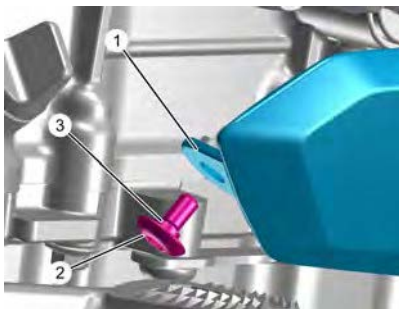

1. Молдинг поддона
2. Крепление
3. Крепежный выступ

### ВНИМАНИЕ

При установке крепежных элементов убедитесь, что буртик полностью вставлен в молдинг поддона.

## Проверка уровня моторного масла

### ОПАСНОСТЬ

Никогда не запускайте и не эксплуатируйте двигатель в закрытых помещениях.

Всегда эксплуатируйте мотоцикл на открытом воздухе или в помещении с достаточной вентиляцией.

Выхлопные газы ядовиты и могут привести к потере сознания и смерти в течение короткого промежутка времени.

### ВНИМАНИЕ

Если двигатель недавно работал, детали выхлопной системы могут быть горячими на ощупь.

Во избежание повреждения кожи всегда давайте горячим деталям остыть, прежде чем прикасаться к выхлопной системе.

Контакт с горячими деталями может привести к травмам открытых участков кожи от легкой до средней степени тяжести.

### ПРИМЕЧАНИЕ

Убедитесь, что во время замены или доливки моторного масла в двигатель не попадают загрязнения.

Попадание загрязнений в двигатель может привести к его повреждению.

### ПРИМЕЧАНИЕ

Если давление моторного масла слишком низкое, загорится контрольная лампа низкого давления масла.

Если индикатор низкого давления масла не гаснет, немедленно остановите двигатель и выясните причину.

Работа двигателя при низком давлении масла приведет к его серьезному повреждению.

### ПРИМЕЧАНИЕ

Точное показание уровня масла в двигателе отображается только при нормальной рабочей температуре двигателя, когда мотоцикл находится в вертикальном положении (не на боковом подножке) и щуп полностью вкручен до упора.

Не доливайте масло через отверстие для щупа в картере.

- ▼ Установите мотоцикл на ровной поверхности в вертикальном положении.
- ▼ Запустите двигатель и дайте ему поработать на холостом ходу примерно пять минут.
- ▼ Заглушите двигатель и подождите не менее трех минут, чтобы масло осело.
- ▼ Извлеките щуп.

# ОБСЛУЖИВАНИЕ И РЕГУЛИРОВКА

- ▼ Уровень масла обозначен линиями на щупе. При полном баке показатель. Уровень масла должен находиться на уровне верхней отметки на щупе.
- ▼ Если уровень масла ниже нижней отметки, снимите пробку заливной горловины и добавляйте масло небольшими порциями через отверстие заливной пробки в крышке сцепления до достижения необходимого уровня.
- ▼ После достижения нужного уровня установите и затяните заливную пробку.

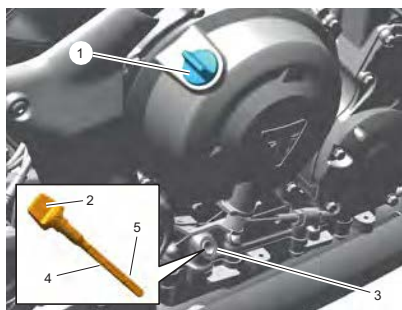

1. Горловина заливки моторного масла (на фото — Trident 660)
2. Масляный щуп
3. Расположение щупа в картере
4. Верхняя маркировка
5. Нижняя

## Замена моторного масла и масляного фильтра

### ⚠ ВАЖНО

Всегда носите подходящую защитную одежду и избегайте попадания отработанного моторного масла на кожу.

Длительный или повторяющийся контакт с моторным маслом может привести к сухости кожи, раздражению и дерматиту.

Отработанное моторное масло содержит вредные примеси, которые могут привести к раку кожи.

Несоблюдение приведенных выше рекомендаций может привести к серьезным травмам или смерти.

### ⚠ ВНИМАНИЕ

Моторное масло может быть горячим.

Избегайте контакта с горячим моторным маслом, надев соответствующую защитную одежду, перчатки и средства защиты глаз.

Контакт с горячим моторным маслом может привести к травмам открытых участков кожи от легкой до средней степени тяжести.

### ⚠ ВНИМАНИЕ

Если двигатель недавно работал, детали выхлопной системы могут быть горячими на ощупь.

Во избежание повреждения кожи всегда давайте горячим деталям остыть, прежде чем прикасаться к выхлопной системе.

Контакт с горячими деталями может привести к травмам открытых участков кожи от легкой до средней степени тяжести.

Моторное масло и масляный фильтр двигателя необходимо заменять в соответствии с требованиями планового технического обслуживания.

- ▼ Для моделей Trident 660, Trident 660 - Triple Tribute, Tiger Sport 800,  
Для моделей Tiger Sport 800 Tour и Trident 800 снимите нижний обтекатель, см. стр. 180.
- ▼ На модели Daytona 660 снимите левый обтекатель, см. стр. 124.
- ▼ Тщательно прогрейте двигатель и заглушите его.
- ▼ Установите мотоцикл на ровной поверхности в вертикальном положении.
- ▼ Поставьте под двигателем емкость для слива масла.
- ▼ Снимите пробку сливного отверстия.
- ▼ Утилизируйте уплотнительную шайбу.
- ▼ Отвинтите и снимите масляный фильтр с помощью сервисного инструмента Triumph T3880313.  
Утилизируйте старый масляный фильтр с соблюдением требований экологической безопасности.
- ▼ Нанесите тонкий слой чистого моторного масла на уплотнительное кольцо нового масляного фильтра.
- ▼ Установите масляный фильтр и затяните с усилием 10 Нм.
- ▼ После полного слива масла установите новую уплотнительную шайбу на сливную пробку.

- ▼ Установите сливную пробку и затяните ее с усилием 25 Нм.

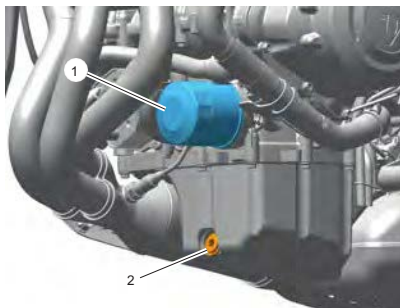

1. Фильтр моторного масла (на фото — Trident 660)
2. Сливная пробка моторного масла

- ▼ С помощью подходящей воронки залейте в двигатель полностью или полусинтетическое моторное масло 10W/40 или 10W/50, соответствующее спецификациям API SN (или выше) и JASO MA2. Рекомендуется использовать полностью синтетическое моторное масло Triumph Performance.

## ВНИМАНИЕ

Необходимо использовать моторное масло указанного класса.

Использование моторного масла несоответствующего класса может привести к повреждению двигателя.

- ▼ Запустите двигатель и дайте ему поработать на холостом ходу не менее 30 секунд.

**ВНИМАНИЕ**

Повышение оборотов двигателя выше холостого хода до того, как масло достигнет всех частей двигателя, может привести к повреждению двигателя или его заклиниванию.

Повышайте обороты двигателя только после 30 секунд работы двигателя, чтобы масло полностью циркулировало.

- ▼ Убедитесь, что контрольная лампа низкого давления масла не горит, а уровень масла. Сообщение о давлении не отображается на экране прибора.

**ВНИМАНИЕ**

Если давление моторного масла слишком низкое, загорится контрольная лампа низкого давления масла.

Если индикатор низкого давления масла не гаснет, немедленно остановите двигатель и выясните причину.

Работа двигателя при низком давлении масла приведет к серьезному повреждению двигателя.

- ▼ Остановите двигатель и повторно проверьте уровень масла. При необходимости долейте масло.
- ▼ Для моделей Trident 660, Trident 660 - Triple Tribute, Tiger Sport 800, Tiger Sport 800 Tour и Trident 800 установите обратно нижний кожух, см. стр. 181.
- ▼ Для Daytona 660 установите левый обтекатель, см. стр. 127.

**Технические характеристики и класс моторного масла (10W/40 и 10W/50)****ВНИМАНИЕ**

Необходимо использовать моторное масло указанного класса.

Использование моторного масла несоответствующего класса может привести к повреждению двигателя.

Этот высокопроизводительный двигатель Triumph с системой впрыска топлива рассчитан на использование полностью или полусинтетического моторного масла для мотоциклов 10W/40 или 10W/50, соответствующего спецификациям API SN (или выше) и JASO MA2. Рекомендуется использовать полностью синтетическое моторное масло Triumph Performance.

См. таблицу ниже, чтобы выбрать масло с правильной вязкостью (10W/40 или 10W/50) для использования в вашем регионе.

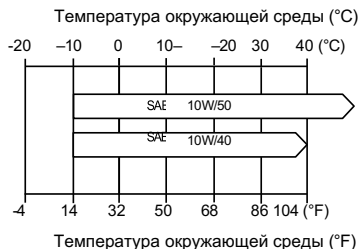

Не добавляйте в моторное масло никаких химических присадок. Моторное масло также смазывает сцепление, и любые присадки могут привести к его пробуксовке.

Не используйте минеральные, растительные, недетергентные масла, масла на основе касторового масла или любые масла, не соответствующие требуемым спецификациям. Использование таких масел может привести к мгновенному серьезному повреждению двигателя.

Убедитесь, что во время замены или долива моторного масла в картер не попадают посторонние предметы.

## Система охлаждения



### ПРИМЕЧАНИЕ

При выпуске с завода мотоцикл заполнен охлаждающей жидкостью D2053 — круглогодичной жидкостью с технологией органических присадок (известной как OAT). Она имеет оранжевый цвет и содержит 50-процентный раствор антифриза на основе моноэтиленгликоля.

Охлаждающая жидкость D2053, поставляемая компанией Triumph, обеспечивает защиту от замерзания до  $-40^{\circ}\text{C}$  ( $-40^{\circ}\text{F}$ ).

Для обеспечения эффективного охлаждения двигателя ежедневно перед поездкой на мотоцикле проверяйте уровень охлаждающей жидкости и доливайте ее, если уровень низкий.

# ОБСЛУЖИВАНИЕ И РЕГУЛИРОВКА

## Ингибиторы коррозии



### ВАЖНО

Охлаждающая жидкость D2053 OAT содержит ингибиторы коррозии и антифриз, подходящие для алюминиевых двигателей и радиаторов. Всегда используйте охлаждающую жидкость в соответствии с инструкциями производителя.

Охлаждающая жидкость содержит токсичные химические вещества, вредные для организма человека.

Попадание на кожу или в глаза может вызвать сильное раздражение. При работе с охлаждающей жидкостью надевайте защитные перчатки, одежду и средства защиты глаз.

В случае вдыхания охлаждающей жидкости выведите пострадавшего на свежий воздух и обеспечьте ему удобное положение для дыхания. В случае сомнений или при сохраняющихся симптомах обратитесь за медицинской помощью.

Если охлаждающая жидкость попала на кожу, немедленно промойте её водой.  
Снимите загрязненную одежду.

Если охлаждающая жидкость попала в глаза, промывайте их водой не менее 15 минут и **НЕМЕДЛЕННО ОБРАТИТЕСЬ ЗА МЕДИЦИНСКОЙ ПОМОЩЬЮ.**

В случае проглатывания охлаждающей жидкости промойте рот водой и **НЕМЕДЛЕННО ОБРАТИТЕСЬ ЗА МЕДИЦИНСКОЙ ПОМОЩЬЮ.**

**ХРАНИТЕ ОХЛАДИТЕЛЬ В НЕДОСТУПНОМ ДЛЯ ДЕТЕЙ МЕСТЕ.**

Несоблюдение приведенных выше рекомендаций может привести к серьезным травмам или смерти.

## ПРИМЕЧАНИЕ

Охлаждающая жидкость D2053 OAT, поставляемая компанией Triumph, является готовой смесью и не требует разбавления перед заливом или доливкой в систему охлаждения.

Для защиты системы охлаждения от коррозии необходимо использование химических веществ, препятствующих коррозии, в составе охлаждающей жидкости.

Если не использовать охлаждающую жидкость, содержащую ингибитор коррозии, в водяной рубашке и радиаторе системы охлаждения будут скапливаться ржавчина и накипь. Это приведет к закупорке каналов для охлаждающей жидкости и значительному снижению эффективности системы охлаждения.

Не допускается смешивание охлаждающих жидкостей разных типов. Смешивание охлаждающих жидкостей разных типов приводит к снижению эффективности охлаждающей жидкости и сокращению срока её службы. При замене охлаждающей жидкости рекомендуется тщательно промыть систему охлаждения чистой водой.

## Проверка уровня охлаждающей жидкости охлаждающей жидкости

## Регулировка уровня

### ВНИМАНИЕ

Уровень охлаждающей жидкости следует проверять при холодном двигателе (при комнатной или окружающей температуре).

- ▼ Установите мотоцикл на ровной поверхности в вертикальном положении. Расширительный бачок виден с левой стороны мотоцикла, ниже и ближе к передней части топливного бака.
- ▼ Проверьте уровень охлаждающей жидкости в расширительном бачке. Уровень охлаждающей жидкости должен находиться между отметками MAX и MIN.

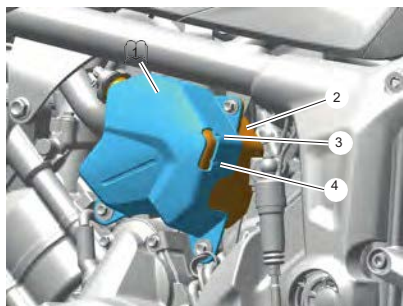

1. Крышка расширительного бака (на изображении — Trident 660)
2. Расширительный бачок
3. Отметка MAX
4. Отметка MIN

- ▼ Если уровень охлаждающей жидкости ниже минимального, необходимо , см. стр. 189.

### ⚠ ВНИМАНИЕ

Не снимайте крышку радиатора, когда двигатель горячий.

Когда двигатель нагрет, охлаждающая жидкость внутри радиатора будет горячей и находиться под давлением.

Контакт с этой горячей охлаждающей жидкостью, находящейся под давлением, может привести к травмам открытых участков кожи от легкой до средней степени тяжести.

### ПРИМЕЧАНИЕ

Если в системе охлаждения используется жесткая вода, это приведет к образованию накипи в двигателе и радиаторе и значительно снизит эффективность системы охлаждения.

Снижение эффективности системы охлаждения может привести к перегреву двигателя и его серьезному повреждению.

- ▼ Дайте двигателю остыть.

# ОБСЛУЖИВАНИЕ И РЕГУЛИРОВКА

## Только для Daytona 660

- ▼ Снимите обтекатель дефлектора следующим образом.
- ▼ Отсоедините верхнюю часть обтекателя от мотоцикла до тех пор, пока он не освободится от удерживающей втулки (оставив втулку на месте) и защелки.
- ▼ Сдвиньте обтекатель вниз, чтобы отсоединить его от фиксирующего выступа.

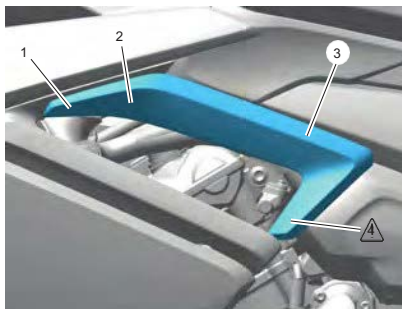

2. Расположение удерживающей втулки
3. Расположение фиксирующего зажима
4. Расположение фиксирующего штифта

## Все модели

- ▼ Снимите крышку расширительного бачка.
- ▼ Добавьте смесь охлаждающей жидкости через заливное отверстие, пока уровень не достигнет отметки MAX.
- ▼ Установите крышку расширительного бачка.

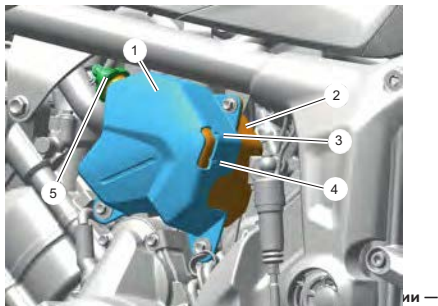

Trident 660)

2. Расширительный бачок
3. Максимальная отметка
4. Отметка MIN
5. Крышка расширительного бачка

Только для Daytona 660

▼ Установите обтекатель следующим

образом.

▼ Установите фиксирующий выступ обтекателя дефлектора на удерживающий выступ и вставьте панель в удерживающую втулку и защелку.

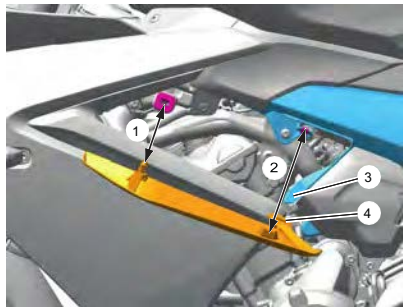

1. Фиксирующая втулка
2. Фиксирующий зажим
3. Фиксирующий выступ
4. Фиксирующий элемент

## ПРИМЕЧАНИЕ

Если проверка уровня охлаждающей жидкости проводится в связи с ее перегревом, проверьте также уровень в радиаторе и при необходимости долейте жидкость.

В экстренном случае в систему охлаждения можно добавить дистиллированную воду. Однако в этом случае охлаждающую жидкость необходимо как можно скорее слить и заменить охлаждающей жидкостью D2053 OAT.

## Замена охлаждающей жидкости

Мы рекомендуем производить замену охлаждающей жидкости в соответствии с требованиями планового технического обслуживания.

## Радиатор и шланги

### ⚠ ВНИМАНИЕ

Вентилятор работает автоматически при работающем двигателе.

Всегда держите руки и одежду подальше от вентилятора.

Контакт с вращающимся вентилятором может привести к травмам легкой или средней степени тяжести.

### ВНИМАНИЕ

Использование струй воды под высоким давлением, например, в автомойке или при помощи бытовой мойки высокого давления, может повредить ребра радиатора, привести к утечкам и снизить эффективность радиатора.

Не препятствуйте и не отклоняйте поток воздуха через радиатор, устанавливая непредназначенные для этого аксессуары перед радиатором или за вентилятором охлаждения.

Нарушение воздушного потока через радиатор может привести к перегреву, что в свою очередь может вызвать повреждение двигателя.

Проверьте шланги радиатора на наличие трещин или износа, а также затяжку зажимных скоб в соответствии с требованиями планового технического обслуживания. Любые неисправные детали должны быть заменены квалифицированным специалистом, обладающим специальными знаниями и техническим пониманием мотоциклов, например, у официального дилера Triumph.

Проверьте решетку радиатора и ребра на наличие препятствий в виде насекомых, листьев или грязи. Удалите любые препятствия струей воды низкого давления.

## Управление дроссельной заслонкой

### ВАЖНО

Всегда будьте внимательны к изменениям в «ощущении» работы дроссельной заслонки. Изменения могут быть вызваны износом механизма, что может привести к заклиниванию или застреванию дроссельной заслонки.

В случае обнаружения каких-либо изменений система дроссельной заслонки должна быть проверена компетентным специалистом, обладающим специальными знаниями и техническими знаниями в области мотоциклов, например, у официального дилера Triumph.

Заклинивание или застревание дроссельной заслонки может привести к потере управления мотоциклом, что может стать причиной серьезных травм или смерти.

## Проверка дроссельной заслонки

### ВАЖНО

Использование мотоцикла с заклинивающим или поврежденным регулятором дроссельной заслонки нарушит работу системы управления дроссельной заслонкой. Управление дроссельной заслонкой может затрудниться, что повлияет на рабочие характеристики.

Чтобы избежать дальнейшего использования заклинившего или поврежденного регулятора дроссельной заслонки, систему дроссельной заслонки необходимо проверить специалисту, обладающему соответствующими знаниями и техническими знаниями в области мотоциклов, например, у официального дилера Triumph.

Несоблюдение приведенных выше рекомендаций может привести к потере

- ▼ Убедитесь, что дроссельная заслонка открывается плавно, без применения чрезмерного усилия, и что она быстро закрывается под действием собственной возвратной пружины, не заклинивая и без ручного вмешательства.
- ▼ Убедитесь, что при легком поворачивая рукоятку дроссельной заслонки вперед и назад.
- ▼ Если обнаружена проблема, возникли какие-либо сомнения или установлено неправильное С учетом величины свободного хода система дроссельной заслонки должна проверяться компетентным специалистом, обладающим необходимыми знаниями и техническими знаниями в области мотоциклов, например, у официального дилера Triumph.

## Сцепление

Мотоцикл оснащен сцеплением с тросовым приводом.

Если рычаг сцепления имеет чрезмерный свободный ход, сцепление может не выключаться полностью. Это приведет к затруднениям при переключении передач и выборе нейтрали. Это может привести к остановке двигателя и затруднить управление мотоциклом.

И наоборот, если у рычага сцепления недостаточный свободный ход, сцепление может не включиться полностью, что приведет к его пробуксовке, снижению рабочих характеристик и преждевременному износу сцепления.

Свободный ход рычага сцепления необходимо проверять в соответствии с требованиями планового технического обслуживания.

## Проверка сцепления

- ▼ Убедитесь, что свободный ход рычага сцепления составляет 2–3 мм.
  - ▼ Если свободный ход рычага сцепления не соответствует норме, необходимо провести регулировку

## Регулировка сцепления

### Регулировка рычага сцепления

- ▼ Ослабьте стопорную гайку.
- ▼ Поверните регулировочную втулку, чтобы обеспечить правильный зазор.
- ▼ Затяните стопорную гайку.

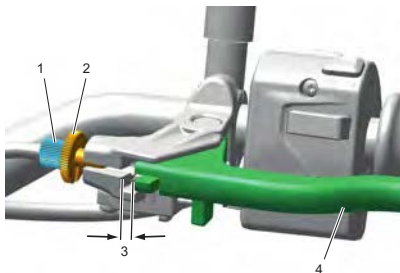

1. Регулировочная втулка (на рисунке показана модель Trident 660)
2. Контргайка (на рисунке показано полностью ослабленное положение)
3. Правильный зазор (2–3 мм)
4. Рычаг сцепления

## ВНИМАНИЕ

Если с помощью регулятора рычага не удастся выполнить правильную регулировку, воспользуйтесь регулятором троса на конце троса со стороны сцепления.

# ОБСЛУЖИВАНИЕ И РЕГУЛИРОВКА

## Регулировка троса сцепления со стороны рычага сцепления

- ▼ Ослабьте стопорную гайку на рычаге сцепления.
- ▼ Вверните регулировочную втулку до упора в корпус рычага сцепления, затем на два полных оборота назад.
- ▼ Затяните стопорную гайку на рычаге сцепления.
- ▼ Если трос сцепления натянут, ослабьте заднюю стопорную гайку (1), чтобы обеспечить правильный зазор на рычаге сцепления.
- ▼ Если трос сцепления ослаблен, ослабьте заднюю стопорную гайку (1) и затяните переднюю стопорную гайку (2), чтобы обеспечить правильный зазор на рычаге сцепления.
- ▼ Затяните стопорные гайки регулятора с усилием 3 Нм.

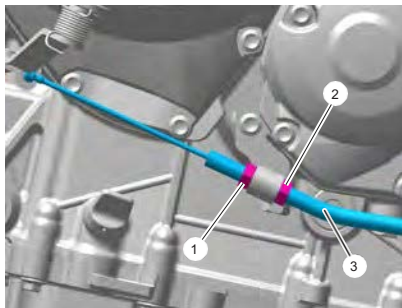

1. Контргайка заднего регулятора (на фото — Trident 660)
  2. Контргайка переднего регулятора
  3. Внешний трос сцепления
- ▼ Убедитесь, что на рычаге сцепления имеется свободный ход 2–3 мм. При необходимости отрегулируйте конце рычага сцепления, если необходимо.

## Приводная цепь



### ⚠ ОПАСНОСТЬ

Ослабленная или изношенная цепь, а также цепь, которая обрывается или спадает с звездочек, может зацепиться за звездочку двигателя или заблокировать заднее колесо.

Цепь, зацепившаяся за звездочку двигателя или заблокировавшая заднее колесо, может привести к травмированию водителя.

Невыполнение приведенных выше рекомендаций приведет к потере управления мотоциклом, что может стать причиной серьезных травм или смерти.

В целях безопасности и для предотвращения чрезмерного износа приводную цепь необходимо проверять, регулировать и смазывать в соответствии с плановым требованиям технического обслуживания. Проверки, регулировки и смазка должны проводиться чаще в экстремальных условиях, таких как езда на высоких скоростях, по соленым или сильно засыпанным песком дорогам.

Если цепь сильно изношена или неправильно отрегулирована (слишком слабо или слишком туго натянута), она может соскочить с звездочек или порваться. Поэтому мы рекомендуем всегда заменять изношенные или поврежденные цепи, используя оригинальные запчасти Triumph.

## Смазка приводной цепи

Смазку необходимо наносить каждые 200 миль (300 км), а также после езды в дождливую погоду, по мокрой дороге или в любой момент, когда цепь выглядит сухой.

- ▼ Используйте специальную смазку для приводных цепей, рекомендованную компанией в разделе «Технические характеристики».
- ▼ Нанесите смазку на боковые поверхности роликов, а затем оставьте мотоцикл простоять без использования не менее восьми часов (идеально — на всю ночь). Это позволит смазке проникнуть к уплотнительным кольцам приводной цепи и т. д.
- ▼ Перед поездкой удалите излишки смазки.

## ПРИМЕЧАНИЕ

Не используйте моющую установку высокого давления для очистки приводной цепи, так как это может привести к повреждению компонентов приводной цепи.

- ▼ Если приводная цепь сильно загрязнена, сначала очистите её, а затем нанесите смазку, как указано выше.

## Проверка свободного хода приводной цепи

### **⚠ ВАЖНО**

Убедитесь, что мотоцикл устойчиво стоит и надежно закреплен.

Не опирайте мотоцикл на вспомогательные компоненты, выхлопную систему или любые другие несущие детали рамы мотоцикла.

Правильная опора мотоцикла поможет предотвратить его падение.

Несоблюдение приведенных выше рекомендаций может привести к серьезным травмам или смерти.

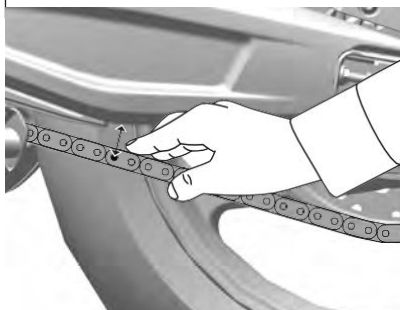

На изображении: Trident 660

# ОБСЛУЖИВАНИЕ И РЕГУЛИРОВКА

- ▼ Поставьте мотоцикл на ровную поверхность и удерживайте его в вертикальном , не нагружая его.
- ▼ Поверните заднее колесо, толкая мотоцикл, чтобы найти положение, в котором цепь наиболее натянута.
- ▼ Натяните цепь, оказывая на нее давление.
- ▼ Измерьте расстояние от нижней части маятника до центра , как показано на рисунке.

## ВНИМАНИЕ

Значение зазора привода цепи отличается от значения регулировки привода цепи. Пожалуйста, руководствуйтесь правильным значением, соответствующим выполняемому процессу.

- ▼ Значение измерения должно находиться в диапазоне 43–50 мм.

Если измеренное значение ниже или превышает указанный диапазон, цепь необходимо отрегулировать.

## Регулировка свободного хода приводной цепи

### ВАЖНО

По завершении регулировки приводной цепи убедитесь, что оси колес и контргайки регулятора затянуты с соблюдением требуемого момента затяжки.

Эксплуатация мотоцикла с ослабленной осью колеса и/или ослабленными стопорными гайками регулятора может повлиять на управляемость и устойчивость.

Несоблюдение приведенных выше рекомендаций может привести к потере управления мотоциклом, что может стать причиной серьезных травм или смерти.

### ПРИМЕЧАНИЕ

Значение зазора привода цепи отличается от значения регулировки привода цепи. Пожалуйста, руководствуйтесь правильным значением, соответствующим выполняемой операции.

Вертикальное перемещение приводной цепи должно находиться в диапазоне 43–46 мм.

Если значение свободного хода приводной цепи неверно, необходимо выполнить следующие регулировки:

- ▼ Ослабьте гайку оси заднего колеса.
- ▼ Ослабьте контргайки регулировочных болтов на левом и правом регулировочных болтов приводной цепи.
- ▼ Равномерно поверните левый и правый регулировочные болты по часовой стрелке (А), чтобы увеличить свободный ход приводной цепи и против часовой стрелки (В) — для уменьшения свободного хода приводной цепи.
- ▼ После настройки необходимого свободного хода приводной цепи прижмите колесо так, чтобы оно плотно прилегало к регуляторам.
- ▼ Убедитесь, что метки на регулировочных винтах совпадают регулятора с обеих сторон поворотного рычага.



1. Регулятор шпинделя
2. Гайка оси заднего колеса
3. Маркировка регулятора
4. Регулировочный болт
5. Контргайка регулировочного болта

А. По часовой стрелке

В. Против часовой стрелки

- ▼ Затяните обе контргайки регулировочных болтов с усилием 16 Нм, а гайку оси заднего колеса до 110 Нм.

- ▼ Повторите проверку регулировки приводной цепи. При необходимости выполните повторную регулировку.

- ▼ Проверьте эффективность работы заднего тормоза.

При необходимости устраните неисправность.



## ВАЖНО

Эксплуатация мотоцикла с неисправными тормозами опасна.

Если обнаружена неисправность или имеются какие-либо сомнения, тормоза должны быть проверены компетентным специалистом, обладающим специальными знаниями и техническим пониманием мотоциклов, например, уполномоченным дилером Triumph.

Эксплуатация мотоцикла с неисправными тормозами может привести к потере управления мотоциклом, что может стать причиной серьезных травм или смерти.

# ОБСЛУЖИВАНИЕ И РЕГУЛИРОВКА

## Проверка износа приводной цепи и звездочки

### ⚠ ВАЖНО

Замену приводных цепей должен производить квалифицированный специалист, обладающий специальными знаниями и техническим пониманием мотоциклов, например, официальный дилер Triumph.

Мы рекомендуем всегда заменять изношенные или поврежденные цепи, используя оригинальные запчасти Triumph.

Неправильно установленные приводные цепи могут привести к их обрыву или соскальзыванию с звездочек, что повлечет за собой потерю управления мотоциклом и может стать причиной серьезных травм или смерти.

### ПРИМЕЧАНИЕ

Если обнаружено изношенные звездочки, всегда заменяйте звездочки и приводную цепь одновременно.

Замена изношенных звездочек без одновременной замены приводной цепи приведет к преждевременному износу новых звездочек.

- ▼ Снимите кожух цепи главной передачи, см. стр. 200.

## Проверка приводной цепи на наличие повреждений

### ⚠ ВАЖНО

Если обнаружено, что приводная цепь имеет поврежденные ролики, ослабленные штифты или тугие звенья, приводную цепь необходимо заменить.

Не пытайтесь ослабить заклинившиеся звенья. В заклинившем звене могут быть поврежденные или изношенные детали.

Езда с тугими звеньями приводной цепи или с ослабленными тугими звеньями может привести к обрыву приводной цепи или к ее соскальзыванию с звездочек, что приведет к потере управления мотоциклом и может стать причиной серьезных травм или смерти.

- ▼ Прокрутите заднее колесо и проверьте приводную цепь на наличие поврежденных роликов, ослабленные штифты и жесткие звенья.

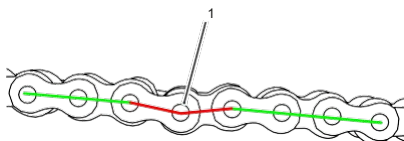

### 1. Заедающее звено

- ▼ Если в приводной цепи имеются поврежденные ролики, ослабленные штифты или жесткие звенья, приводную цепь необходимо заменить специалисту, обладающему соответствующими знаниями и техническими знаниями в области мотоциклов, например, у официального дилера Triumph.

## Проверка износа приводной цепи

- ▼ Натяните приводную цепь, подвесив к ней груз весом 10–20 кг (20–40 фунтов)
- ▼ Измерьте длину 20 звеньев на прямом участке приводной цепи от центра 1-го штифта до центра 21-го штифта. Поскольку приводная цепь может изнашиваться неравномерно, произведите измерения в нескольких местах.

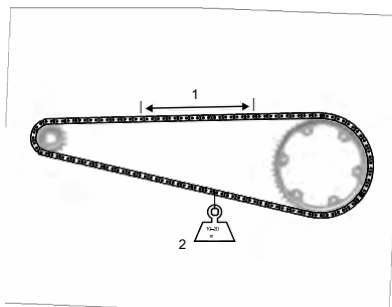

1. Измерьте поперек 20 звеньев
2. Вес

- ▼ Если длина превышает максимальный предел эксплуатации, приводную цепь необходимо заменить. Максимальный предел эксплуатации см. в разделе «Технические характеристики».

## Проверка износа звездочек

### ВНИМАНИЕ

На иллюстрации показан износ звездочек, установленных с левой стороны мотоцикла. Для звездочек, установленных с правой стороны мотоцикла, износ наблюдается на противоположной стороне зубца.

- ▼ Поверните заднее колесо и осмотрите звездочки на предмет неравномерного или чрезмерно изношенные или поврежденные зубья.

Изношенный зуб (звездочка двигателя)

Изношенный зуб (задняя звездочка)

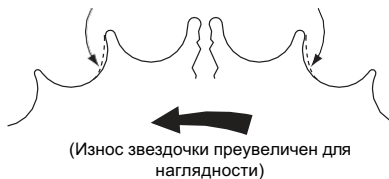

- ▼ При наличии износа или повреждений приводная цепь и звездочки должны быть заменены. Замена должна производиться квалифицированным специалистом, обладающим специальными знаниями и техническим пониманием мотоциклов, например, официальный дилер Triumph.
- ▼ Установите защитный кожух цепи главной передачи, см. стр. 200.

# ОБСЛУЖИВАНИЕ И РЕГУЛИРОВКА

## Защитный кожух цепи главной передачи — снятие

### ⚠ ВАЖНО

Убедитесь, что мотоцикл устойчиво закреплен и надежно подперт.

Не опирайте мотоцикл на вспомогательные компоненты, выхлопную систему или любые другие ненесущие детали рамы мотоцикла.

Правильная опора мотоцикла поможет предотвратить его падение.

Несоблюдение приведенных выше рекомендаций может привести к серьезным травмам или смерти.

- ▼ Снимите два крепежных элемента, фиксирующих задний брызговик и кожух цепи на поворотного рычага.
- ▼ Отодвиньте задний брызговик и защитный кожух цепи назад, чтобы отсоединить две фиксирующие прорези из удерживающих втулок.
- ▼ Отсоедините задний брызговик и защиту цепи от задней подвески и снимите задний брызговик и защиту цепи.

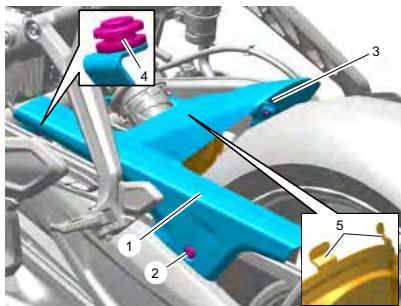

1. Задний брызговик и защита цепи (на фото — Trident 660)
2. Крепление (левая сторона)
3. Крепление (правая сторона)
4. Фиксирующие втулки (на фото показана левая сторона)
5. Фиксирующие штифты (на кожухе рычага)

## Защитный кожух цепи главной передачи — установка

### ⚠ ВАЖНО

Убедитесь, что мотоцикл устойчив и надежно закреплен.

Не опирайте мотоцикл на вспомогательные компоненты, выхлопную систему или любые другие ненесущие детали рамы мотоцикла.

Правильно закрепленный мотоцикл поможет предотвратить его падение.

Несоблюдение приведенных выше рекомендаций может привести к серьезным травмам или смерти.

- ▼ Прикрепите защитный кожух и кожух цепи к защитному кожуху рычага задней подвески.
- ▼ Убедитесь, что два фиксирующих выступа на защитном кожухе задней подвески устанавливаются в направляющие отверстия на заднем брызговике и защите цепи, как показано на рисунке ниже (детали удалены для наглядности).



1. Задний брызговик и защитный кожух цепи
2. Фиксирующие штифты
3. Защита привода

- ▼ Расположите два установочных паза на переднем конце заднего брызговика и защитного кожуха цепи на фиксирующие втулки.
- ▼ Установите два крепежных элемента и затяните с усилием 4 Нм.

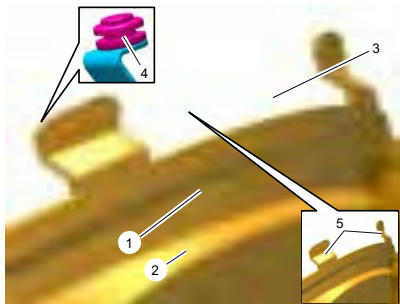

1. Задний брызговик и защита цепи (на фото — Trident 660)
2. Крепление (левая сторона)
3. Крепление (правая сторона)
4. Фиксирующие втулки (на фото показана левая сторона)
5. Фиксирующие выступы (на защитном кожухе рычага)

## Тормоза

### Обкатка новых тормозных дисков и колодок

#### **⚠ ВАЖНО**

Тормозные колодки всегда необходимо заменять комплектом на одно колесо. Спереди, где на одном колесе установлены два суппорта, замените все тормозные колодки в обоих суппортах.

После установки новых тормозных колодок ездите с особой осторожностью, пока новые колодки не «размячатся».

Замена отдельных тормозных колодок снизит эффективность торможения и может привести к потере управления мотоциклом, что может стать причиной серьезных травм или смерти.

Новые тормозные диски и колодки требуют периода тщательной обкатки, который обеспечит оптимальную работу и долговечность дисков и колодок.

Рекомендуемое расстояние для обкатки новых колодок и дисков составляет 200 миль (300 км).

Во время периода обкатки избегайте резкого торможения, ездите осторожно и рассчитывайте на увеличенный тормозной путь.

### Компенсация износа тормозных колодок тормозов

#### ⚠ ВАЖНО

Если при нажатии на тормозной рычаг или педаль ощущается мягкость, либо ход рычага/педали становится чрезмерно большим, возможно, в тормозных трубках и шлангах находится воздух или тормоза неисправны.

Неисправность должна быть проверена и устранена квалифицированным специалистом, обладающим специальными знаниями и техническим пониманием мотоциклов, например, у официального дилера Triumph.

Езда с неисправными тормозами может привести к возникновению опасной ситуации на дороге, повлекшей за собой потерю управления мотоциклом, что может привести к серьезным травмам или смерти.

Износ дисков и тормозных колодок компенсируется автоматически и не влияет на работу тормозного рычага или педали. На передних и задних тормозах нет деталей, требующих регулировки.

### Проверка износа передних

#### ⚠ ВАЖНО

Не рекомендуется использовать тормозные колодки сторонних производителей, так как толщина их опорной пластины может быть меньше, чем у оригинальных запчастей Triumph.

Тормозные колодки с неправильной толщиной опорной пластины могут со временем выпасть из корпуса суппорта, что приведет к отказу тормозов, потере управления мотоциклом и аварии.

Несоблюдение приведенных выше рекомендаций может привести к серьезным травмам или смерти.

Тормозные колодки необходимо проверять в соответствии указанным требованиям планового технического обслуживания и заменяться, если их износ достиг или превысил минимальную рабочую толщину.

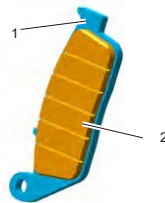

1. Опорная пластина (на рисунке показана модель Trident 660)
2. Накладка тормозных колодок

Тормозные колодки для данной модели, поставляемые компанией Triumph, имеют опорную пластину рекомендуемой толщины. Мы рекомендуем, чтобы замена тормозных колодок производилась квалифицированным специалистом, обладающим специальными знаниями и техническим пониманием мотоциклов, например, в официальном дилерском центре Triumph.

Если толщина накладки любой тормозной колодки меньше указанной в таблице, замените все тормозные колодки на колесе.

Модель	Минимальная толщина накладки тормозных колодок
Trident 660	1,5 мм
Trident 660 - Triple Tribute	1,5 мм
Trident 800	1,1 мм
Tiger Sport 660	1,5 мм
Tiger Sport 800	1,1 мм
Tiger Sport 800 Tour	1,1 мм
Daytona 660	1,1 мм

## Проверка износа задних тормозных колодок

### **ВАЖНО**

Не рекомендуется использовать тормозные колодки сторонних производителей, так как толщина их опорной пластины может быть меньше, чем у оригинальных запчастей Triumph.

Тормозные колодки с неправильной толщиной опорной пластины могут со временем отрываться от корпуса суппорта, что приведет к отказу тормозов, потере управления мотоциклом и аварии.

Несоблюдение приведенных выше рекомендаций может привести к серьезным травмам или смерти.

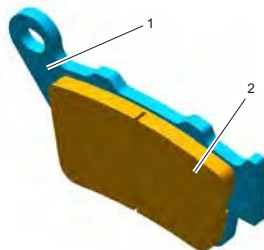

1. Опорная пластина (на изображении показана модель Trident 660)
2. Накладка тормозных колодок

# ОБСЛУЖИВАНИЕ И РЕГУЛИРОВКА

Тормозные колодки для данной модели, поставляемые компанией Triumph, имеют опорную пластину рекомендуемой толщины. Мы рекомендуем, чтобы замена тормозных колодок производилась квалифицированным специалистом, обладающим специальными знаниями и техническим пониманием мотоциклов, например, у официального дилера Triumph.

Если толщина накладки любой тормозной колодки меньше указанной в таблице, замените все тормозные колодки на колесе.

Модель	Минимальная толщина накладки тормозных колодок
Trident 660	0,8 мм
Trident 800	0,8 мм
Trident 660 — Triple Tribute	0,8 мм
Tiger Sport 660	0,8 мм
Tiger Sport 800 Tour	0,8 мм
Tiger Sport 800	0,8 мм
Daytona 660	0,8 мм

## Жидкость для дисковых тормозов

### ВАЖНО

Тормозная жидкость обладает гигроскопичностью, то есть поглощает влагу из воздуха.

Любая поглощенная влага значительно снижает температуру кипения тормозной жидкости, что приводит к снижению эффективности торможения.

По этой причине всегда заменяйте тормозную жидкость в соответствии с требованиями планового технического обслуживания.

Всегда используйте новую тормозную жидкость из запечатанной тары и никогда не используйте жидкость из незапечатанной тары или из тары, которая ранее была вскрыта.

Не смешивайте тормозные жидкости разных марок или классов.

Проверьте, нет ли утечки жидкости вокруг тормозных фитингов, уплотнений и соединений, а также проверьте тормозные шланги на наличие трещин, износа и повреждений.

Все неисправности необходимо устранять перед поездкой.

Несоблюдение приведенных выше рекомендаций может привести к потере управления мотоциклом, что может стать причиной серьезных травм или смерти.

**⚠ ВАЖНО**

Если система ABS не работает, тормозная система будет функционировать как система, не оснащенная ABS. Снизьте скорость и не продолжайте движение дольше, чем это необходимо, при загоревшемся контрольном индикаторе ABS.

Неисправность должна быть проверена и устранена квалифицированным специалистом, обладающим специальными знаниями и техническим пониманием мотоциклов, например, у официального дилера Triumph.

Слишком резкое торможение приведет к блокировке колес, что вызовет потерю управления мотоциклом и может стать причиной серьезных травм или смерти.

Проверьте уровень тормозной жидкости в обеих бачках и замените тормозную жидкость в соответствии с требованиями к требованиям планового технического обслуживания. Используйте тормозную жидкость Triumph Performance DOT 4, как рекомендуется в разделе «Технические характеристики». Тормозную жидкость также необходимо заменить, если она загрязнена или есть подозрение, что она загрязнена влагой или любыми другими примесями.

**ВНИМАНИЕ**

Для удаления воздуха из тормозной системы требуется специальный инструмент. Если тормозная жидкость нуждается в замене или гидравлическая система требует технического обслуживания, обратитесь к квалифицированному специалисту и к техническим знаниям в области мотоциклов, например, к

**Проверка и регулировка уровня жидкости переднего тормоза****⚠ ВАЖНО**

Если уровень жидкости в любом из резервуаров заметно понизился, необходимо проверить тормозную систему.

Если при нажатии на тормозной рычаг или педаль ощущается слабость, либо ход рычага/педали становится чрезмерно большим, это может означать наличие воздуха в тормозных магистралях или неисправность тормоза.

Езда с пониженным уровнем тормозной жидкости или при утечке тормозной жидкости опасна и приводит к снижению эффективности тормозов.

Обратитесь к компетентному специалисту, обладающему специальными знаниями и техническим пониманием мотоциклов, например к официальному дилеру Triumph, для проверки и, при необходимости, ремонта тормозной системы.

Невыполнение приведенных выше рекомендаций может привести к потере управления мотоциклом, что может стать причиной серьезных травм или смерти.

**ПРИМЕЧАНИЕ**

Во избежание повреждения лакокрасочного покрытия не допускайте попадания тормозной жидкости на любые участки кузова.

Пролитая тормозная жидкость повредит лакокрасочное покрытие.

Бак передней тормозной жидкости расположен на правой ручке руля.

# ОБСЛУЖИВАНИЕ И РЕГУЛИРОВКА

## Проверка уровня тормозной жидкости передних тормозов

- ▼ Проверьте уровень тормозной жидкости, видимый в смотровом окошке в передней части бачка.
- ▼ Уровень тормозной жидкости должен поддерживаться в пределах между верхней и нижней отметками (бачок должен находиться в горизонтальном положении).

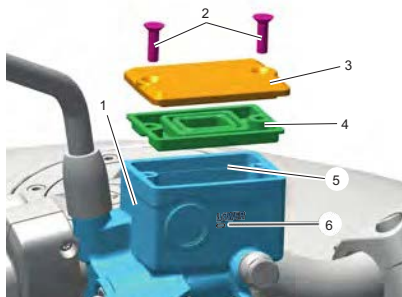

660)

2. Крепежные винты крышки бачка
3. Крышка бачка
4. Мембранный уплотнитель
5. Верхняя линия уровня
6. Линия нижнего уровня

## Регулировка уровня жидкости переднего тормоза

- ▼ Ослабьте крепежные винты крышки бачка и снимите крышку бачка и уплотнительную мембрану.
- ▼ Заполните бачок до верхней отметки, используя новую тормозную жидкость DOT 4 из закрытой тары. Рекомендуется использовать тормозную жидкость Triumph Performance DOT 4.
- ▼ Проверьте состояние мембранного уплотнения. При необходимости замените его.
- ▼ Установите крышку бачка, убедившись, что мембранный уплотнитель правильно расположена между крышкой бачка и самим бачком.



### ВАЖНО

Не затягивайте крепеж крышки бачка чрезмерно.

Чрезмерное затягивание крепежа крышки бачка может повредить бачок тормозной жидкости, что приведет к утечке тормозной жидкости и снижению эффективности торможения.

Несоблюдение приведенных выше рекомендаций может привести к потере управления мотоциклом, что может стать причиной серьезных травм или смерти.

- ▼ Затяните крепежные винты крышки резервуара с усилием 1,5 Нм.

## Проверка и регулировка уровня тормозной жидкости в заднем тормозе

### **ВАЖНО**

Если уровень жидкости в любом из резервуаров заметно понизился, необходимо провести проверку тормозной системы.

Если при нажатии на тормозной рычаг или педаль ощущается слабость, либо ход рычага/педали становится чрезмерно большим, возможно, в тормозных магистралях присутствует воздух или тормозная система неисправна.

Езда с пониженным уровнем тормозной жидкости или при утечке тормозной жидкости опасна и приводит к снижению эффективности тормозов.

Обратитесь к компетентному специалисту, обладающему специальными знаниями и техническим пониманием мотоциклов, например к официальному дилеру Triumph, для проверки и, при необходимости, ремонта тормозной системы.

Невыполнение приведенных выше рекомендаций может привести к потере управления мотоциклом, что может стать причиной серьезных травм или смерти.

### **ВНИМАНИЕ**

Во избежание повреждения лакокрасочного покрытия не допускайте попадания тормозной жидкости на кузов.

Пролитая тормозная жидкость повредит лакокрасочное покрытие.

Резервуар тормозной жидкости заднего тормоза виден с правой стороны мотоцикла, перед глушителем и под сиденьем водителя.

## Проверка уровня тормозной жидкости в задних тормозах

- ▼ Проверьте уровень тормозной жидкости, видимый в бачке.
- ▼ Уровень тормозной жидкости должен поддерживаться между верхней и нижней отметками (при горизонтальном положении бачка).

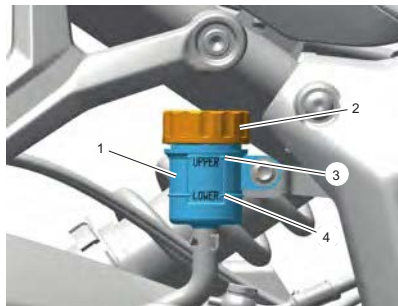

1. Задний резервуар тормозной жидкости (на фото — Trident 660)
2. Крышка бачка
3. Верхняя магистраль
4. Нижняя линия уровня

## Регулировка уровня тормозной жидкости в заднем тормозном цилиндре

- ▼ Открутите крышку бачка и снимите мембранный уплотнитель.
- ▼ Заполните бачок до верхней отметки, используя новую тормозную жидкость DOT 4 из закрытой тары. Рекомендуется использовать тормозную жидкость Triumph Performance DOT 4.
- ▼ Установите крышку бачка, убедившись, что мембранный уплотнитель установлен правильно установлена.

### Выключатели стоп-сигналов

#### ВАЖНО

Езда на мотоцикле с неисправными стоп-сигналами является незаконной и опасной.

Перед поездкой на мотоцикле убедитесь, что все фары работают.

Несоблюдение приведенных выше рекомендаций может привести к серьезным травмам или смерти.

Стоп-сигнал включается независимо при срабатывании переднего или заднего тормоза. Если при включенном зажигании стоп-сигнал не включается при нажатии на рычаг переднего тормоза или педаль заднего тормоза, неисправность должна быть проверена и устранена квалифицированным специалистом, обладающим специальными знаниями и техническим пониманием мотоциклов, например, у официального дилера Triumph.

### Зеркала

#### ВАЖНО

Перед выездом на мотоцикле всегда настраивайте зеркала таким образом, чтобы обеспечить достаточный обзор сзади.

Управление мотоциклом с неправильно отрегулированными зеркалами опасно.

Эксплуатация мотоцикла с неправильно отрегулированными зеркалами приведет к потере обзора сзади мотоцикла. Езда на мотоцикле без достаточного обзора сзади является опасной.

Несоблюдение приведенных выше рекомендаций может привести к серьезным травмам или смерти.

#### ВАЖНО

Ни в коем случае не пытайтесь чистить или регулировать зеркала во время движения на мотоцикле. Отрыв рук от руля во время движения на мотоцикле снижает способность водителя удерживать контроль над мотоциклом.

Очищайте или регулируйте зеркала только в неподвижном состоянии.

Попытка очистить или отрегулировать зеркала во время движения на мотоцикле может привести к потере управления мотоциклом, что может стать причиной серьезных травм или смерти.

Модели с зеркалами на руле

## **! ВАЖНО**

Неправильная регулировка зеркал на руле может привести к тому, что кронштейн зеркала будет касаться топливного бака, рычагов тормоза или сцепления, а также других частей мотоцикла.

Это ограничит работу рычагов тормоза или сцепления либо ограничит движение руля, что может повлиять на управляемость, устойчивость или другие аспекты эксплуатации мотоцикла.

Отрегулируйте зеркала так, чтобы они не соприкасались с какими-либо частями мотоцикла. После регулировки поверните руль в крайнее левое и правое положение, проверяя, чтобы зеркала не касались топливного бака, рычагов тормоза или сцепления, а также других частей мотоцикла.

Несоблюдение приведенных выше рекомендаций может привести к потере управления мотоциклом, что может стать причиной серьезных травм или смерти.

## **ПРИМЕЧАНИЕ**

Неправильная регулировка зеркал на руле может привести к тому, что кронштейн зеркала будет соприкасаться с топливным баком, рычагами тормоза или сцепления либо другими деталями мотоцикла.

Это приведет к повреждению топливного бака, рычагов тормоза или сцепления, а также других частей мотоцикла.

Отрегулируйте зеркала так, чтобы они не соприкасались с какими-либо частями мотоцикла. После регулировки поверните руль влево и вправо до упора, проверяя, чтобы зеркала не касались топливного бака, рычагов тормоза или сцепления, а также других частей мотоцикла.

Зеркала на концах руля устанавливаются вашим официальным дилером Triumph и, как правило, не требуют регулировки. Если же регулировка необходима, не поворачивайте зеркало более чем на  $75^\circ$ , измеряя угол по отношению к вертикальной части кронштейна зеркала.

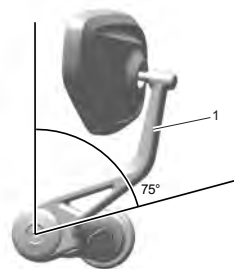

1. Вертикальная часть кронштейна зеркала

# ОБСЛУЖИВАНИЕ И РЕГУЛИРОВКА

## Регулировка зеркала

### **⚠ ВАЖНО**

Убедитесь, что мотоцикл устойчиво стоит и надежно закреплен.

Не опирайте мотоцикл на вспомогательные компоненты, выхлопную систему или любые другие несущие детали рамы мотоцикла.

Правильно закрепленный мотоцикл поможет предотвратить его падение.

Несоблюдение приведенных выше рекомендаций может привести к серьезным травмам или смерти.

**Trident 660, Trident 660 — Triple Tribute, Trident 800, Tiger Sport 660, Tiger Sport 800 и Tiger Sport 800 Tour**

### **ВНИМАНИЕ**

Правый кронштейн зеркала и стопорная гайка имеют левую резьбу.

Левый кронштейн зеркала и стопорная гайка имеют правую резьбу.

- ▼ Поднимите резиновую крышку, чтобы получить доступ к контргайке и втулке зеркала.
- ▼ Удерживайте втулку зеркала одной рукой и ослабьте стопорную гайку зеркала.
- ▼ Установите кронштейн зеркала так, чтобы обеспечить обзор сзади в положении водителя, и затяните стопорную гайку вручную.

### **ВНИМАНИЕ**

Используйте гаечный ключ с открытым зевом, чтобы удерживать втулку зеркала, пока ослабляете/затягиваете стопорную гайку зеркала. Если не удерживать втулку, это приведет к повреждению резьбы и ослаблению крепления зеркала.

- ▼ Удерживайте втулку зеркала и затяните контргайку зеркала с усилием 17 Нм.
- ▼ Наденьте резиновый чехол на стопорную гайку.

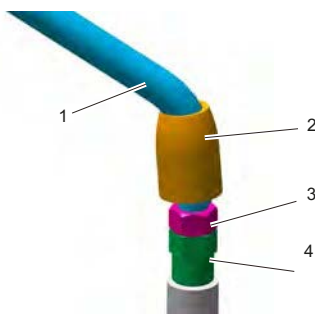

2. Резиновая накладка
3. Контргайка
4. Втулка зеркала

## Daytona 660

- ▼ Переместите кронштейн зеркала вперед или назад, чтобы обеспечить обзор сзади в положение при езде.



1. Кронштейн зеркала

## Подшипники рулевого механизма/колес

### ВАЖНО

Чтобы предотвратить риск получения травм в результате падения мотоцикла во время осмотра, убедитесь, что мотоцикл стабилизирован и закреплен на подходящей опоре.

При осмотре рулевых и колесных подшипников не прилагайте чрезмерное усилие к каждому колесу и не раскачивайте колеса с силой, так как это может привести к потере устойчивости мотоцикла и его падению с опоры.

Несоблюдение приведенных выше рекомендаций может привести к повреждению мотоцикла, серьезным травмам или смерти.

## Проверка подшипников рулевого управления

### ВАЖНО

Убедитесь, что мотоцикл устойчив и надежно закреплен.

Не опирайте мотоцикл на вспомогательные компоненты, выхлопную систему или любые другие несущие детали рамы мотоцикла.

Правильно закрепленный мотоцикл поможет предотвратить его падение.

Несоблюдение приведенных выше рекомендаций может привести к серьезным травмам или смерти.

### ВАЖНО

Ни в коем случае не пренебрегайте техническим обслуживанием подшипников рулевого управления (передней бабки). Проверяйте подшипники рулевого управления в соответствии с требованиями планового технического обслуживания и при необходимости проводите регулировку или замену.

Плановое техническое обслуживание должно выполняться компетентным специалистом, обладающим специальными знаниями и техническими знаниями мотоциклов, например, у официального дилера Triumph.

Езда на мотоцикле с неправильно отрегулированными или неисправными подшипниками рулевого управления опасна и может привести к потере управления мотоциклом, что может стать причиной серьезных травм или смерти.

Подшипники рулевого механизма (рулевой колонки) необходимо смазывать и проверять в соответствии с требованиями к техническому обслуживанию в соответствии с требованиями планового технического обслуживания.

**ПРИМЕЧАНИЕ**

Всегда проверяйте подшипники колес одновременно с подшипниками рулевого управления.

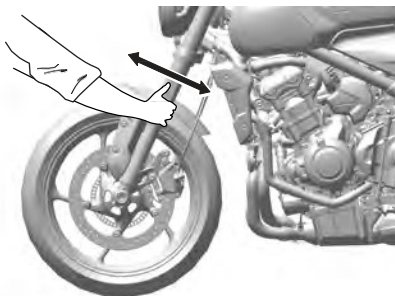

**Проверка люфта рулевого механизма (на примере Trident 660)**

- ▼ Установите мотоцикл на ровной поверхности в вертикальном положении.
- ▼ Поднимите переднее колесо над землей и удерживайте мотоцикл.
- ▼ Встаньте спереди мотоцикла, возьмитесь за нижнюю часть передней вилки и попытайтесь сдвинуть их вперед и назад.
- ▼ Если в подшипниках рулевого механизма (рулевой колонки) обнаруживается люфт, подшипники рулевого механизма должны быть проверены и отрегулированы компетентным специалистом, обладающим необходимыми знаниями и техническими знаниями о мотоциклах, например, у официального дилера Triumph.
- ▼ Снимите опору и поставьте мотоцикл на боковой подножку.

**Проверка подшипников колес****▲ ВАЖНО**

Убедитесь, что мотоцикл устойчив и надежно закреплен.

Не опирайте мотоцикл на вспомогательные компоненты, выхлопную систему или любые другие несущие детали рамы мотоцикла.

Правильно закрепленный мотоцикл поможет предотвратить его падение.

Несоблюдение приведенных выше рекомендаций может привести к серьезным травмам или смерти.

**▲ ВАЖНО**

Никогда не пренебрегайте техническим обслуживанием подшипников колес. Проверяйте подшипники колес в соответствии с требованиями планового технического обслуживания и при необходимости регулируйте или заменяйте их.

Плановое техническое обслуживание должно выполняться компетентным специалистом, обладающим специальными знаниями и техническими знаниями мотоциклов, например, у официального дилера Triumph.

Езда на мотоцикле с изношенными или поврежденными подшипниками колес опасна и может привести к потере управления мотоциклом, что может стать причиной серьезных травм или смерти.

## ОБСЛУЖИВАНИЕ И РЕГУЛИРОВКА

Подшипники колес необходимо проверять с периодичностью, указанной в таблице планового технического обслуживания.



Проверка подшипников колес (на примере Trident 660)

### ПРИМЕЧАНИЕ

Если подшипники передних или задних колес имеют люфт в ступице, издают шум или колесо вращается неплавно, их необходимо проверить специалисту, обладающему необходимыми знаниями и техническим пониманием в области мотоциклов, например, у официального дилера Triumph.

- ▼ Установите мотоцикл на ровной поверхности в вертикальном положении.
- ▼ Поднимите переднее колесо над землей и зафиксируйте мотоцикл.
- ▼ Стоя у боковой стороны мотоцикла, осторожно покачивайте верхнюю часть переднего колеса из стороны в сторону.
- ▼ Если обнаружен люфт в подшипниках переднего колеса, подшипники переднего колеса необходимо проверить и заменить специалистом, обладающим специальными знаниями и техническим пониманием мотоциклов, например, у официального дилера Triumph.
- ▼ Установите подходящую подставку и повторите процедуру для заднего колеса.
- ▼ Снимите опору и поставьте мотоцикл на боковой подножку.

## Подвеска

**⚠ ВАЖНО**

Дисбаланс между передней и задней подвесками повлияет на управляемость и устойчивость.

Всегда настраивайте подвеску в соответствии с таблицами настроек.

Несоблюдение приведенных выше рекомендаций может привести к потере управления мотоциклом, что может стать причиной серьезных травм или смерти.

Модели Daytona 660, Tiger Sport 800, Trident 800 и Tiger Sport 800 Tour оснащены регулируемой передней и задней подвесками. Все остальные модели имеют нерегулируемую переднюю подвеску и регулируемую заднюю подвеску.

Стандартные настройки подвески обеспечивают комфортную езду и хорошие ходовые качества при обычной езде в одиночку. В приведенных ниже таблицах указаны рекомендуемые настройки передней и задней подвески.

## Проверка передней вилки

**⚠ ВАЖНО**

Никогда не пренебрегайте техническим обслуживанием передней вилки. Проверьте переднюю вилку в соответствии с требованиями планового технического обслуживания и при необходимости выполняйте регулировку или замену.

Плановое техническое обслуживание должно выполняться компетентным специалистом, обладающим специальными знаниями и техническим знаниями мотоциклов, например, у официального дилера Triumph.

Езда с неисправными или поврежденными компонентами подвески опасна и может привести к потере управления мотоциклом, что может стать причиной серьезных травм или смерти.

**⚠ ВНИМАНИЕ**

Все узлы подвески содержат масло под давлением.

Не пытайтесь разбирать какие-либо детали подвески. Проверки и ремонт должны выполняться квалифицированным специалистом, обладающим необходимыми знаниями и техническими знаниями в области мотоциклов, например, у официального дилера Triumph.

Случайный выпуск масла под давлением или пружин может привести к травмам легкой или средней степени тяжести.

- ▼ Установите мотоцикл на ровной поверхности.
- ▼ Удерживая руль и зажав передний тормоз, несколько раз поднимите и опустите вилку вверх и вниз несколько раз.
- ▼ Проверьте, нет ли шероховатостей или чрезмерной жесткости.
- ▼ Осмотрите каждую вилку на предмет признаков повреждений, царапин на поверхности или утечек масла.

Если обнаружена проблема или имеются какие-либо сомнения, вилки должны быть осмотрены компетентным специалистом, обладающим специальными знаниями и техническим пониманием мотоциклов, например, уполномоченным дилером Triumph.



**Проверка передней вилки (на примере Trident 660)**

# ОБСЛУЖИВАНИЕ И РЕГУЛИРОВКА

## Настройки подвески

Мотоцикл поставляется с завода со всеми настройками подвески, установленными на стандартные значения, как показано в соответствующих таблицах настроек подвески.

Данные, приведенные в таблицах настроек подвески, носят исключительно рекомендательный характер. Требования к настройкам могут варьироваться в зависимости от веса водителя и пассажира, а также личных предпочтений.

### ПРИМЕЧАНИЕ

Всегда настраивайте переднюю и заднюю подвески на одинаковые условия нагрузки, как показано в таблицах ниже.

Только для моделей Tiger Sport 800 и Tiger Sport 800 Tour

Настройки передней подвески		
Условия нагрузки	Демпфирование отскока <sup>1</sup>	Демпфирование сжатия <sup>1</sup>
Езда в одиночку — стандартная	1,75	1,75
Езда в одиночку — комфорт (более мягкая)	2,5	2,5
Езда в одиночку — Спорт (более жесткая)	1	1
Водитель и пассажир с багажом (не превышающим установленные ограничения)	Как при езде в одиночку	Как для езды в одиночку

<sup>1</sup> Количество оборотов регулятора против часовой стрелки от крайнего положения по часовой стрелке.

Только для Trident 800

Настройки передней подвески		
Условия нагрузки	Демпфирование отскока <sup>1</sup>	Демпфирование сжатия <sup>1</sup>
Езда в одиночку — стандартные настройки	2,75	3,5
Езда в одиночку — комфорт (более мягкая)	5	7
Езда в одиночку — Спорт (упрочнённая)	1	1
Водитель и пассажир с багажом (не превышающим установленные ограничения)	Как для езды в одиночку	Как для езды в одиночку

<sup>1</sup> Количество оборотов регулятора против часовой стрелки от крайнего положения по часовой стрелке.

Только для Daytona 660

Настройки передней подвески		
Условия нагрузки	Демпфирование отскока <sup>1</sup>	Демпфирование сжатия <sup>1</sup>
Езда в одиночку — стандартная	3	4,5
Езда в одиночку — комфорт (более мягкая)	5	7
Езда в одиночку — Спорт (более жесткая)	1	1,5
Водитель и пассажир с багажом (не превышающим допустимые нормы)	Как при езде в одиночку	Как для езды в одиночку

<sup>1</sup> Количество оборотов регулятора против часовой стрелки от крайнего положения по часовой стрелке.

Инструкции по регулировке передней подвески см. на стр. 219 и/или стр. 220.

Trident 660, Trident 660 - Triple Tribute и Daytona 660

Настройки задней подвески	
Условия нагрузки нагрузка пружины <sup>1</sup>	Предварительная
Езда в одиночку	МИН
Езда в одиночку с багажом (не превышающим допустимые ограничения)	МИН
Водитель и пассажир	МАКС
Водитель и пассажир с багажом (не превышающим установленные нормы)	МАКС

<sup>1</sup> Положение 1 — минимальное (повернуто до упора по часовой стрелке), положение 7 — максимальное (повернуто до упора против часовой стрелки).

Trident 800

Настройки задней подвески		
Условия нагрузки	Предварительная нагрузка пружины <sup>1</sup>	Демпфирование отскока <sup>2</sup>
Езда в одиночку — стандартная	МИН	1
Езда в одиночку — комфорт (более мягкая настройка)	MIN	MIN
Езда в одиночку — Спорт (более жесткая)	MIN	0,5
Водитель и пассажир	МАКС	0,5

<sup>1</sup> Положение 1 соответствует минимальному значению (полностью по часовой стрелке), а положение 7 — максимальному (полностью против часовой стрелки).

<sup>2</sup> Количество оборотов регулятора против часовой стрелки от положения, повернутого до упора по часовой стрелке.

# ОБСЛУЖИВАНИЕ И РЕГУЛИРОВКА

## Tiger Sport 660

Настройки задней подвески	
Условия нагрузки нагрузка пружины <sup>1</sup>	Предварительная
Езда в одиночку	МИН
Езда в одиночку с багажом (не превышающим допустимые ограничения)	30
Водитель и пассажир	МАКС
Водитель и пассажир с багажом (не превышающим установленные нормы)	МАКС
<sup>1</sup> Количество щелчков по часовой стрелке от крайнего положения против часовой стрелки, при этом первый упор (щелчок) считается за один.	

## Tiger Sport 800 и Tiger Sport 800 Tour

Настройки задней подвески		
Условия нагрузки	Предварительная нагрузка пружины <sup>1</sup>	Демпфирование отскока <sup>2</sup>
Езда в одиночку — стандартная	МИН	1,25
Езда в одиночку — комфорт (более мягкая)	МИН	2
Езда в одиночку — Спорт (более жесткая)	MIN	0,5
Езда в одиночку с багажом (не превышающим допустимые ограничения)	30	0,25
Водитель и пассажир с багажом (не превышающим установленные нормы)	МАКС	0,25
<sup>1</sup> Количество щелчков по часовой стрелке от крайнего положения против часовой стрелки, при этом первый упор (щелчок) считается за один.		
<sup>2</sup> Количество оборотов регулятора против часовой стрелки от крайнего положения по часовой стрелке.		

Инструкции по регулировке задней подвески см. на стр. 221 и/или стр. 222.

## Регулировка демпфирования отскока передней подвески

Tiger Sport 800 и Tiger Sport 800 Tour

Регулятор амортизации отскока расположен в верхней части правой вилки.

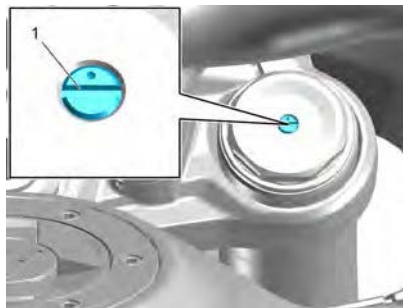

### 1. Регулятор демпфирования отскока передней подвески

- ▼ Поверните регулировочный винт с прорезью по часовой стрелке для увеличения ( ) , против часовой стрелки ( ) или по часовой стрелке ( ) для уменьшения ( ) уменьшите демпфирование отскока.
- ▼ Всегда считайте количество оборотов регулятора против часовой стрелки от крайнего по часовой стрелке.

Daytona 660 и Trident 800

Регулятор демпфирования отскока расположен в верхней части левой вилки.



### 1. Регулятор демпфирования отскока передней подвески

- ▼ Поверните регулировочный винт с прорезью по часовой стрелке, чтобы увеличить, или против часовой стрелки для уменьшить амортизацию отскока.
- ▼ Всегда считайте количество оборотов регулятора против часовой стрелки от крайнего поворота по часовой стрелке.

# ОБСЛУЖИВАНИЕ И РЕГУЛИРОВКА

## Регулировка демпфирования сжатия передней подвески

### Tiger Sport 800 и Tiger Sport 800 Tour

Регулятор демпфирования сжатия расположен в верхней части левой вилки.

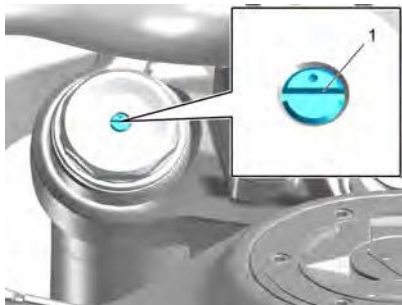

#### 1. Регулятор демпфирования сжатия передней подвески

- ▼ Поверните регулятор с прорезью по часовой стрелке ( ) для увеличения, против часовой стрелки ( ) или ( ) для уменьшить демпфирование сжатия.
- ▼ Всегда считайте количество оборотов регулятора против часовой стрелки, начиная с положения, полностью по часовой стрелке.

### Daytona 660 и Trident 800

Регулятор демпфирования сжатия расположен в верхней части левой вилки.



#### 1. Регулятор демпфирования сжатия передней подвески

- ▼ Поверните регулировочный винт с прорезью по часовой стрелке ( ) для увеличения, против часовой стрелки ( ) или ( ) для уменьшения амортизации сжатия ( ).  
уменьшить демпфирование сжатия.
- ▼ Всегда считайте количество оборотов регулятора против часовой стрелки от крайнего поворота по часовой стрелке.

## Регулировка предварительной нагрузки пружины задней подвески

Trident 660, Trident 660 - Triple Tribute, Daytona 660 и Trident 800

Регулятор предварительной нагрузки пружины расположен в нижней части блока задней подвески.

Настройки заднего регулятора нумеруются, начиная с первого положения, при котором регулятор повернут до упора по часовой стрелке. Первое положение обеспечивает минимальное предварительное натяжение пружины. Всего имеется семь положений регулятора. Седьмое положение обеспечивает максимальное предварительное натяжение пружины.

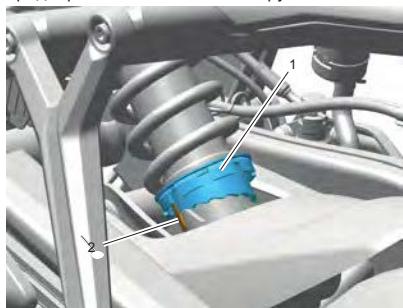

1. Регулировочное кольцо предварительной нагрузки пружины (показано минимальное положение) (на фото — Trident 660)
2. Стопор регулировочного кольца

- ▼ Найдите С-образный ключ, входящий в комплект инструментов.
- ▼ Вставьте С-образный ключ в пазы регулировочного кольца предварительной нагрузки пружины.
- ▼ Поверните регулировочное кольцо против часовой стрелки в направлении левой стороны мотоцикла до увеличения преднатяга пружины.
- ▼ Поверните регулировочное кольцо по часовой стрелке в направлении правой стороны мотоцикла, чтобы уменьшить преднатяг пружины.

Tiger Sport 660, Tiger Sport 800 и Tiger Sport 800 Tour

Регулятор предварительной нагрузки пружины расположен рядом с задней подвеской и доступен с левой стороны мотоцикла.

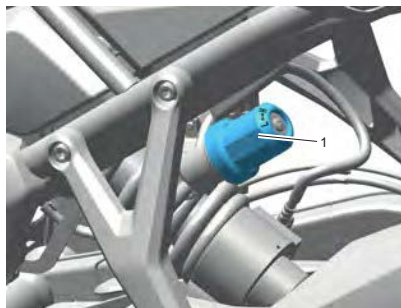

1. Регулятор предварительной нагрузки пружины (на фото — Tiger Sport 660)
- ▼ Поверните регулятор по часовой стрелке в направлении правой стороны мотоцикла, чтобы увеличить предварительную нагрузку пружины.
  - ▼ Поверните регулятор против часовой стрелки в сторону левой части мотоцикла, чтобы уменьшить предварительное натяжение пружины.
  - ▼ Всегда считайте количество щелчков по часовой стрелке, начиная с крайнего левого положения, учитывая, что первый упор (щелчок) считается за один.

# ОБСЛУЖИВАНИЕ И РЕГУЛИРОВКА

## Регулировка демпфирования отскока задней подвески

Регулятор амортизации отскока расположен в верхней части заднего подвесного узла; доступ к нему осуществляется с левой стороны мотоцикла.

### Tiger Sport 800 и Tiger Sport 800 Tour

- ▼ Поверните регулятор с прорезью по часовой стрелке, чтобы увеличить, или против часовой стрелки для уменьшить амортизацию отскока.
- ▼ Всегда считайте количество оборотов регулятора против часовой стрелки, начиная с крайнего положения по часовой стрелке.

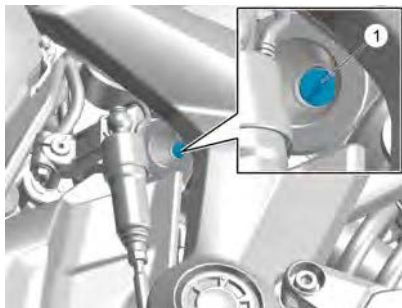

1. Регулятор демпфирования отскока задней подвески

## Trident 800

### ПРИМЕЧАНИЕ

Для наглядности на иллюстрации система помощи при переключении передач Triumph отсоединена от зажима переключения передач.

- ▼ Поверните регулировочный винт с прорезью по часовой стрелке ( ) для увеличения, против часовой стрелки ( ) или ( ) для уменьшить амортизацию отскока.
- ▼ Всегда считайте количество оборотов регулятора против часовой стрелки, начиная с положения, по часовой стрелке.

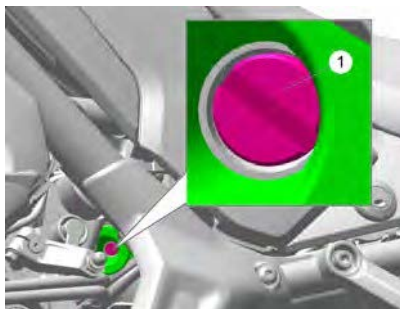

1. Регулятор демпфирования отскока задней подвески

## Индикаторы угла наклона

### **⚠ ВАЖНО**

Всегда заменяйте индикаторы угла наклона до того, как они износятся до предельного уровня.

Использование мотоцикла с индикаторами угла наклона, изношенными сверх предельного уровня, приведет к тому, что мотоцикл сможет наклоняться под небезопасным углом.

Наклон под небезопасным углом может привести к потере управления мотоциклом, что может стать причиной серьезных травм или смерти.

### **⚠ ВАЖНО**

Не следует использовать индикаторы угла наклона в качестве ориентира для определения предельного угла наклона, при котором мотоцикл остается безопасным.

Это зависит от множества различных факторов, включая, помимо прочего:

- Состояние дорожного покрытия
- Состояние шин
- Погодные условия

Поворот под слишком крутым углом может привести к потере управления мотоциклом, что может стать причиной серьезных травм или смерти.

Индикаторы угла наклона расположены на подножках водителя.



- 1. Индикатор угла наклона** (на изображении показан Trident 660)  
 Регулярно проверяйте индикаторы угла наклона на предмет износа.  
 Индикаторы угла наклона необходимо заменить, когда их оставшаяся длина достигнет минимального значения, указанного в таблице.

Модель	Минимальная длина индикатора угла наклона
Trident 660	15 мм
Trident 660 - Triple Tribute	15 мм
Trident 800	15 мм
Tiger Sport 660	5 мм
Tiger Sport 800	15 мм
Daytona 660	5 мм

# ОБСЛУЖИВАНИЕ И РЕГУЛИРОВКА

## Шины



Мотоцикл оснащен литыми дисками.

Модели с литыми дисками комплектуются бескамерными шинами, клапанами и ободами. Используйте только шины с маркировкой «TUBELESS» и бескамерные клапаны на ободах с маркировкой «SUITABLE FOR TUBELESS TYRES».

### ВАЖНО

Не устанавливайте шины с камерой на бескамерные диски. Борт шины не будет плотно прилегать, и шина может соскользнуть с диска, что приведет к быстрому спусканию шины.

Никогда не устанавливайте внутреннюю камеру в бескамерную шину без соответствующей маркировки. Это приведет к трению внутри шины, а образовавшееся в результате нагревание может вызвать разрыв камеры, что приведет к быстрому спусканию шины.

Несоблюдение приведенных выше рекомендаций может привести к потере управления мотоциклом, что может стать причиной серьезных травм или смерти.



Типичная маркировка шин — бескамерная шина



Типичная маркировка колеса — бескамерная шина

## Давление в шинах

### ВАЖНО

Неправильное давление в шинах приведет к ненормальному износу протектора и неустойчивости.

Недостаточное давление может привести к соскальзыванию шины с обода или ее сходу с него. Чрезмерное давление приведет к ускоренному износу протектора и потере устойчивости.

Оба этих состояния являются опасными и могут привести к потере управления мотоциклом, что может стать причиной серьезных травм или смерти.

Правильное давление в шинах обеспечит максимальную устойчивость, комфорт водителя и долговечность шин. Всегда проверяйте давление в шинах перед поездкой, когда шины холодные. Проверяйте давление в шинах ежедневно и при необходимости корректируйте его. Подробную информацию о правильном давлении в шинах см. в разделе «Технические характеристики».

## Система контроля давления в шинах (TPMS) (если установлена)

### ПРИМЕЧАНИЕ

На ободе колеса имеется клейкая этикетка, указывающая положение датчика давления в шине.

При замене шин следует соблюдать осторожность, чтобы не повредить датчики давления в шинах.

Установку шин всегда поручайте квалифицированному специалисту, обладающему необходимыми знаниями и техническими знаниями о мотоциклах, например, у официального дилера Triumph. Важно сообщить ему о том, что на колесах установлены датчики давления в шинах, прежде чем он снимет шины.

### ПРИМЕЧАНИЕ

Не используйте жидкость для защиты от проколов или любые другие средства, которые могут препятствовать поступлению воздуха к отверстиям датчиков TPMS. Любое заблокирование отверстия для измерения давления воздуха датчика TPMS во время работы приведет к его заклиниванию, что вызовет непоправимое повреждение узла датчика TPMS.

Повреждения, вызванные использованием жидкости против проколов или неправильным обслуживанием, не считаются производственным дефектом и не подпадают под действие гарантии.

Установку шин всегда поручайте квалифицированному специалисту, обладающему необходимыми знаниями и техническими знаниями в области мотоциклов, например у официального дилера Triumph. Важно сообщить ему о том, что на колесах установлены датчики давления в шинах, прежде чем он снимет шины.

# ОБСЛУЖИВАНИЕ И РЕГУЛИРОВКА

Значения давления в шинах, отображаемые на приборной панели, указывают фактическое давление в шинах на момент выбора этого показателя. Оно может отличаться от давления, установленного при холодных шинах, поскольку во время езды шины нагреваются, что приводит к расширению воздуха в шине и повышению давления. Указанные компанией Triumph значения давления в холодных шинах учитывают этот фактор.

Регулируйте давление в шинах только в холодном состоянии, используя точный манометр. Не используйте индикатор давления в шинах на приборной панели.

## Износ шин

По мере износа протектора шина становится более уязвимой к проколам и поломкам. По оценкам, 90 % всех проблем с шинами возникают в течение последних 10 % срока службы протектора (при износе на 90 %). Рекомендуется заменять шины до того, как их протектор износится до минимальной глубины.

## Минимальная рекомендуемая глубина протектора

### ВАЖНО

Езда на поврежденных или неисправных колесах и/или чрезмерно изношенных, проколотых или поврежденных шинах ухудшает сцепление, управляемость и устойчивость.

При проколе бескамерных шин утечка воздуха часто происходит очень медленно. Всегда тщательно осматривайте шины на наличие проколов. Проверяйте шины на наличие порезов, застрявших гвоздей или других острых предметов. Проверяйте колесные диски на наличие вмятин или деформаций.

Для замены шин или проведения проверки их технического состояния обратитесь к специалисту, обладающему необходимыми знаниями

и техническими знаниями в области мотоциклов, например, к официальному дилеру Triumph.

Езда с поврежденными колесами и шинами опасна и может привести к потере управления мотоциклом, что может стать причиной серьезных травм или смерти.

В соответствии с графиком периодического технического обслуживания измерьте глубину протектора с помощью глубиномера и замените любую шину, изношенную до минимальной допустимой глубины протектора, указанной в таблице ниже, или ниже этого значения:

Менее 80 миль/ч (130 км/ч)	2 мм (0,08 дюйма)
Свыше 80 миль/ч (130 км/ч)	Передняя часть 2 мм (0,08 дюйма) Задняя 3 мм (0,12 дюйма)

### Замена шин

Все мотоциклы Triumph проходят тщательные и всесторонние испытания в различных условиях эксплуатации, чтобы гарантировать, что для каждой модели утверждены наиболее эффективные комбинации шин.

При покупке запасных шин крайне важно использовать одобренные шины, установленные в одобренных комбинациях.

Использование несертифицированных шин или сертифицированных шин в несертифицированных комбинациях может привести к потере устойчивости мотоцикла, потере управления и аварии.

Список одобренных шин, предназначенных специально для вашего мотоцикла, можно получить у официального дилера Triumph или найти в Интернете по адресу [www.triumphtechnicalinformation.com/tyres](http://www.triumphtechnicalinformation.com/tyres).

Или;

Отсканируйте QR-код с помощью своего мобильного устройства:



Шины необходимо выбирать в правильной комбинации из утвержденного справочника по выбору шин. Шины должны быть установлены и отбалансированы в соответствии с инструкциями производителя шин.

Когда потребуется замена шин, обратитесь к специалисту, обладающему необходимыми знаниями и техническим пониманием мотоциклов, например к официальному дилеру Triumph.

Вначале новые шины не будут демонстрировать те же характеристики управляемости, что и изношенные, поэтому водителю необходимо проехать достаточное расстояние (примерно 100 миль (160 км)), чтобы привыкнуть к новым характеристикам управляемости.

Через 24 часа после установки необходимо проверить и отрегулировать давление в шинах, а также проверить правильность их посадки. При необходимости следует провести корректировку. Те же проверки и регулировки необходимо провести также после пробега 100 миль (160 км) после установки.

### ВАЖНО

Используйте рекомендуемые шины ТОЛЬКО в комбинациях, указанных в утвержденном справочнике по выбору шин на сайте [www.triumphtechnicalinformation.com/tyres](http://www.triumphtechnicalinformation.com/tyres).

Не устанавливайте шины разных производителей и не смешивайте шины с разными техническими характеристиками даже одного и того же производителя.

Использование/смешивание шин может повлиять на управляемость, устойчивость, тормозные характеристики и работу системы контроля тяги (если она установлена) мотоцикла.

Несоблюдение приведенных выше рекомендаций может привести к потере управления мотоциклом, что может стать причиной серьезных травм или смерти.

# ОБСЛУЖИВАНИЕ И РЕГУЛИРОВКА

## ВАЖНО

Не устанавливайте шины с камерой на бескамерные диски. Борт шины не будет плотно прилегать, и шина может соскользнуть с диска, что приведет к быстрому сдуванию шины.

Ни в коем случае не устанавливайте внутреннюю камеру в бескамерную шину, не имеющую соответствующей маркировки. Это приведет к трению внутри шины, а вызванное этим нагревание может стать причиной разрыва камеры и последующего быстрого спуска шины.

Несоблюдение приведенных выше рекомендаций может привести к потере управления мотоциклом, что может стать причиной серьезных травм или смерти.

## ВАЖНО

В случае прокола шины ее необходимо заменить.

Эксплуатация мотоцикла с проколотой или отремонтированной шиной может негативно повлиять на устойчивость мотоцикла.

Несоблюдение приведенных выше рекомендаций может привести к потере управления мотоциклом, что может стать причиной серьезных травм или смерти.

## ВАЖНО

Если есть подозрение на повреждение шины, например, после наезда на какой-либо предмет, шину необходимо осмотреть как снаружи, так и изнутри специалисту, обладающему специальными знаниями и техническим пониманием мотоциклов, например, у официального дилера Triumph.

Повреждения шин не всегда могут быть заметны снаружи.

Эксплуатация мотоцикла с поврежденными шинами может привести к потере управления мотоциклом, что может стать причиной серьезных травм или смерти.

## ВАЖНО

Не эксплуатируйте мотоцикл с неправильно установленными шинами или неправильно отрегулированным давлением в шинах.

Неправильно установленные шины или неправильно отрегулированное давление в шинах могут повлиять на управляемость, устойчивость или другие аспекты эксплуатации мотоцикла.

Несоблюдение приведенных выше рекомендаций может привести к потере управления мотоциклом, что может стать причиной серьезных травм или смерти.

## ВАЖНО

Система ABS срабатывает путем сравнения относительной скорости переднего и заднего колес.

Использование нерекондованных шин может повлиять на скорость вращения колес и привести к тому, что система ABS не сработает в условиях, в которых она обычно срабатывает.

Список шин, рекомендованных для этих моделей, можно получить у официального дилера Triumph или найти в Интернете по адресу [www.triumphtechnicalinformation.com/tyres](http://www.triumphtechnicalinformation.com/tyres).

Несоблюдение приведенных выше рекомендаций может привести к потере управления мотоциклом, что может стать причиной серьезных травм или смерти.

## ВАЖНО

Шины, которые использовались на дорожном динамометре, могут быть повреждены. В некоторых случаях повреждения могут быть незаметны на внешней поверхности шины.

Шины необходимо заменить после такого использования, поскольку дальнейшая эксплуатация поврежденной шины может привести к потере устойчивости.

Несоблюдение приведенных выше рекомендаций может привести к потере управления мотоциклом, что может стать причиной серьезных травм или смерти.

## ВАЖНО

Точная балансировка колес необходима для безопасного и стабильного управления мотоциклом. Не снимайте и не меняйте балансировочные грузы на колесах. Неправильная балансировка колес может привести к потере устойчивости.

Используйте только самоклеящиеся грузики. Защелкивающиеся грузики могут повредить колесо или шину, что приведет к спусканию шины.

Если требуется балансировка колес, например после замены шин, обратитесь к компетентному специалисту, обладающему специальными знаниями и техническим пониманием мотоциклов, например к официальному дилеру Triumph.

Несоблюдение приведенных выше рекомендаций может привести к потере управления мотоциклом, что может стать причиной серьезных травм или смерти.

# ОБСЛУЖИВАНИЕ И РЕГУЛИРОВКА

## Аккумулятор

### ВАЖНО

Аккумулятор содержит серную кислоту (аккумуляторную кислоту). Попадание на кожу или в глаза может вызвать сильные ожоги. Носите защитную одежду и лицевой щиток.

Если аккумуляторная кислота попала на кожу, немедленно промойте ее водой.

Если аккумуляторная кислота попала в глаза, промывайте их водой не менее 15 минут и **ОБРАТИТЕСЬ МЕДИЦИНСКОЙ** .

В случае проглатывания аккумуляторной кислоты выпейте большое количество воды и **НЕМЕДЛЕННО ОБРАТИТЕСЬ ЗА МЕДИЦИНСКОЙ ПОМОЩЬЮ**.

**ХРАНИТЕ АККУМУЛЯТОРНУЮ КИСЛОТУ В НЕДОСТУПНОМ ДЛЯ ДЕТЕЙ МЕСТЕ.**

Несоблюдение приведенных выше рекомендаций может привести к серьезным травмам или смерти.

### ВАЖНО

Убедитесь в наличии достаточной вентиляции при зарядке или использовании аккумулятора в закрытом помещении.

При определенных обстоятельствах аккумулятор может выделять взрывоопасные газы. Обязательно держите аккумулятор вдали от источников искр, открытого огня и сигарет.

Не подключайте к аккумулятору провода для запуска от другого транспортного средства, не соприкасайтесь провода аккумулятора друг с другом и не меняйте полярность проводов, так как любое из этих действий может вызвать искру, которая воспламенит газы аккумулятора, создав риск получения серьезных травм или гибели.

### ВАЖНО

Аккумулятор аккумулятор  
содержит вредных веществ.

Всегда держите детей и домашних животных подальше от аккумулятора.

Несоблюдение приведенных выше рекомендаций может привести к серьезным травмам или смерти.

## ⚠ ВАЖНО

Убедитесь, что мотоцикл находится в устойчивом положении и надежно закреплен.

Не опирайте мотоцикл на вспомогательные компоненты, выхлопную систему или любые другие несущие детали рамы мотоцикла.

Правильно закрепленный мотоцикл поможет предотвратить его падение.

Несоблюдение приведенных выше рекомендаций может привести к серьезным травмам или смерти.

## ⚠ ВАЖНО

Убедитесь, что клеммы аккумулятора не касаются рамы мотоцикла.

Это может привести к короткому замыканию или образованию искры, которая может воспламенить газы, выделяющиеся из аккумулятора.

Несоблюдение приведенных выше рекомендаций может привести к серьезным травмам или смерти.

## ⚠ ВАЖНО

Прежде чем отсоединять аккумулятор или извлекать предохранитель по любой причине, обратите внимание на настройки режимов езды и запишите их.

После установки предохранителя на место или подключения аккумулятора необходимо сбросить настройки режимов езды в соответствии с указанными инструкциями.

Невыполнение сброса настроек режимов езды и последующая езда на мотоцикле могут привести к потере управления мотоциклом, что может стать причиной серьезных травм или смерти.

▼ Снимите сиденье, см. стр. 120.

Trident 660, Trident 660 - Triple Tribute, Tiger Sport 660, Tiger Sport 800 и Tiger Sport 800 Tour

- ▼ Отключить разъем диагностический разъем для облегчения замены аккумулятора  
Снятие.
- ▼ Отсоедините отрицательный (черный) провод аккумулятора.
- ▼ Сдвиньте положительный (+) защитный колпачок клеммы, чтобы получить доступ к креплению.
- ▼ Отсоедините положительный (красный) провод аккумулятора.
- ▼ Отсоедините ремешок аккумулятора от зажима, расположенного рядом с прокладкой аккумулятора.
- ▼ Снимите прокладку аккумулятора.
- ▼ Извлеките аккумулятор из корпуса.

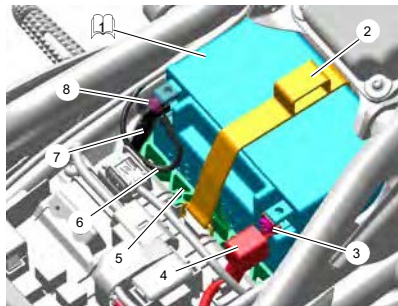

1. Аккумулятор (на изображении — Trident 660)
2. Ремешок аккумулятора
3. Положительный (+) полюс
4. Защитный колпачок положительного (+) полюса
5. Прокладка аккумулятора
6. Провод заземления системы ABS
7. Отрицательный (-) провод
8. Отрицательный (-) полюс

# ОБСЛУЖИВАНИЕ И РЕГУЛИРОВКА

## Trident 800

- ▼ Отсоедините заземление системы ABS и отрицательный (чёрный) провод аккумулятора.
- ▼ Сдвиньте этот положительный (+) защитную крышку клеммы, чтобы получить доступ к креплению.
- ▼ Отсоедините положительный (красный) провод аккумулятора.
- ▼ Отцепите ремешок аккумулятора от зажима рядом с прокладкой аккумулятора.
- ▼ Снимите прокладку аккумулятора.
- ▼ Извлеките аккумулятор из корпуса.

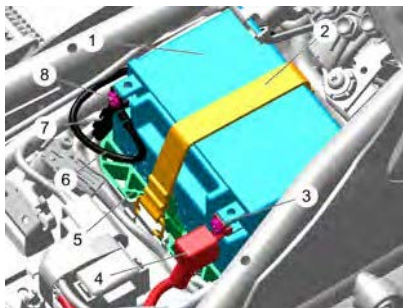

1. Аккумулятор
2. Ремешок аккумулятора
3. Положительный (+) полюс
4. Защитный колпачок положительного (+) полюса
5. Прокладка аккумулятора
6. Заземляющий провод из ABS-пластика
7. Отрицательный (-) провод
8. Отрицательный (-) полюс

## Daytona 660

- ▼ Отсоедините отрицательный (чёрный) провод аккумулятора.
- ▼ Сдвиньте положительный (+) защитный колпачок клеммы, чтобы получить доступ к креплению.
- ▼ Отсоедините положительный (красный) провод аккумулятора.
- ▼ Отцепите ремешок аккумулятора от зажима рядом с прокладкой аккумулятора.
- ▼ Снимите прокладку аккумулятора.
- ▼ Извлеките аккумулятор из корпуса.

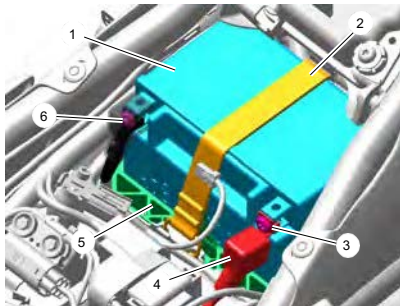

1. Батарея
2. Крепежная планка аккумулятора
3. Положительный (+) полюс
4. Защитный колпачок положительного (+) полюса
5. Распорка аккумулятора
6. Отрицательный (-) полюс

### Утилизация аккумулятора

В случае необходимости замены аккумулятора оригинальный аккумулятор необходимо сдать в пункт утилизации, где будет обеспечено, чтобы опасные вещества, из которых изготовлен аккумулятор, не загрязняли окружающую среду.

### Уход за аккумулятором



**ВАЖНО**

Аккумуляторная кислота является коррозионной и ядовитой и может нанести вред незащищенной коже.

Ни в коем случае не глотайте аккумуляторную кислоту и не допускайте ее попадания на кожу.

Во избежание травм всегда надевайте средства защиты глаз и кожи при работе с аккумулятором.

Несоблюдение приведенных выше рекомендаций может привести к серьезным травмам или смерти.

Аккумулятор герметичного типа и не требует какого-либо обслуживания, кроме проверки напряжения и периодической подзарядки при необходимости, например, во время хранения.

Очищайте аккумулятор чистой сухой тканью. Убедитесь, что кабельные соединения чистые.

Уровень электролита в аккумуляторе регулировать нельзя; герметизирующую прокладку снимать запрещается.

### Разрядка аккумулятора

#### ВНИМАНИЕ

Для обеспечения максимального срока службы аккумулятора необходимо поддерживать уровень заряда.

Несоблюдение уровня заряда аккумулятора может привести к серьезному внутреннему повреждению аккумулятора.

В нормальных условиях система зарядки мотоцикла поддерживает аккумулятор в полностью заряженном состоянии. Однако при простоях мотоцикла аккумулятор постепенно разряжается в результате естественного процесса, называемого саморазрядом; часы, память блока управления двигателем (ECM), высокая температура окружающей среды, а также установка электрических систем безопасности или других электрических аксессуаров — все это ускоряет процесс разряда аккумулятора. Отсоединение аккумулятора от мотоцикла на время хранения позволит снизить скорость разряда.

# ОБСЛУЖИВАНИЕ И РЕГУЛИРОВКА

## Разрядка аккумулятора во время хранения и при редком использовании мотоцикла

Во время хранения или редкого использования мотоцикла еженедельно проверяйте напряжение аккумулятора с помощью мультиметра. Следуйте инструкциям производителя, прилагаемым к измерительному прибору.

Если напряжение аккумулятора упадет ниже 12,7 В, аккумулятор необходимо зарядить.

Разрядка аккумулятора или его нахождение в разряженном состоянии даже в течение короткого периода времени приводит к сульфатации свинцовых пластин. Сульфатация является нормальным явлением в ходе химической реакции, происходящей внутри аккумулятора, однако со временем сульфаты могут кристаллизоваться на пластинах, что затрудняет или делает невозможным восстановление аккумулятора. На это необратимое повреждение не распространяется гарантия на мотоцикл, поскольку оно не связано с производственным дефектом.

Поддержание аккумулятора в полностью заряженном состоянии снижает вероятность его замерзания в холодных условиях. Замерзание аккумулятора приведет к серьезному внутреннему повреждению аккумулятора.

## Зарядка аккумулятора

### ВАЖНО

Аккумулятор содержит серную кислоту (аккумуляторную кислоту). Попадание на кожу или в глаза может вызвать сильные ожоги. Носите защитную одежду и лицевой щиток.

Если аккумуляторная кислота попала на кожу, немедленно промойте ее водой.

Если аккумуляторная кислота попала в глаза, промывайте их водой не менее 15 минут и **ОБРАТИТЕСЬ МЕДИЦИНСКОЙ**.

В случае проглатывания аккумуляторной кислоты выпейте большое количество воды и **НЕМЕДЛЕННО ОБРАТИТЕСЬ ЗА МЕДИЦИНСКОЙ ПОМОЩЬЮ**.

**ХРАНИТЕ АККУМУЛЯТОРНУЮ КИСЛОТУ В НЕДОСТУПНОМ ДЛЯ ДЕТЕЙ МЕСТЕ.**

Несоблюдение приведенных выше рекомендаций может привести к серьезным травмам или смерти.

### ПРИМЕЧАНИЕ

Не используйте автомобильное устройство быстрой зарядки, так как это может привести к перезарядке и повреждению аккумулятора.

За помощью в выборе зарядного устройства, проверке напряжения аккумулятора или зарядке аккумулятора обращайтесь к компетентному специалисту, обладающему специальными знаниями и техническим пониманием мотоциклов, например к официальному дилеру Triumph.

При длительном хранении (более двух недель) аккумулятор следует снять с мотоцикла и поддерживать его заряд с помощью зарядного устройства для обслуживания, одобренного компанией Triumph.

Аналогичным образом, если заряд аккумулятора снизится до уровня, при котором он не сможет запустить мотоцикл, извлеките аккумулятор из мотоцикла перед зарядкой.

Если напряжение аккумулятора упадет ниже 12,7 В, аккумулятор следует заряжать с помощью зарядного устройства, одобренного компанией Triumph. Всегда снимайте аккумулятор с мотоцикла.

Рекомендуемое компанией Triumph зарядное устройство поставляется в комплекте с набором соединительных проводов для аккумулятора:

- ▼ Соединительный провод с кольцевыми клеммами.
- ▼ Соединительный провод с зажимами типа «крокодил».

Для зарядки аккумулятора выполните следующие действия:

- ▼ Мы рекомендуем снимать аккумулятор с мотоцикла перед зарядкой.
  - Если аккумулятор необходимо зарядить, когда он установлен на мотоцикле, воспользуйтесь розеткой для подключения электрооборудования (при наличии) и подходящим соединительным кабелем с разъемом DIN или соединительным кабелем с кольцевыми клеммами (поставляется в комплекте с рекомендованным компанией Triumph зарядным устройством).
  - Не используйте разъем USB (если он установлен) для зарядки аккумулятора мотоцикла.

- Соединительный кабель с кольцевыми клеммами (поставляется в комплекте с рекомендованным зарядным устройством Triumph) можно использовать с данной моделью.
- Соединительный кабель с зажимами типа «крокодил» (поставляется в комплекте с рекомендованным зарядным устройством Triumph) нельзя использовать для зарядки аккумулятора, установленного на мотоцикле.

### ПРИМЕЧАНИЕ

Соединительный кабель с разъемом DIN также можно приобрести в качестве аксессуара у вашего дилера Triumph.

- ▼ Следуйте инструкциям, прилагаемым к сертифицированному зарядному устройству.
- ▼ Заряжайте аккумулятор током, не превышающим, указанным на MAX Зарядка, указанный на этикетке зарядного устройства.
- ▼ Если аккумулятор нагрелся настолько, что его нельзя трогать руками, прекратите зарядку и дайте аккумулятору остыть, прежде чем возобновить зарядку.
- ▼ После зарядки оставьте аккумулятор на 1–2 часа, прежде чем проверять напряжение. Если напряжение составляет менее 12,9 В, необходима дополнительная зарядка.

**ВАЖНО**

Убедитесь, что мотоцикл находится в устойчивом положении и надежно закреплен.

Не опирайте мотоцикл на вспомогательные компоненты, выхлопную систему или любые другие несущие детали рамы мотоцикла.

Правильно закрепленный мотоцикл поможет предотвратить его падение.

Несоблюдение приведенных выше рекомендаций может привести к серьезным травмам или смерти.

**ВАЖНО**

Убедитесь, что клеммы аккумулятора не касаются рамы мотоцикла.

Это может привести к короткому замыканию или образованию искры, которая может воспламенить газы, выделяющиеся из аккумулятора.

Несоблюдение приведенных выше рекомендаций может привести к серьезным травмам или смерти.

**ВАЖНО**

Прежде чем отсоединять аккумулятор или извлекать предохранитель по любой причине, обратите внимание на настройки режимов езды и запишите их.

После установки предохранителя на место или подключения аккумулятора режимы езды необходимо сбросить в соответствии с записанными настройками.

Если не сбросить настройки режимов езды на мотоцикле и продолжить движение, это может привести к потере управления мотоциклом, что в свою очередь может стать причиной серьезных травм или смерти.

Trident 660, Trident 660 — Triple Tribute, Tiger Sport 660, Tiger Sport 800 и Tiger Sport 800 Tour

- ▼ Установите аккумулятор в его корпус.
- ▼ Установите прокладку аккумулятора.
- ▼ Установите ремешок аккумулятора.

**ПРИМЕЧАНИЕ**

Положительный и отрицательный провода аккумулятора необходимо подключить к вертикальной поверхности клемм аккумулятора.

Положительный провод аккумулятора прокладывается под кабелем диагностического разъема и закрепляется за помощью зажима на корпусе блока управления двигателем (ECM).

- ▼ Подключите аккумулятор, сначала положительный (красный) провод, а затем отрицательный, и проложите заземляющие (черные) провода ABS, проложив положительный провод под кабелем диагностического разъема.
- ▼ Затяните клеммы аккумулятора с усилием 4,5 Нм.

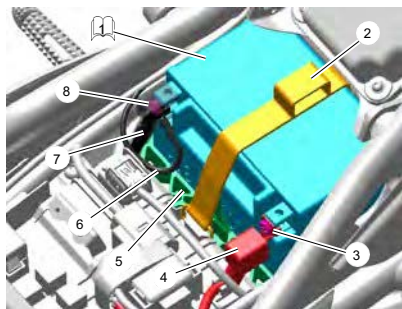

1. Аккумулятор (на фото — Trident 660)
2. Ремешок аккумулятора
3. Положительный (+) полюс
4. Защитный колпачок положительного (+) полюса
5. Прокладка аккумулятора
6. Провод заземления ABS
7. Отрицательный (-) провод
8. Отрицательный (-) полюс

- ▼ Убедитесь, что положительный (красный) провод аккумулятора закреплен на лотке блока управления двигателем

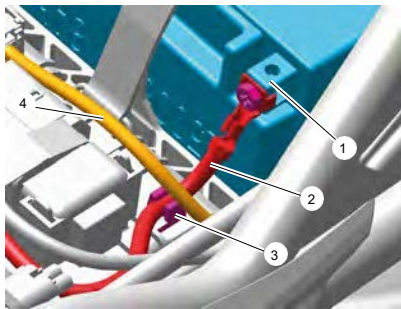

1. Положительный полюс аккумулятора
2. Положительный провод аккумулятора
3. Фиксирующий элемент на корпусе блока управления двигателем
4. Кабель диагностического разъема

- ▼ Нанесите тонкий слой смазки на клеммы для предотвращения коррозии.

- ▼ Наденьте защитный колпачок на положительную клемму.

- ▼ Подключите диагностический разъем.

## Trident 800

- ▼ Установите аккумулятор в его корпус.
- ▼ Вставьте прокладку аккумулятора.
- ▼ Установите ремешок аккумулятора.

- ▼ Подключите аккумулятор: сначала положительный (красный) провод, затем отрицательный и заземляющий провод ABS (черный), проложив положительный провод под кабелем диагностического разъема.

- ▼ Затяните клеммы аккумулятора с усилием 4,5 Нм.

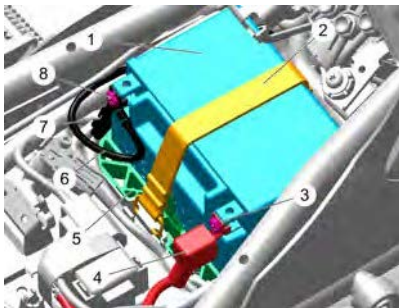

1. Аккумулятор
2. Ремешок аккумулятора
3. Положительный (+) полюс
4. Защитный колпачок положительного (+) полюса
5. Прокладка аккумулятора
6. Заземляющий провод из ABS-пластика
7. Отрицательный (-) провод
8. Отрицательный (-) полюс

- ▼ Нанесите тонкий слой смазки на клеммы для предотвращения коррозии.

- ▼ Накройте положительную клемму защитным колпачком.

## ВНИМАНИЕ

Положительный и отрицательный провода аккумулятора должны быть подключены к вертикальной поверхности клемм аккумулятора.

Положительный провод аккумулятора проходит под кабелем диагностического разъема и закрепляется за корпусом блока управления двигателем (ECM).

# ОБСЛУЖИВАНИЕ И РЕГУЛИРОВКА

## Daytona 660

- ▼ Установите аккумулятор в его корпус.
- ▼ Вставьте прокладку аккумулятора.
- ▼ Установите ремешок аккумулятора.

### ВНИМАНИЕ

Положительный и отрицательный выводы аккумулятора необходимо подключить к вертикальной поверхности клемм аккумулятора.

- ▼ Подключите аккумулятор: сначала положительный (красный) провод, а затем отрицательный (черный) провод.
- ▼ Затяните клеммы аккумулятора с усилием 4,5 Нм.

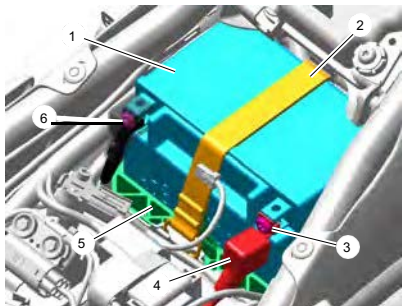

1. Батарея
2. Крепежная планка аккумулятора
3. Положительный (+) полюс
4. Защитный колпачок положительного (+) полюса
5. Распорка аккумулятора
6. Отрицательный (-) полюс

- ▼ Нанесите тонкий слой смазки на клеммы для предотвращения коррозии.
- ▼ Наденьте защитный колпачок на положительный полюс.
- ▼ Установите сиденье, см. стр. 121.

## Предохранители

### ⚠ ВАЖНО

Всегда заменяйте перегоревшие предохранители новыми, соответствующими номиналу (указанному на крышке блока предохранителей).

Ни в коем случае не заменяйте перегоревший предохранитель на предохранитель с иным номиналом.

Использование несоответствующего предохранителя может привести к неисправности электрооборудования, что в свою очередь может вызвать повреждение мотоцикла и потерю управления им, что может привести к серьезным травмам или

### ПРИМЕЧАНИЕ

О перегоревшей предохранительной вставке свидетельствует отказ всех систем, защищаемых данной вставкой. При проверке на наличие перегоревшей предохранительной вставки воспользуйтесь таблицами, чтобы определить, какая именно вставка

## Расположение блока предохранителей

### Trident 660 и Trident 660 - Triple Tribute

Блок предохранителей 1 и главный предохранитель расположены под сиденьем. Для доступа к блокам предохранителей необходимо снять сиденье (см. стр. 120).

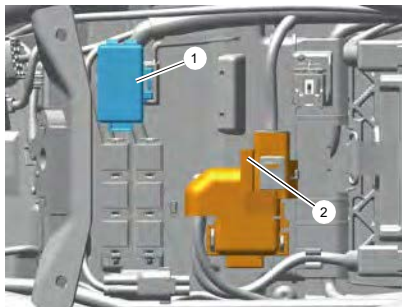

1. Блок предохранителей 1
2. Главный предохранитель (30 А)

Блок предохранителей 2 расположен под пластиковой крышкой топливного бака.

### Trident 800

Блок предохранителей 1 и главный предохранитель расположены под сиденьем. Для доступа к блокам предохранителей необходимо снять сиденье (см. стр. 120).

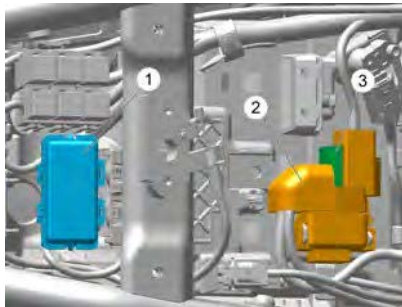

1. Блок предохранителей 1
2. Реле стартера
3. Главный предохранитель (30 А)

## ВНИМАНИЕ

Крышка блока предохранителей устанавливается только одним способом. Не устанавливайте крышку блока предохранителей с усилием.

Чтобы получить доступ к предохранителям, отпустите два фиксирующих зажима и снимите крышку блока предохранителей.

Чтобы получить доступ к запасным предохранителям, отпустите фиксирующий зажим и откройте крышку на крышке блока предохранителей.

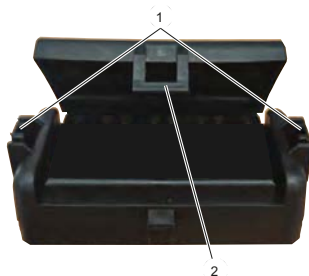

1. Фиксаторы крышки блока предохранителей
2. Зажим, удерживающий крышку блока предохранителей

# ОБСЛУЖИВАНИЕ И РЕГУЛИРОВКА

## Tiger Sport 660, Tiger Sport 800 и Tiger Sport 800 Tour

Коробки предохранителей и главный предохранитель расположены под сиденьем. Для доступа к коробкам предохранителей необходимо снять сиденье (см. стр. 120).

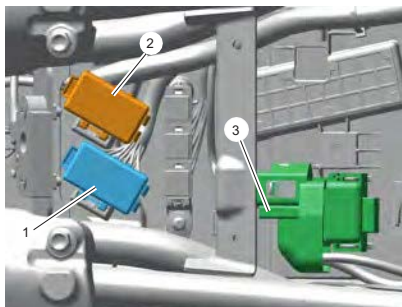

1. Блок предохранителей 1
2. Блок предохранителей 2
3. Главный предохранитель (30 А)

## Daytona 660

Блок предохранителей 1 и главный предохранитель расположены под сиденьем. Для доступа к блокам предохранителей необходимо снять сиденье (см. стр. 120).

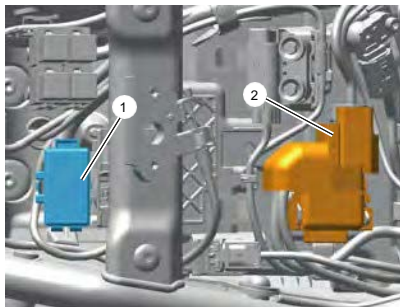

2. Главный предохранитель (30 А)

Блок предохранителей № 2 расположен под левой заглушкой кабины.

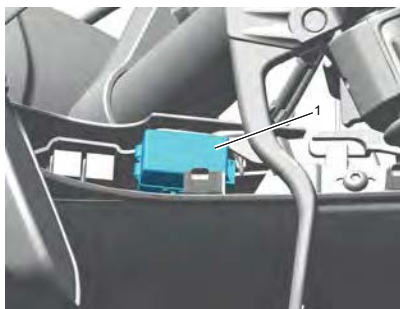

1. Блок предохранителей 2

Чтобы снять левую заглушку кабины:

- ▼ Сдвиньте обтекатель дефлектора вниз, чтобы отсоединить его от фиксирующего выступа.

## ВНИМАНИЕ

Запомните положение переднего края заполняющей панели кабины для последующей установки.

- ▼ Снимите пластиковую защелку, фиксирующую заглушку кабины на обтекателе.
- ▼ Поднимите нижний край заполняющей панели кабины, чтобы освободить её от двух фиксирующих защелок.
- ▼ Сдвиньте за заполняющую панель заполняющую панель назад для снятия.



1. Расположение фиксирующих зажимов
2. Заполняющая панель кабины
3. Пластиковая заклепка с кнопкой

Чтобы установить левую заглушку кабины:

- ▼ Установите переднюю часть заглушки кабины, как указано при демонтаже, и вставьте выступы в два фиксирующих зажима.
- ▼ Установите пластиковую заклепку с кнопкой фиксации, крепящую заглушку кабины к обтекателю.

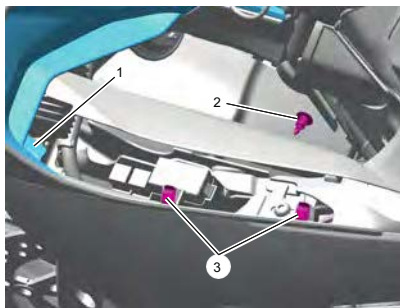

1. Функция определения местоположения заполняющей панели кабины
2. Пластиковая заклепка с кнопкой
3. Фиксирующие защелки

# ОБСЛУЖИВАНИЕ И РЕГУЛИРОВКА

## Идентификация предохранителей

Номера предохранителей, указанные в таблицах, соответствуют номерам, напечатанным на крышках блока предохранителей, как показано ниже.

Запасные предохранители находятся на внутренней стороне крышек блока предохранителей и должны быть заменены в случае использования.

### Все модели

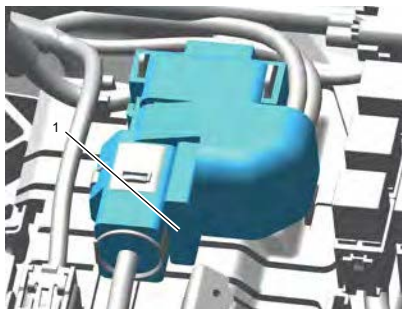

Главная коробка предохранителей (на рисунке показана модель Trident 660)

Номер предохранителя и цепь защищаемого	Номинальная сила тока (А)
Предохранитель 1 — Главный предохранитель	30

## Trident 660 и Trident 660 - Triple Tribute

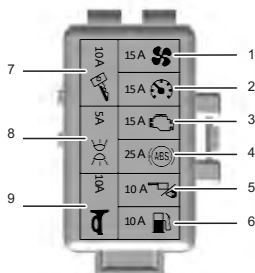

Блок предохранителей 1

Номер предохранителя и защищаемая цепь	Номинальная сила тока (А)
Предохранитель 1 — вентилятор охлаждения	15
Fuse 2 — Инструменты	15
Предохранитель 3 — Система управления двигателем (EMS)	15
Предохранитель 4 — Модулятор ABS	25
Предохранитель 5 — Диагностика	10
Предохранитель 6 — Топливный насос	10
Предохранитель 7 — Зажигание	10
Предохранитель 8 — габаритные огни	5
Предохранитель 9 — Сирена и дальний свет	10

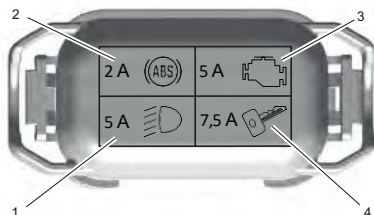

**Блок предохранителей 2**

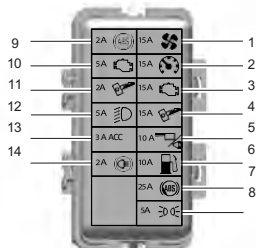
Номер предохранителя и защищаемый контур	Номинальная сила тока (А)
Предохранитель 1 — ближний свет	5
Предохранитель 2 — ABS	2
Предохранитель 3 — Блок управления двигателем (ECU)	5
Предохранитель 4 — зажигание	7,5

**Trident 800**

Номер предохранителя и защищаемая цепь	Номинальная сила тока (А)
Плавка № 1 — вентилятор охлаждения	15
Предохранитель 2 — Приборы	15
Предохранитель 3 — Система управления двигателем (EMS)	15
Предохранитель 4 — Зажигание	15
Предохранитель 5 — Диагностика	10
Предохранитель 6 — Топливный насос	10
Предохранитель 7 — Модулятор ABS	25
Предохранитель 8 — габаритные огни	5
Предохранитель 9 — датчик ABS	2
Предохранитель 10 — Электронный блок управления двигателем (ECM)	5
Предохранитель 11 — система зажигания	2
Предохранитель 12 — ближний свет	5
Предохранитель 13 — Дополнительное оборудование	3
Предохранитель 14 — Стоп-сигнал	2

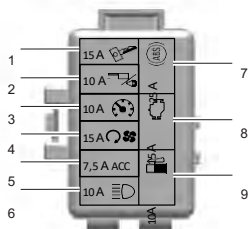
## Tiger Sport 660



Блок предохранителей 1

Номер предохранителя и защищаемая цепь	Номинальная сила тока (А)
Предохранитель 1 — зажигание	15
Предохранитель 2 — Диагностика	10
Предохранитель 3 — Приборы	10
Предохранитель 4 — Стартер и вентилятор охлаждения	15
Предохранитель 5 — Дополнительное оборудование	7,5
Предохранитель 6 — Дальний свет	10
Предохранитель 7 — АБС	25
Предохранитель 8 — Система управления двигателем (EMS)	15
Предохранитель 9 — Топливный насос	10

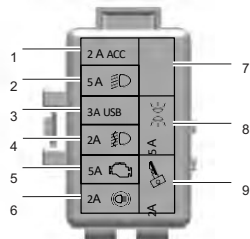

Блок предохранителей 2

Номер предохранителя и защищаемая цепь	Номинальная сила тока (А)
Предохранитель 1 — Bluetooth	2
Предохранитель 2 — ближний свет	5
Предохранитель 3 — USB	3
Предохранитель 4 — противотуманные фары	2
Предохранитель 5 — Блок управления двигателем (ECU)	5
Предохранитель 6 — Стоп-сигнал	2
Предохранитель 7 — пустой	-
Предохранитель 8 — габаритные огни	5
Предохранитель 9 — Зажигание	2

## Tiger Sport 800 и Tiger Sport 800 Tour

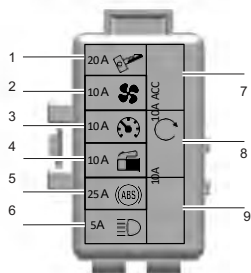

Блок предохранителей 1

Номер предохранителя и защищаемый контур	Номинальная сила тока (А)
Предохранитель 1 — зажигание	20
Предохранитель 2 — вентилятор охлаждения	10
Предохранитель 3 — Приборы	10
Предохранитель 4 — Топливный насос	10
Предохранитель 5 — ABS	25
Предохранитель 6 — Дальний свет	5
Предохранитель 7 — Дополнительное оборудование	10
Предохранитель 8 — Стартер	10
Предохранитель 9 — пустой	-

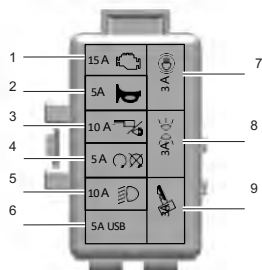

Блок предохранителей 2

Номер предохранителя и защищаемая цепь	Номинальный ток (А)
Предохранитель 1 — система управления двигателем (EMS)	15
Предохранитель 2 — звуковой сигнал	5
Предохранитель 3 — Диагностика	10
Плавкий предохранитель № 4 — выключатель запуска/остановки	5
Предохранитель 5 — ближний свет	10
Предохранитель 6 — USB	5
Предохранитель 7 — Стоп-сигнал	3
Предохранитель 8 — габаритные огни	3
Предохранитель 9 — Зажигание	3

## Daytona 660

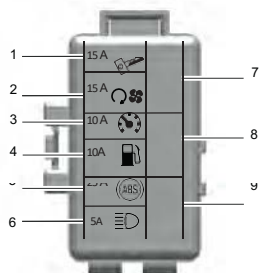

Блок предохранителей 1

Номер предохранителя и защищаемая цепь	Номинальная сила тока (А)
Предохранитель 1 — зажигание	15
Предохранитель № 2 — Стартер и вентилятор охлаждения	15
Предохранитель 3 — Приборы	10
Предохранитель 4 — Топливный насос	10
Предохранитель 5 — ABS	25
Предохранитель 6 — Дальний свет	5
Предохранитель 7 — пустой	-
Предохранитель 8 — пустой	-
Предохранитель 9 — пустой	-

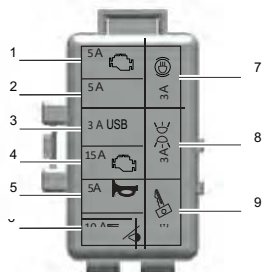

Блок предохранителей 2

Номер предохранителя и защищаемая цепь	Номинальный ток (А)
Предохранитель 1 — Блок управления двигателем (ECU)	5
Предохранитель 2 — ближний свет	5
Предохранитель 3 — USB	3
Предохранитель 4 — Система управления двигателем (EMS)	15
Предохранитель 5 — звуковой сигнал	5
Предохранитель 6 — Диагностика	10
Предохранитель № 7 — стоп-сигнал	3
Предохранитель 8 — габаритные огни	3
Предохранитель 9 — Зажигание	3

## Освещение

**ВНИМАНИЕ**

Использование несертифицированных светодиодных блоков может привести к повреждению самого светодиодного блока и/или мотоцикла.

Используйте оригинальные светодиодные блоки, поставляемые компанией Triumph, как указано в каталоге запчастей Triumph.

Установку запасных светодиодных блоков всегда поручайте квалифицированному специалисту, обладающему необходимыми знаниями и техническими знаниями в области мотоциклов, например у официального дилера Triumph.

## Фары

**ВАЖНО**

Адаптируйте скорость движения к условиям видимости и погодным условиям, в которых эксплуатируется мотоцикл.

Убедитесь, что луч фар отрегулирован таким образом, чтобы освещать дорожное полотно на достаточном расстоянии впереди, не ослепляя встречный транспорт.

Неправильно отрегулированная фара может ухудшить видимость для встречного транспорта, что приведет к аварии, которая может стать причиной серьезных травм или смерти.

**ВАЖНО**

Ни в коем случае не пытайтесь регулировать луч фар во время движения мотоцикла.

Любая попытка отрегулировать луч фар во время движения мотоцикла может привести к потере управления мотоциклом.

Несоблюдение приведенных выше рекомендаций может привести к серьезным травмам или смерти.

**ПРИМЕЧАНИЕ**

Не накрывайте фару или линзу предметами, которые могут препятствовать притоку воздуха к линзе фары или выходу тепла из неё. Например:

- Предметы одежды или багажа
- Клейкая лента
- Устройства, предназначенные для изменения или регулировки луча фары
- Неоригинальные крышки линз фар.

Закрытие линзы фары во время работы приведет к ее перегреву и деформации, что вызовет непоправимое повреждение фары в сборе.

Повреждения, вызванные перегревом, не считаются производственным дефектом и не подпадают под действие гарантии.

Если во время использования фару необходимо закрыть — например, при необходимости заклеивания линзы фары на закрытом трассе — фару необходимо отключить.

**ПРИМЕЧАНИЕ**

Использование несертифицированных блоков фар может привести к повреждению самого блока фар и/или мотоцикла.

Используйте оригинальные фары, поставляемые компанией Triumph, как указано в каталоге запчастей Triumph.

Установку запасных фар всегда поручайте компетентному специалисту, обладающему необходимыми знаниями и техническими знаниями в области мотоциклов, например у официального дилера Triumph.

**Конденсат****ВНИМАНИЕ**

Если конденсат внутри фары не исчезает, мы рекомендуем, чтобы фару осмотрел компетентный специалист, обладающий соответствующими знаниями и техническими знаниями в области мотоциклов, например у официального дилера Triumph.

При определенных условиях внутри фары может образовываться конденсат.

Конденсат может образовываться во время дождя или после мытья мотоцикла.

Конденсат внутри фары постепенно исчезнет при включенной фаре во время езды на мотоцикле.

Время испарения зависит от влажности окружающего воздуха.

## Регулировка фар

### ВНИМАНИЕ

Перед регулировкой луча фары проверьте и, при необходимости, скорректируйте

### ВНИМАНИЕ

При проверке и регулировке луча фар всегда убеждайтесь, что руль находится в положении прямого хода.

### Trident 660, Trident 660– Triple Tribute и Trident 800

Фара может регулироваться только по вертикали.

- ▼ Включите зажигание. Двигатель не обязательно должен работать.
- ▼ Включите ближний свет фар.
- ▼ Достаточно ослабьте контргайку поворотного болта , чтобы обеспечить ограниченное движение фары.
- ▼ Отрегулируйте положение фары для получения необходимой настройки луча.
- ▼ Затяните контргайку болта шарнира с усилием 30 Нм.



1. Болт шарнира фары
2. Контргайка болта крепления

- ▼ Повторно проверьте настройку луча фар.
- ▼ Выключите фары, когда настройка луча будет удовлетворительной.

## ОБСЛУЖИВАНИЕ И РЕГУЛИРОВКА

**Tiger Sport 660, Tiger Sport 800,  
Tiger Sport 800 Tour и Daytona 660**

Левый и правый фары можно регулировать только по вертикали и только одновременно. Отдельная регулировка невозможна.

- ▼ Включите зажигание. Двигатель не обязательно должен работать.
- ▼ Включите ближний свет фар.
- ▼ С помощью шестигранного ключа, находящегося под сиденьем, поверните регулировочный винт, расположенный под кокпитом, для установки необходимого положения луча.
- ▼ Встаньте перед мотоциклом и поверните регулировочный винт фары по часовой стрелке, чтобы опустить луч фар. Поверните регулировочный винт фар против часовой стрелки, чтобы поднять луч фар.



**1. Регулировочный винт фары**  
(на фото — Tiger Sport 660)

- ▼ Воспользуйтесь небольшой отметкой на каждом блоке фары в качестве ориентира для необходимой настройки луча фары.

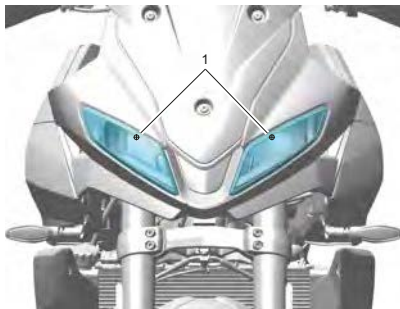

**1. Маркировки для регулировки высоты фар**  
(на примере Tiger Sport 660)

- ▼ Повторно проверьте настройки луча фар.
- ▼ Выключите фары, когда настройки луча будут удовлетворительными.

## **Замена фары (фар)**

Блок фары представляет собой герметичный светодиодный блок, не требующий технического обслуживания. В случае выхода фары из строя необходимо заменить весь блок фары.

## **Задний фонарь**

Блок заднего фонаря представляет собой герметичный светодиодный блок, не требующий технического обслуживания. В случае выхода из строя заднего фонаря блок заднего фонаря необходимо заменить.

## **Поворотники**

Блоки указателей поворота представляют собой герметичные светодиодные узлы, не требующие технического обслуживания. Блок указателя поворота необходимо заменить в случае выхода из строя указателя поворота.

## **Подсветка номерного знака**

Блок подсветки номерного знака представляет собой герметичный светодиодный блок, не требующий технического обслуживания. В случае выхода из строя лампы подсветки номерного знака необходимо заменить весь блок подсветки.

Эта страница оставлена пустой намеренно

**Содержание**

Чистка .....	254
Подготовка к мойке .....	254
На что следует обратить внимание .....	255
Стирка .....	256
После стирки .....	256
Уход за глянцевым лакокрасочным покрытием .....	257
Уход за матовым лакокрасочным покрытием .....	257
Алюминиевые детали — нелакированные и неокрашенные .....	257
Уход за хромированными и нержавеющими поверхностями .....	258
Уход за черным хромом .....	258
Уход за выхлопной системой .....	259
Уход за сиденьями .....	260
Уход за лобовым стеклом (если имеется) .....	260
Уход за изделиями из кожи .....	261
Уход в период муссонов/дождливого сезона .....	262
Хранение .....	263

# ОЧИСТКА И ХРАНЕНИЕ

## Чистка

Регулярная чистка является важной частью ухода за Вашим мотоциклом. При регулярной чистке внешний вид мотоцикла сохранится на долгие годы.

Чистку холодной водой с добавлением автомобильного моющего средства необходимо проводить всегда, но особенно после воздействия морского бриза, морской воды, пыльных или грязных дорог, а также зимой, когда дороги обрабатываются средствами для борьбы с льдом и снегом.

Не используйте бытовые моющие средства, так как применение таких продуктов приведет к преждевременной коррозии.

Хотя в соответствии с условиями гарантии на ваш мотоцикл предусмотрена защита от коррозии определенных деталей, от владельца ожидается соблюдение этих разумных рекомендаций, которые помогут предотвратить коррозию и сохранить внешний вид мотоцикла.

## Подготовка к мойке

Перед мойкой необходимо принять меры предосторожности, чтобы вода не попала в следующие места.

Заднее отверстие выхлопной системы: накройте полиэтиленовым пакетом, закрепив его резинками.

Рычаги сцепления и тормоза, корпуса переключателей на руле: накройте полиэтиленовыми пакетами.

Замок зажигания и блокировка руля: заклейте отверстие для ключа (если имеется) клейкой лентой.

Снимите все украшения, такие как кольца, часы, застёжки-молнии или пряжки ремней, которые могут поцарапать или иным образом повредить окрашенные или полированные поверхности.

Используйте отдельные губки или салфетки для мытья окрашенных/полированных поверхностей и частей шасси. Части шасси (такие как колеса и пространство под брызговиками) подвергаются воздействию более абразивной дорожной грязи и пыли, которые могут поцарапать окрашенные или полированные поверхности, если использовать одну и ту же губку или салфетку.

## Где следует соблюдать

### ВНИМАНИЕ

Не используйте мойки высокого давления или парочистители.

Использование моек высокого давления и парочистителей может повредить уплотнения и привести к попаданию воды и пара в подшипники и другие компоненты, что вызовет преждевременный износ из-за коррозии и потери смазки.

### ВНИМАНИЕ

Не используйте сжатый воздух для сушки мотоцикла.

Использование сжатого воздуха может повредить уплотнения и привести к попаданию воды в подшипники и другие компоненты, что вызовет преждевременный износ из-за коррозии и потери смазки.

### ВНИМАНИЕ

Не допускайте попадания воды вблизи воздухозаборного канала.

Воздухозаборный канал расположен под сиденьем водителя, под топливным баком или вблизи рулевой колонки.

Вода, попавшая в эту зону, может проникнуть в воздушный фильтр и двигатель, что приведет к их повреждению.

Не допускайте попадания воды вблизи следующих мест:

- ▼ Воздухозаборник и любые впускные каналы
- ▼ Любые видимые электрические компоненты
- ▼ Тормозные цилиндры и тормозные суппорты
- ▼ Корпуса переключателей на руле « »
- ▼ Подшипники рулевой колонки
- ▼ Приборы (при наличии)
- ▼ Крышка маслозаливной горловины
- ▼ Вентиляционное отверстие задней коробки передач (если имеется)
- ▼ Задняя часть фар (если установлены)
- ▼ Сиденья
- ▼ Уплотнения и подшипники подвески
- ▼ Амортизатор рулевого управления (если установлен)
- ▼ Под топливным баком
- ▼ Подшипники колес.

# ОЧИСТКА И ХРАНЕНИЕ

## Мойка

Для мытья мотоцикла выполните следующие действия:

- ▼ Убедитесь, что двигатель мотоцикла остыл.
  - ▼ Приготовьте смесь из чистой холодной воды и мягкого автомобильного моющего средства или мыла с низким уровнем щелочности.
  - ▼ Не используйте сильнощелочное мыло, которое обычно используется на коммерческих автомойках, так как оно оставляет разводы на окрашенных поверхностях и может вызывать появление водяных пятен.
  - ▼ Мойте мотоцикл губкой или мягкой тканью.
  - ▼ Не используйте абразивные губки или стальную вату. Они повредят покрытие.
  - ▼ Тщательно ополосните мотоцикл чистой холодной водой.
- Не используйте следующие средства:
- ▼ Не используйте мойки высокого давления или парочистители.
  - ▼ Не используйте сжатый воздух для сушки мотоцикла.

## После мытья

### ВАЖНО

Ни в коем случае не наносите воск и не смазывайте тормозные диски.

Всегда очищайте тормозной диск с помощью фирменного средства для очистки тормозных дисков без масла.

Нанесение воска или смазки на тормозные диски может привести к потере управления мотоциклом, что может стать причиной серьезных травм или смерти.

После мытья мотоцикла выполните следующие действия:

- ▼ Снимите пластиковые пакеты и клейкую ленту, а также очистите воздухозаборники.
- ▼ Смажьте шарниры, болты и гайки.
- ▼ Перед началом эксплуатации мотоцикла проверьте работу тормозов.
- ▼ Используйте сухую ткань или замшу, чтобы впитать остатки воды. Не допускайте воде скапливаться на мотоцикле, так как это приведет к коррозии.
- ▼ Запустите двигатель и дайте ему поработать в течение 5 минут. Убедитесь, что достаточная вентиляция для отвода выхлопных газов.

## Уход за гляцевым лакокрасочным покрытием

Глянцевую окраску следует мыть и сушить, как описано выше, а затем защищать с помощью высококачественного автомобильного воска. Всегда следуйте инструкциям производителя и повторяйте процедуру регулярно, чтобы сохранить внешний вид вашего мотоцикла.

## Уход за матовым лакокрасочным покрытием

Матовый лакокрасочный слой не требует большего ухода, чем тот, который уже рекомендован для гляцевого лакокрасочного слоя. Обратите внимание на следующее:

- ▼ Не наносите полироль или воск на матовую окраску.
- ▼ Не пытайтесь отполировать царапины.

## Алюминиевые детали — нелакированные и неокрашенные

Такие детали, как рычаги тормоза и сцепления, колеса, кожухи двигателя, ребра охлаждения двигателя, верхние и нижние вилки, а также корпуса дроссельной заслонки на некоторых моделях, необходимо правильно очищать для сохранения их внешнего вида. Пожалуйста, обратитесь к вашему дилеру, если вы не уверены, какие детали вашего мотоцикла являются алюминиевыми и не защищены краской или лаком, а также для получения рекомендаций по очистке этих деталей.

Используйте фирменное средство для очистки алюминия, не содержащее абразивных или едких компонентов.

Очищайте алюминиевые детали регулярно, особенно после использования в неблагоприятных погодных условиях, когда детали необходимо мыть вручную и сушить после каждого использования мотоцикла.

Претензии по гарантии, связанные с ненадлежащим уходом, не принимаются.

## ОЧИСТКА И ХРАНЕНИЕ

### Уход за хромированными и нержавеющей деталями

Все хромированные и нержавеющей детали вашего мотоцикла необходимо регулярно очищать, чтобы избежать ухудшения их внешнего вида.

#### Мойка

Мойте, как описано выше.

#### Сушка

По возможности высушите детали из хрома и нержавеющей стали мягкой тканью или замшей.

#### Защита

### ВНИМАНИЕ

Использование средств, содержащих силикон, приводит к обесцвечиванию деталей из хрома и нержавеющей стали, поэтому их нельзя применять.

Использование абразивных чистящих средств приведет к повреждению поверхности, поэтому их нельзя применять.

Когда хром и нержавеющей сталь высохнут, нанесите на поверхность подходящее фирменное чистящее средство для хрома, следуя инструкциям производителя.

Рекомендуется регулярно наносить защитное покрытие на мотоцикл, так как это позволит как защитить, так и улучшить его внешний вид.

### Уход за черным хромом

Такие детали, как корпуса фар и зеркала на некоторых моделях, необходимо правильно очищать, чтобы сохранить их внешний вид. Если вы не уверены, какие детали вашего мотоцикла изготовлены из черного хрома, обратитесь к вашему дилеру. Сохраняйте внешний вид деталей из черного хрома, втирая в поверхность небольшое количество легкого масла.

## Уход за выхлопной системой

Все детали выхлопной системы вашего мотоцикла необходимо регулярно очищать, чтобы избежать ухудшения их внешнего вида. Данные инструкции применимы к деталям из хрома, матовой нержавеющей стали и углеродного волокна. Выхлопные системы с матовой окраской следует очищать, как указано выше, с учетом инструкций по уходу, приведенных ранее в разделе «Матовая окраска».

Перед мытьем выхлопная система должна остыть, чтобы предотвратить появление водяных пятен.

### Мойка

Мойте, как описано выше.

Убедитесь, что мыло или вода не попали в выхлопные трубы.

### Сушка

Насколько это возможно, просушите выхлопную систему мягкой тканью или замшей. Не запускайте двигатель для просушки системы, иначе на ней появятся пятна.

### Защита

#### **ВНИМАНИЕ**

Использование средств, содержащих силикон, приведет к обесцвечиванию хромированных и нержавеющей деталей, поэтому их использовать запрещается.

Использование абразивных чистящих средств повредит поверхность, поэтому их использовать запрещается.

Когда выхлопная система высохнет, нанесите на поверхность подходящий фирменный защитный спрей для мотоциклов, следуя инструкциям рекомендациям производителя.

Рекомендуется регулярно наносить защитное средство на систему, так как это одновременно защитит систему и улучшит ее внешний вид.

## ОЧИСТКА И ХРАНЕНИЕ

### Уход за сиденьями (установлено)

#### ПРИМЕЧАНИЕ

Не используйте химические средства или мойки высокого давления для очистки сиденья.

Использование химических веществ или моек высокого давления может повредить чехол сиденья.

Для поддержания внешнего вида сиденья очищайте его с помощью губки или чистящей салфетки, смоченной в мыльной воде.

### Уход за ветровым стеклом (если



#### ВАЖНО

Никогда не пытайтесь попытаться ветровое стекло во время езда на мотоцикле.

Отрыв рук водителя от руля во время езды на мотоцикле снижает его способность удерживать контроль над мотоциклом.

Попытка очистить ветровое стекло во время езды на мотоцикле может привести к потере управления мотоциклом, что может стать причиной серьезных травм или смерти.

#### ВАЖНО

Коррозионные химические вещества, такие как аккумуляторная кислота, повредят лобовое стекло. Ни в коем случае не допускайте попадания коррозионных химических веществ на лобовое стекло.

**ВНИМАНИЕ**

Такие средства, как жидкости для мытья стекол, средства для удаления насекомых, водоотталкивающие средства, абразивные составы, бензин или сильные растворители, такие как спирт, ацетон, четыреххлористый углерод, могут повредить лобовое стекло.

Ни в коем случае не допускайте попадания этих средств на лобовое стекло.

Очищайте лобовое стекло раствором мягкого мыла или моющего средства и чистой холодной водой.

После очистки хорошо промойте стекло, а затем вытрите его насухо мягкой тканью без ворса.

Если прозрачность лобового стекла ухудшилась из-за царапин или окисления, которые невозможно удалить, лобовое стекло необходимо заменить.

**Уход за изделиями из кожи**

Мы рекомендуем периодически очищать изделия из кожи влажной тканью и давать им высохнуть естественным образом при комнатной температуре. Это позволит сохранить внешний вид кожи и обеспечить долгий срок службы изделия.

Кожаные изделия Triumph являются натуральными продуктами, и отсутствие ухода может привести к их повреждению и необратимому износу.

Следуйте этим простым инструкциям, чтобы продлить срок службы изделия из кожи:

- ▼ Не используйте бытовые чистящие средства, отбеливателей, мощных средств, содержащих отбеливатель, или любых растворителей для чистки изделия из кожи.
- ▼ Не погружайте изделие из кожи в воду.
- ▼ Избегайте воздействия прямого тепла от огня и радиаторов, которое может привести к пересушиванию и деформировать кожу.
- ▼ Не оставляйте изделие из кожи на длительное время под прямыми солнечными лучами.
- ▼ Ни в коем случае не сушите изделие из кожи с помощью источников прямого тепла.

## ОЧИСТКА И ХРАНЕНИЕ

- ▼ Если кожаный изделие все же намочило, впитайте лишнюю воду мягкой чистой тканью, а затем оставьте изделие из кожи для естественной сушки при комнатной температуре.
- ▼ Избегайте воздействия на изделие из кожи высоких концентраций соли, например морской/соленой воде или дорожных покрытиях, обработанных зимой средствами для борьбы со льдом и снегом.
- ▼ Если воздействия соли избежать невозможно, очистите кожаный изделие сразу после каждого контакта с водой с помощью влажной ткани, а затем дайте изделию из кожи высохнуть естественным образом при комнатной температуре.
- ▼ Аккуратно очистите мелкие пятна влажной тканью, а затем оставьте изделие из кожи высохнуть естественным образом при комнатной температуре.
- ▼ Перед хранением поместите изделие из кожи в тканевый мешок или картонную коробку при хранении. Не используйте пластиковый пакет.

## Уход в сезон муссонов/дождей

Во время сезона муссонов/дождей требуется особое внимание, чтобы обеспечить стабильную работу вашего мотоцикла.

Всегда соблюдайте следующие правила:

- ▼ Убедитесь, что мотоцикл припаркован в крытом месте. Если крытого места нет, обязательно накройте мотоцикл подходящим водонепроницаемым и дышащим чехлом.
- ▼ Убедитесь, что шины находятся в хорошем состоянии.
- ▼ Проверьте давление в шинах и, при необходимости, отрегулируйте его.

### ВНИМАНИЕ

Если приводная цепь загрязнена грязью, мы рекомендуем очистить и смазать её перед поездкой.

- ▼ Приводную цепь следует очищать и смазывать смазкой каждые 200 миль (300 км) с использованием смазки для цепей Triumph Performance.



### ВАЖНО

При использовании мотоцикла на рыхлых, мокрых или грязных дорогах эффективность торможения снижается из-за скопления пыли, грязи или влаги на тормозных механизмах.

В таких условиях всегда тормозите раньше, чтобы тормозные поверхности очищались при торможении.

Езда на мотоцикле с тормозами, загрязненными пылью, грязью или влагой, может привести к потере управления мотоциклом, что может стать причиной серьезных травм или смерти.

- ▼ Убедитесь, что передние и задние тормоза работают исправно.
- ▼ Убедитесь, что на вас надета соответствующая водонепроницаемая одежда, подходящая для мотоциклы.
- ▼ Ни в коем случае не проезжайте на мотоцикле через затопленные участки, так как вода может попасть в двигатель. Попадание воды в двигатель может привести к его повреждению. Повреждения, вызванные попаданием воды в двигатель, не покрываются гарантией на мотоцикл, поскольку они не являются следствием производственного дефекта.
- ▼ Если мотоцикл припаркован, а уровень воды вокруг него поднимается, не пытайтесь запускать двигатель. Перед запуском двигателя необходимо проверить мотоцикл на наличие попадания воды. Проверки и ремонт должны выполняться компетентным специалистом, обладающим специальными знаниями и техническим пониманием мотоциклов, например, уполномоченным дилером Triumph.

## Хранение

### Подготовка к хранению

Чтобы подготовить мотоцикл к хранению, выполните следующие действия:

- ▼ Тщательно очистите и высушите весь автомобиль.
- ▼ Заполните топливный бак неэтилированным топливом соответствующего сорта и добавьте подходящий стабилизатор топлива (при наличии), следуя инструкциям производителя стабилизатора.



### ВАЖНО

Бензин является чрезвычайно легковоспламеняющимся веществом и при определенных условиях может взрываться.

Если вы паркуетесь в гараже или другом помещении, убедитесь, что оно хорошо проветривается и мотоцикл не находится вблизи источников пламени или искр. Сюда относятся любые приборы с контрольной лампой.

Несоблюдение вышеуказанных рекомендаций может привести к возгоранию, в результате чего может быть нанесен ущерб имуществу, получены серьезные травмы или наступить смерть.

- ▼ Снимите свечи зажигания со всех цилиндров и налейте по несколько капель (5 мл) моторного масла в каждый цилиндр. Закройте отверстия свечей зажигания куском ткани или тряпкой. Установив переключатель остановки двигателя в положение RUN, нажмите кнопку стартера на несколько секунд, чтобы смазать стенки цилиндров маслом. Установите свечи зажигания, затянув их с усилием 12 Нм.
- ▼ Замените моторное масло и фильтр (см. стр. 184).
- ▼ Проверьте и, при необходимости, отрегулируйте давление в шинах (см. стр. 277).

## ОЧИСТКА И ХРАНЕНИЕ

- ▼ Установите мотоцикл на подставку так, чтобы оба колеса были приподняты над на землю. (Если это невозможно, подложите доски под передние и задние колеса, чтобы защитить шины от влаги).
- ▼ Нанесите масло, предотвращающее ржавчину (на рынке представлено множество продуктов, и ваш дилер сможет дать вам рекомендации с учетом местных условий) на все неокрашенные металлические поверхности, чтобы предотвратить ржавчину. Не допускайте попадания масла на резиновые детали, тормозные диски или в тормозные суппорты.
- ▼ Смажьте и, при необходимости, отрегулируйте приводную цепь (см. стр. 194).
- ▼ Убедитесь, что система охлаждения заполнена смесью из 50 % охлаждающей жидкости «*»* ( ) и 50 % охлаждающей жидкости «*»* ( ) от «*»*» (обратите внимание, что охлаждающая жидкость D2053 OAT, поставляемая компанией Triumph, является готовой смесью и не требует разбавления) и дистиллированной водой (см. стр. 187).
- ▼ Снимите аккумулятор и храните его в месте, где он не будет подвергаться воздействию прямых под воздействием солнечного света, влаги или низких температур. Во время хранения аккумулятор следует подзаряжать небольшим током (не более 1 А) примерно раз в две недели (см. стр. 234).
- ▼ Храните мотоцикл в прохладном, сухом месте, вдали от солнечного света, с минимальными суточными перепадами температуры.
- ▼ Накройте мотоцикл подходящим пористым чехлом, чтобы предотвратить не скапливались на нем. Избегайте использования пластика или аналогичных непроницаемых материалов с покрытием, которые ограничивают поток воздуха и способствуют накоплению тепла и влаги.

### Подготовка после хранения

Чтобы подготовить мотоцикл к эксплуатации после хранения, выполните следующие действия:

- ▼ Установите аккумулятор (если он был снят) (см. стр. 236).
- ▼ Если мотоцикл хранился более четырех месяцев, замените моторное масло (см. стр. 184).
- ▼ Проверьте все пункты, перечисленные в разделе «Ежедневные проверки безопасности».
- ▼ Перед запуском двигателя снимите свечи зажигания с каждого цилиндра.
- ▼ Опустите боковую подножку.
- ▼ Несколько раз проверните двигатель стартером, пока индикатор индикатор давления масла не погаснет.
- ▼ Установите свечи зажигания, затяните их с усилием 12 Нм и запустите двигатель.
- ▼ Проверьте и, при необходимости, отрегулируйте давление в шинах (см. стр. 277).
- ▼ Проверьте и, при необходимости, отрегулируйте натяжение приводной цепи (см. стр. 196).
- ▼ Тщательно очистите весь автомобиль.
- ▼ Проверьте тормоза тормоза на правильную работу.
- ▼ Проведите пробную поездку на мотоцикле на низких скоростях.

**Содержание**

Условия гарантии Triumph — для всех стран, за исключением США и Канады .....	266
Условия гарантии Triumph — только для США и Канады .....	267
Условия и исключения — все страны, кроме США и Канады .....	268
Условия и исключения — только для США и Канады .....	270
Гарантия на систему шумоподавления .....	272
Запрет на несанкционированное вмешательство в систему шумоподавления .....	273
Гарантия на систему контроля выбросов .....	274
Triumph Overseas .....	275
Уход за мотоциклом .....	276

# ГАРАНТИЯ

## Условия гарантии Triumph — для всех стран, за исключением США и Канады

Благодарим вас за выбор мотоцикла Triumph. Данный мотоцикл — результат применения компанией Triumph проверенных инженерных решений, тщательных испытаний и постоянного стремления к обеспечению превосходной надежности, безопасности и эксплуатационных характеристик.

В данном разделе Руководства владельца приведены подробные сведения о гарантии и другая полезная информация, касающаяся вашего мотоцикла.

Убедитесь, что все данные владельца внесены в Руководство по обслуживанию мотоциклов Triumph, которое поставляется в комплекте с мотоциклом.

Обеспечьте максимальную защиту в рамках гарантии, следя за тем, чтобы обслуживание вашего мотоцикла осуществлялось в соответствии с рекомендациями, приведенными в таблице планового технического обслуживания в данном Руководстве владельца.

Если вы решите продать свой мотоцикл, убедитесь, что данное Руководство владельца или Краткое руководство по эксплуатации (если оно поставляется в комплекте с мотоциклом) вместе со всеми другими соответствующими документами переданы новому владельцу. Пожалуйста, сообщите новому владельцу, что он может уведомить компанию Triumph о смене владельца, обратившись к местному дилеру Triumph.

На все новые мотоциклы Triumph распространяется комплексная гарантия без ограничения пробега, срок действия которой начинается с даты первой регистрации или с даты продажи, если мотоцикл остается незарегистрированным.

Подробную информацию о сроке действия гарантии см. в свидетельстве о регистрации гарантии на мотоцикл.

В течение гарантийного срока компания TRIUMPH MOTORCYCLES LIMITED гарантирует, что новый мотоцикл Triumph, описанный в Руководстве по обслуживанию мотоциклов, не имеет дефектов материалов, использованных при изготовлении, и/или дефектов изготовления на момент производства.

Любая деталь, в которой в течение этого периода будет обнаружен дефект, будет отремонтирована или заменена по усмотрению компании TRIUMPH MOTORCYCLES LIMITED компанией авторизованным дилером Triumph.

На любую деталь, замененную в рамках гарантии, распространяется гарантия на оставшийся срок действия гарантии.

Все детали, замененные по гарантии, должны быть возвращены компании TRIUMPH MOTORCYCLES LIMITED дилером/дистрибьютором и становятся собственностью компании Triumph Motorcycles Ltd.

Компания Triumph вправе по своему усмотрению производить ремонт или замену неисправных деталей, не подпадающих под действие гарантии, однако такие работы не будут рассматриваться как признание ответственности.

Компания Triumph возьмет на себя расходы на оплату труда за работы, выполненные в рамках гарантии.

Гарантия может быть передана последующим владельцам на оставшийся срок действия гарантии.

### Только для Австралии

На наши товары распространяются гарантии, которые не могут быть исключены в соответствии с австралийским законом о защите прав потребителей. Вы имеете право на замену или возмещение стоимости в случае серьезного дефекта, а также на компенсацию за любые другие разумно предсказуемые убытки или ущерб. Вы также имеете право на ремонт или замену товара, если он не соответствует приемлемому качеству, но данный дефект не является серьезным.

## Условия гарантии Triumph — только для США и Канады

Благодарим вас за выбор мотоцикла Triumph. Этот мотоцикл является результатом применения компанией Triumph проверенных инженерных решений, тщательных испытаний и постоянного стремления к превосходной надежности, безопасности и производительности.

В этом разделе Руководства владельца приведены подробные сведения о гарантии и другая полезная информация, касающаяся вашего мотоцикла.

Убедитесь, что все данные о владельце внесены в Руководство по техническому обслуживанию мотоциклов Triumph, которое поставляется в комплекте с мотоциклом.

Обеспечьте максимальную защиту в рамках гарантии, следя за тем, чтобы обслуживание вашего мотоцикла осуществлялось в соответствии с рекомендациями, приведенными в таблице планового технического обслуживания в настоящем Руководстве владельца.

**В случае продажи мотоцикла убедитесь, что данное Руководство владельца или Краткое руководство по эксплуатации (если оно входит в комплект поставки мотоцикла) вместе со всеми другими соответствующими документами переданы новому владельцу. Проинформируйте нового владельца о том, что он может уведомить компанию Triumph о смене владельца, обратившись к местному дилеру Triumph.**

На все новые мотоциклы Triumph распространяется комплексная гарантия без ограничения пробега, срок действия которой начинается с даты первой регистрации или даты продажи, если мотоцикл остается незарегистрированным. Подробную информацию о сроке действия гарантии см. в сертификате регистрации гарантии на ваш мотоцикл.

В течение гарантийного срока компания TRIUMPH MOTORCYCLES AMERICA LIMITED

гарантирует, что новый мотоцикл Triumph, описанный в Руководстве по обслуживанию мотоциклов, не имеет никаких дефектов материалов, использованных при изготовлении, и/или изготовления на момент его производства.

Любая деталь, в которой в течение этого периода будет обнаружен дефект, будет отремонтирована или заменена по усмотрению компании TRIUMPH MOTORCYCLES AMERICA LIMITED авторизованным дилером Triumph.

На любую деталь, замененную по гарантии, распространяется гарантия на оставшийся срок действия гарантии.

Любые детали, замененные по гарантии, должны быть возвращены компании TRIUMPH MOTORCYCLES AMERICA LIMITED дилера/дистрибьютора и станут собственностью компании Triumph Motorcycles America Ltd.

Компания Triumph вправе по своему усмотрению производить ремонт или замену дефектных деталей, не подпадающих под действие гарантии, однако такие работы не будут рассматриваться как признание ответственности.

Компания Triumph возьмет на себя расходы на оплату труда за работы, выполненные в рамках гарантии.

Гарантия может быть передана последующим владельцам на оставшийся срок действия гарантии.

## Условия и исключения — все страны, кроме США и Канады

- ▼ Мотоцикл не должен использоваться для участия в соревнованиях, ненадлежащим образом, ненадлежащим образом обслуживаться или ремонтироваться.
- ▼ Мотоцикл должен обслуживаться в соответствии с подробными указаниями графике технического обслуживания производителя, с интервалами, указанными в Руководстве владельца, а также должен быть заполнен соответствующий журнал технического обслуживания.
- ▼ Гарантия на аккумулятор мотоцикла действует в течение 12 (двенадцати) месяцев с момента Дата первоначальной покупки мотоцикла. По истечении этого 12-месячного (двенадцатимесячного) срока аккумуляторная батарея исключается из действия настоящей гарантии. Аккумуляторная батарея, поставляемая в комплекте с мотоциклом, должна иметь достаточный заряд для восполнения заряда, потерянного в результате работы пускового механизма и/или использования электрооборудования при неработающем двигателе.  
 Подробную информацию о необходимом обслуживании аккумулятора см. в разделе «Аккумулятор» данного руководства.

### Гарантия не распространяется на:

- ▼ Дефекты, вызванные неправильной регулировкой, ремонтом или модификацией несанкционированные компанией TRIUMPH MOTORCYCLES LIMITED.
- ▼ Дефекты, вызванные использованием запчастей и аксессуаров, не одобренных TRIUMPH MOTORCYCLES LIMITED.
- ▼ Расходы на демонтаж и замену деталей и аксессуаров, за исключением тех, поставляются в качестве оригинального оборудования или рекомендованы компанией TRIUMPH MOTORCYCLES LIMITED.
- ▼ Расходы на транспортировку мотоцикла к официальному дилера Triumph, а также расходы, понесенные в период, когда мотоцикл не может эксплуатироваться в связи с гарантийным ремонтом.
- ▼ Обычное техническое обслуживание и детали, подлежащие регулярной замене, такие как свечи зажигания, масляные и воздушные фильтры, не покрываются данной гарантией. Аналогичным образом, детали, износ которых является естественным в процессе нормальной эксплуатации, такие как шины, лампочки, цепи, тормозные колодки и диски сцепления, также исключаются из гарантии, за исключением случаев наличия производственного дефекта.
- ▼ Дефекты масляных уплотнений передней вилки, поскольку они подвержены износу, включая, помимо прочего, повреждения, вызванные попаданием камешков на внутренние трубки вилки.

<sup>1</sup> Ненадлежащее использование включает в себя любое использование, не соответствующее рекомендациям, изложенным в разделе «Как управлять мотоциклом» Руководства владельца, а также любое использование, противоречащее предупреждениям, приведенным в том же руководстве. Кроме того, к ненадлежащему использованию относится, в частности, любое использование мотоцикла, не являющееся нормальным использованием.

- ▼ Сиденья, багаж, лакокрасочное покрытие, хромированные детали, детали из полированного алюминия или отделочные элементы износ или выцветание, вызванные нормальным износом, воздействием внешних факторов или отсутствием надлежащего ухода.
- ▼ Мотоциклы, используемые в коммерческих целях.
- ▼ Дефекты, о которых не было сообщено официальному дилеру в течение десяти дней с момента обнаружения дефекта.
- ▼ Мотоциклы, которые были недостаточно смазаны или в которых использовалось несоответствующее топливо или смазочное вещество.
- ▼ Повреждения, вызванные погружением в воду и/или попаданием посторонних предметов.

В случае необходимости подачи претензии по гарантии компания Triumph Motorcycles и ее официальные дилеры не несут ответственности за утрату возможности использования, неудобства, потерю времени, коммерческие убытки или иные побочные или косвенные убытки.

Настоящая гарантия регулируется и толкуется в соответствии с законодательством Англии и Уэльса, за исключением случаев, когда возникнет существенное противоречие или несоответствие между применением к настоящей гарантии законодательства Англии и Уэльса и местными законодательными правами, которые в ином случае применялись бы к клиентам Triumph (дилерам или потребителям), приобретающим продукцию Triumph в другой стране; в таких случаях приоритет имеют местные законодательные права.

Компетентные суды Англии и Уэльса обладают первоочередной юрисдикцией для разрешения любых вопросов, претензий или споров, которые могут возникнуть в связи с настоящей гарантией, за исключением случаев, когда любой такой вопрос требует рассмотрения и толкования применимых местных законодательных прав, действующих в отношении клиента, приобретающего продукцию Triumph в другой стране; в таком случае клиент вправе обратиться в любой компетентный суд этой страны.

Любое заявление, условие, заявление, описание или гарантия, содержащиеся в каком-либо каталоге, рекламном объявлении или иной публикации, не должны толковаться как расширяющие, изменяющие или отменяющие что-либо из содержащегося в настоящем документе.

Компания Triumph Motorcycles оставляет за собой право вносить изменения или усовершенствования в любую модель или мотоцикл без предварительного уведомления, при этом не обязуясь применять такие изменения к уже проданным мотоциклам.

Настоящая гарантия не затрагивает ваши законные права.

# ГАРАНТИЯ

## Условия и исключения — только для США и Канады

- ▼ Мотоцикл не должен использоваться для участия в соревнованиях, ненадлежащим образом<sup>2</sup>, ненадлежащим образом обслуживаться или ремонтироваться.
- ▼ Мотоцикл должен обслуживаться в соответствии с подробными указаниями графике технического обслуживания производителя, с интервалами, указанными в Руководстве владельца, а также должен быть заполнен соответствующий журнал технического обслуживания.
- ▼ Гарантия на аккумулятор мотоцикла действует в течение 12 (двенадцати) месяцев с момента Дата первоначальной покупки мотоцикла. По истечении этого 12-месячного (двенадцатимесячного) срока аккумуляторная батарея исключается из действия настоящей гарантии. Аккумуляторная батарея, поставляемая в комплекте с мотоциклом, должна иметь достаточный заряд для восполнения заряда, потерянного в результате работы пускового механизма и/или использования электрооборудования при неработающем двигателе.  
 Подробную информацию о необходимом обслуживании аккумулятора см. в разделе «Аккумулятор» данного руководства.

### Гарантия не распространяется на:

- ▼ Дефекты, вызванные неправильной регулировкой, ремонтом или модификацией несанкционированные компанией TRIUMPH MOTORCYCLES AMERICA LIMITED.
- ▼ Дефекты, вызванные использованием запчастей и аксессуаров, не одобренных TRIUMPH MOTORCYCLES AMERICA LIMITED.
- ▼ Расходы на демонтаж и замену деталей и аксессуаров, за исключением случаев, когда поставляемые в качестве оригинального оборудования или рекомендованные компанией TRIUMPH MOTORCYCLES AMERICA LIMITED.
- ▼ Расходы на транспортировку мотоцикла к официальному дилера Triumph, а также расходы, понесенные в период, когда мотоцикл не может эксплуатироваться в связи с гарантийным ремонтом.
- ▼ Обычное техническое обслуживание и детали, подлежащие регулярной замене, такие как свечи зажигания, масляные и воздушные фильтры, не покрываются данной гарантией. Аналогичным образом, детали, износ которых является естественным в процессе нормальной эксплуатации, такие как шины, лампочки, цепи, тормозные колодки и диски сцепления, также исключаются из гарантии, за исключением случаев наличия производственного дефекта.
- ▼ Дефекты масляных уплотнений передней вилки, поскольку они подвержены износу, включая, помимо прочего, повреждения, вызванные попаданием камешков на внутренние трубки вилки.

<sup>2</sup> Ненадлежащее использование включает в себя любое использование, не соответствующее рекомендациям, изложенным в разделе «Как управлять мотоциклом» Руководства владельца, а также любое использование, противоречащее предупреждениям, приведенным в том же руководстве. Кроме того, к ненадлежащему использованию относится, в частности, любое использование мотоцикла, не являющееся нормальным использованием.

- ▼ Сиденья, багаж, лакокрасочное покрытие, хромированные детали, детали из полированного алюминия или отделочные элементы износ или выцветание, вызванные нормальным износом, воздействием внешних факторов или отсутствием надлежащего ухода.
- ▼ Мотоциклы, используемые в коммерческих целях.
- ▼ Дефекты, о которых не было сообщено официальному дилеру в течение десяти дней с момента обнаружения дефекта.
- ▼ Мотоциклы, которые были недостаточно смазаны или в которых использовалось несоответствующее топливо или смазочное вещество.
- ▼ Повреждения, вызванные погружением в воду и/или попаданием посторонних предметов.

В случае необходимости подачи претензии по гарантии компания Triumph Motorcycles и ее официальные дилеры не несут ответственности за утрату возможности использования, неудобства, потерю времени, коммерческие убытки или иные побочные или косвенные убытки.

Настоящая гарантия регулируется и толкуется в соответствии с законодательством Англии и Уэльса, за исключением случаев, когда возникнет существенное противоречие или несоответствие между применением к настоящей гарантии законодательства Англии и Уэльса и местными законодательными правами, которые в ином случае применялись бы к клиентам Triumph (дилерам или потребителям), приобретающим продукцию Triumph в другой стране; в таких случаях приоритет имеют местные законодательные права.

Компетентные суды Англии и Уэльса обладают первоочередной юрисдикцией для разрешения любых вопросов, претензий или споров, которые могут возникнуть в связи с настоящей гарантией, за исключением случаев, когда любой такой вопрос требует рассмотрения и толкования применимых местных законодательных прав, действующих в отношении клиента, приобретающего продукцию Triumph в другой стране; в таком случае клиент вправе обратиться в любой компетентный суд этой страны.

Любое заявление, условие, заявление, описание или гарантия, содержащиеся в каком-либо каталоге, рекламном объявлении или иной публикации, не должны толковаться как расширяющие, изменяющие или отменяющие что-либо из содержащегося в настоящем документе.

Компания Triumph Motorcycles оставляет за собой право вносить изменения или усовершенствования в любую модель или мотоцикл без предварительного уведомления, при этом не обязуясь применять такие изменения к уже проданным мотоциклам.

Настоящая гарантия не затрагивает ваши законные права.

## Гарантия на систему шумоподавления

### ВАЖНО

Данный продукт следует проверить на предмет ремонта или замены, если шум мотоцикла значительно усилился в процессе эксплуатации, в противном случае владелец может подвергнуться штрафным санкциям в соответствии с государственными и местными постановлениями.

Следующая гарантия распространяется на систему шумоподавления и дополняет общую гарантию Triumph, а также гарантию на систему контроля выбросов.

В соответствии с 40 C.F.R. § 205.173-1 компания Triumph Motorcycles America Limited гарантирует, что данная выхлопная система на момент продажи соответствует всем применимым федеральным стандартам Агентства по охране окружающей среды США (EPA) в отношении шума. Данная гарантия распространяется на первого покупателя, приобретающего данную выхлопную систему не для целей перепродажи, а также на всех последующих покупателей. Претензии по гарантии следует направлять в официальный дилерский центр Triumph Motorcycles America.

Компания Triumph Motorcycles America Limited гарантирует первому и каждому последующему владельцу, что транспортное средство было спроектировано и изготовлено таким образом, чтобы на момент продажи соответствовать нормам Министерства окружающей среды Канады (проверено в соответствии с процедурой испытаний F-76 Drive-By), а на момент изготовления не имело дефектов материалов и изготовления, которые могли бы привести к несоответствию мотоцикла стандартам Министерства окружающей среды Канады. Действие настоящей гарантии на систему шумоподавления распространяется на период в 1 календарный год или 6 000 км, в зависимости от того, что наступит раньше, с даты передачи мотоцикла первому розничному покупателю или, в случае демонстрационного мотоцикла или мотоцикла компании, с даты ввода мотоцикла в эксплуатацию компанией до розничной продажи.

## Запрет на несанкционированное вмешательство в систему шумоподавления

Внимание владельцам: законом запрещено:

(а) Удаление или вывод из строя любым лицом, за исключением случаев технического обслуживания, ремонта или замены, любого устройства или конструктивного элемента, встроенного в новый автомобиль с целью снижения шума до его продажи или передачи конечному покупателю либо во время его эксплуатации; а также

(б) использование транспортного средства после того, как такое устройство или конструктивный элемент были удалены или выведены из строя любым лицом.

К действиям, которые могут быть расценены как несанкционированное вмешательство, относятся следующие:

- ▼ Демонтаж или несанкционированное вмешательство в работу глушителей, перегородок или выпускных труб, либо любых других компонентов, по которым проходят выхлопные газы.
- ▼ Демонтаж или прокалывание любой части системы впуска воздуха.
- ▼ Невыполнение технического обслуживания в соответствии с инструкциями руководства по эксплуатации.
- ▼ Замена любых деталей системы выхлопа или системы впуска воздуха на деталями, отличными от тех, которые указаны компанией Triumph Motorcycles America Limited.

Гарантия на систему шумоподавления не распространяется на следующие случаи:

- ▼ Неисправности, возникшие в результате неправильного использования, модификаций или повреждений в результате несчастного случая.
- ▼ Замена, демонтаж или модификация любой части системы шумоподавления (состоящей из выхлопной системы и системы впуска воздуха) деталями, не сертифицированными в соответствии с нормами шума для использования на дорогах общего пользования.
- ▼ Компания Triumph Motorcycles America Limited и ее официальные дилеры не несут ответственности за утрату возможности использования, неудобства, потерю времени, коммерческие убытки или иные побочные или косвенные убытки.
- ▼ Любой мотоцикл, на котором был изменен показатель пробега на одомере, в результате чего невозможно точно определить фактический пробег мотоцикла.

# ГАРАНТИЯ

## Гарантия на систему контроля выбросов

Нижеследующая гарантия распространяется на систему контроля выбросов и дополняет общую гарантию Triumph, а также гарантию на систему шумоподавления.

Компания Triumph Motorcycles America Limited гарантирует первому и каждому последующему владельцу, что транспортное средство было спроектировано и изготовлено таким образом, чтобы на момент продажи соответствовать нормам Environment Canada, а на момент производства не имело дефектов материалов и изготовления, которые могли бы привести к несоответствию мотоцикла стандартам Environment Canada. Действие настоящей гарантии на систему контроля выбросов распространяется на период 5 календарных лет или 30 000 км, в зависимости от того, что наступит раньше, с даты поставки мотоцикла первому розничному покупателю или, в случае демонстрационного мотоцикла или мотоцикла компании, с даты ввода мотоцикла в эксплуатацию компанией до розничной продажи.

Гарантия на систему контроля выбросов не распространяется на следующие случаи:

- ▼ Неисправности, возникшие в результате ненадлежащего использования, модификаций, ДТП или повреждений или невыполнение технического обслуживания в соответствии с инструкциями руководства пользователя.
- ▼ Замена любых деталей, необходимых для технического обслуживания системы контроля выбросов.
- ▼ Компания Triumph Motorcycles America Limited и ее официальные дилеры не несут ответственности за утрату возможности использования, неудобства, потерю времени, коммерческие убытки или иные побочные или косвенные убытки.
- ▼ Любой мотоцикл, на котором был изменен показатель пробега на одомере , в результате чего невозможно точно определить фактический пробег мотоцикла.

Срок действия данной гарантии начинается с даты передачи мотоцикла первому розничному покупателю или, если мотоцикл до розничной продажи использовался в качестве демонстрационного или служебного транспортного средства, — с даты его первого ввода в эксплуатацию.

Система контроля выбросов каждого нового мотоцикла Triumph была разработана, изготовлена и испытана с использованием исключительно оригинальных запчастей Triumph, и с этими запчастями мотоцикл сертифицирован на соответствие нормам контроля выбросов Environment Canada.

**МЫ РЕКОМЕНДУЕМ ИСПОЛЬЗОВАТЬ ТОЛЬКО ОРИГИНАЛЬНЫЕ ЗАПЧАСТИ ДЛЯ МОТОЦИКЛОВ TRIUMPH ПРИ ТЕХОБСЛУЖИВАНИИ, РЕМОНТЕ ИЛИ ЗАМЕНЕ СИСТЕМЫ КОНТРОЛЯ ВЫБРОСОВ.**

## Triumph за рубежом

Если вы путешествуете за границей и вам требуется помощь или консультация дилера Triumph, обратитесь в филиал или к импортеру в стране, которую вы посещаете.

Список филиалов приведен ниже.

Актуальный список официальных дилеров и импортеров Triumph можно найти на сайте [www.triumphmotorcycles.co.uk/dealers](http://www.triumphmotorcycles.co.uk/dealers).

### Филиалы в странах

#### Бенилюкса

Triumph Netherlands Тел.:

+31 725 41 0311

Электронная почта: [Benelux@Triumph.co.uk](mailto:Benelux@Triumph.co.uk)

#### Бразилия

Triumph Motorcycles Brazil Ltda Тел.: +55

11 3010 1010

Электронная почта:

[sac.triumph@europ-assistance.com.br](mailto:sac.triumph@europ-assistance.com.br)

#### Китай

British Triumph (Shanghai) Trading Co., Ltd.

Тел.: +86 21 6140 9180

Электронная почта:

[aftersales.china@triumphmotorcycles.com](mailto:aftersales.china@triumphmotorcycles.com)

#### Дания/Финляндия/Норвегия/Швеция

Triumph Motorcycles AB Тел.:

+46 8 680 68 00

Факс: +46 8 680 07 85

#### Франция

Triumph S.A.

Тел.: +33 1 64 62 3838

Факс: +33 1 64 80 5828

#### Германия/Австрия

Triumph Motorrad Deutschland GmbH Тел.: +49

6003 829090

Факс: +49 6003 8290927

#### Италия

Triumph Motorcycles srl Тел.:

+39 02 93 454525

Факс: +39 02 93 582575

#### Япония

Triumph Motorcycles Japan K.K. Тел.: +81

3 6453 9810

Факс: +81 3 6453 9811

#### Испания/Португалия

Triumph Motocicletas España, S.L. Тел.: +34

91 637 7475

Факс: +34 91 636 1134

# ГАРАНТИЯ

## Таиланд

Triumph Thailand Тел.:

+66(0)20170333

Факс: +66(0)20170330

## Великобритания/Ирландия

Triumph Motorcycles Ltd Тел.:

+44 1455 45 5012

Факс: +44 1455 45 2211

## США/Канада

Triumph Motorcycles (America) Ltd Тел.: +1

678 854 2010

Факс: +1 678 854 8740

## Уход за мотоциклом

Компания Triumph Motorcycles уделяет особое внимание выбору материалов, методам гальванической обработки и окраски, чтобы обеспечить своим клиентам высококачественный внешний вид в сочетании с долговечностью. Однако мотоциклы часто эксплуатируются в неблагоприятных условиях окружающей среды, и в таких случаях крайне важно мыть, сушить и восстанавливать смазку мотоцикла, чтобы предотвратить изменение цвета, особенно на металлических поверхностях с гальваническим покрытием и без него. При необходимости ваш дилер может предоставить дополнительную информацию и рекомендации. В конечном итоге внешний вид вашего мотоцикла во многом будет зависеть от того, насколько тщательно за ним ухаживают.

Дополнительную информацию по уходу за мотоциклом см. в разделе «Чистка и хранение» данного Руководства владельца.

## Содержание

Trident 660 и Trident 660 - Triple Tribute .....	278
Trident 800 .....	283
Tiger Sport 660.....	287
Tiger Sport 800.....	293
Daytona 660.....	298
Tiger Sport 800 Tour .....	303

# ТЕХНИЧЕСКИЕ ХАРАКТЕРИСТИКИ

## Trident 660 и Trident 660 — Triple Tribute

### Габариты, масса и технические характеристики

Список размеров, веса и технических характеристик конкретных моделей можно получить у официального дилера Triumph или в Интернете по адресу [www.triumphmotorcycles.co.uk](http://www.triumphmotorcycles.co.uk).

### Грузоподъемность

#### Trident 660 и Trident 660 - Triple Tribute

Максимальная грузоподъемность (водитель, пассажир, багаж и аксессуары)

205 кг (452 фунта)

### Двигатель

#### Trident 660 и Trident 660 — Triple Tribute

Конфигурация двигателя

3-цилиндровый, 12-клапанный, DOHC

Расположение

Поперечно-рядный

Рабочий объем

660 см<sup>3</sup>

Диаметр цилиндра × ход поршня

74 × 51,1 мм

Степень сжатия

11,95:1

Нумерация цилиндров

Слева направо (№ 3 рядом с приводом распределительного вала)

Порядок цилиндров

№ 1 слева

Порядок зажигания

1 2 3

Система запуска

Электрический стартер

### Смазка

#### Trident 660 и Trident 660 — Triple Tribute

Система смазки

Напорная смазка, мокрый картер

### Объем моторного масла:

Объем масла (сухой залив)

3,20 литра

Объем масла (заливка с учетом масляного фильтра)

2,80 литра

Объем масла (мокрый залив без учета масляного фильтра)

2,60 литра

<b>Система охлаждения</b>		<b>Trident 660 и Trident 660 — Triple Tribute</b>
Тип охлаждающей жидкости	Охлаждающая жидкость Triumph D2053 OAT (предварительно смешанная)	
Соотношение компонентов охлаждающей жидкости	50/50 (предварительно смешанная, поставляется компанией Triumph)	
Объем системы охлаждения	2,2 литра	
Температура срабатывания термостата (номинальная)	71 °C ± 2 °C	

<b>Топливная система</b>		<b>Trident 660 и Trident 660 — Triple Tribute</b>
Система впрыска топлива	Электронная, последовательная	
Тип форсунки	Двухструйный, с электромагнитным управлением пластинчатым клапаном	
Тип топливного насоса	Погружной электрический	
Давление топлива (номинальное)	3,5 бар (50,8 фунтов/кв. дюйм)	

<b>Топливо</b>		<b>Trident 660 и Trident 660 - Triple Tribute</b>
Тип топлива	Неэтилированный бензин, 91 RON (87 CLC/AKI по стандарту США)	
Вместимость топливного бака	14,0 литров	
Индикатор низкого уровня топлива	3,1 л	

<b>Зажигание</b>		<b>Trident 660 и Trident 660 — Triple Tribute</b>
Система зажигания	Цифровая индуктивная	
Электронный ограничитель оборотов	10 500 об/мин	
Тип свечи зажигания	NGK CR9EK	
Зазор между электродами свечи зажигания	0,60–0,75 мм	

# ТЕХНИЧЕСКИЕ ХАРАКТЕРИСТИКИ

Коробка передач	Trident 660 и Trident 660 - Triple Tribute
Тип коробки передач	6-ступенчатая, с постоянным зацеплением
Тип сцепления	Мокрая многодисковая, с системой антипробуксовочной помощи
Тип цепи	DID520VM4
Количество звеньев	120
Длина цепи (20 звеньев)	319 мм
Передаточное число главной передачи	1,854:1 (76/41)
Передаточное число главной передачи	3,188:1 (51/16)
Передаточные числа — 1-я передача	2,867:1 (43/15)
Передаточные числа — 2-я передача	2,053:1 (39/19)
Передаточные числа — 3-я передача	1,565:1 (36/23)
Передаточные числа — 4-я передача	1,286:1 (27/21)
Передаточные числа — 5-я передача	1,107:1 (31/28)
Передаточные числа — 6-я передача	0,967:1 (29/30)



## ВАЖНО

Используйте **ТОЛЬКО** рекомендованные шины в комбинациях, указанных в утвержденном справочнике по выбору шин на сайте [www.triumphtechnicalinformation.com/tyres](http://www.triumphtechnicalinformation.com/tyres).

Не смешивайте шины разных производителей и не используйте шины с разными техническими характеристиками от одного и того же производителя.

Использование смешивание шин может повлиять на управляемость, устойчивость, торможение и работу системы контроля тяги (если установлена) мотоцикла.

Несоблюдение приведенных выше рекомендации может привести к потере управления мотоциклом, что может стать причиной серьезных травм или смерти.

## Одобрённые шины

Список шин, одобренных для использования на данных моделях, можно получить у официального дилера Triumph или найти в Интернете по адресу [www.triumphtechnicalinformation.com/tyres](http://www.triumphtechnicalinformation.com/tyres).

## Шины Trident 660 и Trident 660 - Triple Tribute

### Размеры шин:

Размер передней шины	120/70 ZR17 58W
Размер задней шины	180/55 ZR17 73W
<b>Давление в шинах (в холодном состоянии):</b>	
Давление в передних шинах	2,34 бар (34 фунтов/кв. дюйм)
Давление в задних шинах	2,90 бар (42 фунтов/кв. дюйм)

## Электрооборудование Trident 660 и Trident 660 — Triple Tribute

Тип аккумулятора	YTX9-BS
Номинальная мощность аккумулятора	12 В — 8 А·ч
Номинальные характеристики генератора	14 В, 29 А при 5000 об/мин
Стояночные огни	Светодиод
Фары	Светодиодные
Задний/стоп-сигнал	Светодиод
Подсветка номерного знака	Светодиод
Поворотники	Светодиод

## ТЕХНИЧЕСКИЕ ХАРАКТЕРИСТИКИ

Момент затяжки	Trident 660 и Trident 660 — Triple Tribute
Крепления клемм аккумулятора	4,5 Нм
Контргайка регулятора натяжения приводной цепи	16 Нм
Задний брызговик и кожух цепи	4 Нм
Нижняя стопорная гайка троса сцепления	3 Нм
Масляный фильтр	10 Нм
Свеча зажигания	12 Нм
Пробка картера	25 Нм
Контргайка оси заднего колеса	110 Нм

Жидкости и смазочные материалы	Trident 660 и Trident 660 — Triple Tribute
Подшипники та шарниры	Смазка Triumph Performance RG2 (NLGI 2)
Тормозная жидкость	Тормозная жидкость Triumph Performance DOT 4
Охлаждающая жидкость	Охлаждающая жидкость Triumph D2053 OAT (готовая смесь)
Приводная цепь	Смазка для цепи Triumph Performance
Моторное масло	Полностью или полусинтетическое моторное масло для мотоциклов 10W/40 или 10W/50, соответствующее спецификациям API SN (или выше) и JASO MA2. Рекомендуется использовать полностью синтетическое моторное масло Triumph Performance

## Trident 800

Размеры, вес и технические характеристики	
Список габаритных размеров, веса и технических характеристик конкретных моделей можно получить у официального дилера Triumph или в Интернете по адресу <a href="http://www.triumphmotorcycles.co.uk">www.triumphmotorcycles.co.uk</a> .	
Грузоподъемность	Trident 800
Максимальная грузоподъемность (водитель, пассажир, багаж и аксессуары)	210 кг (463 фунта)
Двигатель	Trident 800
Конфигурация двигателя	3-цилиндровый, 12-клапанный, DOHC
Расположение	Поперечно-рядный
Рабочий объем	798 см <sup>3</sup>
Диаметр цилиндра × ход поршня	78 × 55,65 мм
Степень сжатия	13,23:1
Нумерация цилиндров	Слева направо (№ 3 рядом с приводом распределительного вала)
Порядок цилиндров	№ 1 слева
Порядок зажигания	1 2 3
Система запуска	Электрический стартер
Смазка	Trident 800
Система смазки	Напорная смазка, мокрый картер
<b>Объем моторного масла:</b>	
Объем масла (сухой залив)	3,40 литра
Объем масла (с маслом, включая масляный фильтр)	3,00 литра
Объем масла (полная заправка без учета масляного фильтра)	2,80 литра

## ТЕХНИЧЕСКИЕ ХАРАКТЕРИСТИКИ

<b>Система охлаждения</b>		<b>Trident 800</b>
Тип охлаждающей жидкости	Охлаждающая жидкость Triumph D2053 OAT (предварительно смешанная)	
Соотношение охлаждающей жидкости	50/50 (предварительно смешанная, поставляется компанией Triumph)	
Объем системы охлаждения	2,6 литра	
Температура срабатывания термостата	71 °C ± 2 °C	

<b>Топливная система</b>		<b>Trident 800</b>
Система впрыска топлива	Электронная, последовательная	
Тип форсунки	Двухструйный, с электромагнитным клапаном	
Тип топливного насоса	Погружной электрический	
Давление топлива (номинальное)	3,43 бар (49,7 фунтов/кв. дюйм)	

<b>Топливо</b>		<b>Trident 800</b>
Тип топлива	Неэтилированный бензин, 91 RON (87 CLC/AKI по стандарту США)	
Емкость топливного бака	14,0 литров	
Индикатор низкого уровня топлива	3,4 литра	

<b>Система зажигания</b>		<b>Trident 800</b>
Система зажигания	Цифровая индуктивная	
Электронный ограничитель оборотов	11 500 об/мин	
Тип свечи зажигания	NGK CR9EK	
Зазор между электродами свечи зажигания	0,60–0,75 мм	

Коробка передач	Trident 800
Тип коробки передач	6-ступенчатая, с постоянным зацеплением
Тип сцепления	Мокрая многодисковая, с системой антипробуксовочной помощи
Тип цепи	DID520VM4
Количество звеньев	118
Длина цепи (20 звеньев)	319 мм
Передаточное число главной передачи	1,854:1 (76/41)
Передаточное число главной передачи	3,188:1 (51/16)
Передаточные числа — 1-я передача	2,867:1 (43/15)
Передаточные числа — 2-я передача	2,053:1 (39/19)
Передаточные числа — 3-я передача	1,565:1 (36/23)
Передаточные числа — 4-я передача	1,286:1 (27/21)
Передаточные числа — 5-я передача	1,107:1 (31/28)
Передаточные числа — 6-я передача	0,967:1 (29/30)



## ВАЖНО

Используйте **ТОЛЬКО** рекомендованные шины в комбинациях, указанных в утвержденном справочнике по выбору шин на сайте [www.triumphtechnicalinformation.com/tyres](http://www.triumphtechnicalinformation.com/tyres).

Не смешивайте шины разных производителей и не используйте шины с разными техническими характеристиками от одного и того же производителя.

Использование/смешивание шин может повлиять на управляемость, устойчивость, торможение и работу системы контроля тяги (если установлена) мотоцикла.

Несоблюдение приведенных выше рекомендации может привести к потере управления мотоциклом, что может стать причиной серьезных травм или смерти.

# ТЕХНИЧЕСКИЕ ХАРАКТЕРИСТИКИ

## Одобрённые шины

Список шин, одобренных для использования на данных моделях, можно получить у официального дилера Triumph или найти в Интернете по адресу [www.triumphtechnicalinformation.com/tyres](http://www.triumphtechnicalinformation.com/tyres).

## Шины

Trident 800

### Размеры шин:

Размер передней шины	120/70 ZR17 58W
Размер задней шины	180/55 ZR17 73W
<b>Давление в шинах (в холодном состоянии):</b>	
Давление в передних шинах	2,34 бар (34 фунтов/кв. дюйм)
Давление в задних шинах	2,90 бар (42 фунтов/кв. дюйм)

## Электрооборудование

Trident 800

Тип аккумулятора	YTX9-BS
Номинальные характеристики аккумулятора	12 В — 8 А·ч
Номинальная мощность генератора	14 В, 31 А при 5000 об/мин
Стояночная фара	Светодиод
Фары	Светодиод
Задний/стоп-сигнал	Светодиод
Подсветка номерного знака	Светодиод
Поворотники	Светодиод

## Момент затяжки

Trident 800

Крепления клемм аккумулятора	4,5 Нм
Контргайка регулятора натяжения приводной цепи	16 Нм
Задний брызговик и кожух цепи	4 Нм
Нижняя стопорная гайка троса сцепления	3 Нм
Масляный фильтр	10 Нм
Свеча зажигания	12 Нм
Пробка картера	25 Нм

Значения момента затяжки		Trident 800
Контргайка оси заднего колеса		110 Нм

Жидкости и смазочные материалы		Trident 800
Подшипники и шарниры		Смазка Triumph Performance RG2 (NLGI 2)
Тормозная жидкость		Тормозная жидкость Triumph Performance DOT 4
Охлаждающая жидкость		Охлаждающая жидкость Triumph D2053 OAT (готовая смесь)
Приводная цепь		Смазка для цепи Triumph Performance
Моторное масло		Полностью или полусинтетическое моторное масло для мотоциклов 10W/40 или 10W/50, соответствующее спецификациям API SN (или выше) и JASO MA2. Рекомендуется использовать полностью синтетическое моторное масло Triumph Performance

## Tiger Sport 660

Габариты, масса и технические характеристики
<p>Список габаритных размеров, веса и технических характеристик конкретных моделей можно получить у официального дилера Triumph или в Интернете по адресу <a href="http://www.triumphmotorcycles.co.uk">www.triumphmotorcycles.co.uk</a>.</p>

Грузоподъемность	Tiger Sport 660
Максимальная грузоподъемность (водитель, пассажир, багаж и аксессуары)	223 кг (492 фунта)

Двигатель	Tiger Sport 660
Конфигурация двигателя	3-цилиндровый, 12-клапанный, DOHC
Расположение	Поперечное рядное
Рабочий объем	660 см <sup>3</sup>
Диаметр цилиндра × ход поршня	74 × 51,1 мм
Степень сжатия	11,95:1
Нумерация цилиндров	Слева направо (№ 3 рядом с приводом распределительного вала)

## ТЕХНИЧЕСКИЕ ХАРАКТЕРИСТИКИ

<b>Двигатель</b>	
<b>Tiger Sport 660</b>	
Порядок цилиндров	Номер 1 слева
Порядок зажигания	1 2 3
Система запуска	Электрический стартер

<b>Смазка</b>	
<b>Tiger Sport 660</b>	
Система смазки	Напорная смазка, мокрый картер
<b>Объем моторного масла:</b>	
Объем масла (сухой залив)	3,20 литра
Объем масла (заливка с учетом масляного фильтра)	2,80 литра
Объем масла (мокрый наполнитель без учета масляного фильтра)	2,60 литра

<b>Система охлаждения</b>		<b>Tiger Sport 660</b>
Тип охлаждающей жидкости	Охлаждающая жидкость Triumph D2053 OAT (готовая смесь)	
Соотношение охлаждающей жидкости	50/50 (предварительно смешанная, поставляется компанией Triumph)	
Объем системы охлаждения	2,2 литра	
Температура срабатывания термостата (номинальная)	71 °C ± 2 °C	

<b>Топливная система</b>		<b>Tiger Sport 660</b>
Система впрыска топлива	Электронная, последовательная	
Тип форсунки	Двухструйный, с электромагнитным клапаном	
Тип топливного насоса	Погружной электрический	
Давление топлива (номинальное)	3,5 бар (50,8 фунтов/кв. дюйм)	

<b>Топливо</b>		<b>Tiger Sport 660</b>
Тип топлива	Неэтилированный, 91 RON (87 CLC/AKI по стандарту США)	
Емкость топливного бака	17,0 литров	
Индикатор низкого уровня топлива	3,1 литра	

<b>Зажигание</b>		<b>Tiger Sport 660</b>
Система зажигания	Цифровая индуктивная	
Электронный ограничитель оборотов	10 500 об/мин	
Тип свечи зажигания	NGK CR9EK	
Зазор между электродами свечи зажигания	0,60–0,75 мм	

# ТЕХНИЧЕСКИЕ ХАРАКТЕРИСТИКИ

Коробка передач	Tiger Sport 660
Тип коробки передач	6-ступенчатая, с постоянным зацеплением
Тип сцепления	Мокрая многодисковая, с системой антипробуксовочной помощи
Тип цепи	DID520VM4
Количество звеньев	122
Длина цепи (20 звеньев)	319 мм
Передаточное число главной передачи	1,854:1 (76/41)
Передаточное число главной передачи	3,188:1 (51/16)
Передаточные числа — 1-я передача	2,867:1 (43/15)
Передаточные числа — 2-я передача	2,053:1 (39/19)
Передаточные числа — 3-я передача	1,565:1 (36/23)
Передаточные числа — 4-я передача	1,286:1 (27/21)
Передаточные числа — 5-я передача	1,107:1 (31/28)
Передаточные числа — 6-я передача	0,967:1 (29/30)



## ВАЖНО

Используйте **ТОЛЬКО** рекомендованные шины в комбинациях, указанных в утвержденном справочнике по выбору шин на сайте [www.triumphtechnicalinformation.com/tyres](http://www.triumphtechnicalinformation.com/tyres).

Не смешивайте шины разных производителей и не используйте шины с разными техническими характеристиками от одного и того же производителя.

Использование/смешивание шин может повлиять на управляемость, устойчивость, торможение и работу системы контроля тяги (если установлена) мотоцикла.

Несоблюдение приведенных выше рекомендации может привести к потере управления мотоциклом, что может стать причиной серьезных травм или смерти.

## Одобрённые шины

Список шин, одобренных для использования на данных моделях, можно получить у официального дилера Triumph или найти в Интернете по адресу [www.triumphtechnicalinformation.com/tyres](http://www.triumphtechnicalinformation.com/tyres).

## Шины Tiger Sport 660

### Размеры шин:

Размер передней шины	120/70 ZR17 58W
Размер задней шины	180/55 ZR17 73W
<b>Давление в шинах (в холодном состоянии):</b>	
Давление в передних шинах	2,28 бар (33 фунтов/кв. дюйм)
Давление в задних шинах	2,48 бар (36 фунтов/кв. дюйм)

## Электрооборудование Tiger Sport 660

Тип аккумулятора	YTX9-BS
Номинальные характеристики аккумулятора	12 В — 8 А·ч
Номинальные характеристики генератора	14 В, 29 А при 5000 об/мин
Стояночные огни	Светодиод
Фары	Светодиодные
Задний/стоп-сигнал	Светодиод
Подсветка номерного знака	Светодиод
Поворотники	Светодиод

## ТЕХНИЧЕСКИЕ ХАРАКТЕРИСТИКИ

Момент затяжки	Tiger Sport 660
Крепления клемм аккумулятора	4,5 Нм
Контргайка регулятора натяжения приводной цепи	16 Нм
Задний брызговик и формованный кожух цепи	4 Нм
Нижняя стопорная гайка троса сцепления	3 Нм
Масляный фильтр	10 Нм
Свеча зажигания	12 Нм
Пробка картера	25 Нм
Контргайка оси заднего колеса	110 Нм

Жидкости и смазочные материалы	Tiger Sport 660
Подшипники та шарниры	Смазка Triumph Performance RG2 (NLGI 2)
Тормозная жидкость	Тормозная жидкость Triumph Performance DOT 4
Охлаждающая жидкость	Охлаждающая жидкость Triumph D2053 OAT (готовая смесь)
Приводная цепь	Смазка для цепи Triumph Performance
Моторное масло	Полностью или полусинтетическое моторное масло для мотоциклов вязкостью 10W/40 или 10W/50, соответствующее спецификациям API SN (или выше) и JASO MA2. Рекомендуется использовать полностью синтетическое моторное масло Triumph Performance

## Tiger Sport 800

### Габариты, масса и технические характеристики

Список габаритных размеров, веса и технических характеристик конкретных моделей можно получить у официального дилера Triumph или в Интернете по адресу [www.triumphmotorcycles.co.uk](http://www.triumphmotorcycles.co.uk).

### Грузоподъемность

#### Tiger Sport 800

Максимальная грузоподъемность (водитель, пассажир, багаж и аксессуары)

222 кг (489 фунтов)

### Двигатель

#### Tiger Sport 800

Конфигурация двигателя

3-цилиндровый, 12-клапанный, DOHC

Расположение

Поперечно-рядный

Рабочий объем

800 см<sup>3</sup>

Диаметр цилиндра × ход поршня

78 × 55,65 мм

Степень сжатия

13,23:1

Нумерация цилиндров

Слева направо (№ 3 рядом с приводом распределительного вала)

Порядок цилиндров

Номер 1 слева

Порядок зажигания

1 2 3

Система запуска

Электрический стартер

### Смазка

#### Tiger Sport 800

Система смазки

Напорная смазка, мокрый картер

### Объем моторного масла:

Объем масла (сухой залив)

3,40 литра

Объем масла (заливка с учетом масляного фильтра)

3,00 литра

Объем масла (мокрый залив без учета масляного фильтра)

2,80 литра

# ТЕХНИЧЕСКИЕ ХАРАКТЕРИСТИКИ

<b>Система охлаждения</b>		<b>Tiger Sport 800</b>
Тип охлаждающей жидкости	Охлаждающая жидкость Triumph D2053 OAT (предварительно смешанная)	
Соотношение охлаждающей жидкости	50/50 (предварительно смешанная, поставляется компанией Triumph)	
Объем системы охлаждения	2,6 литра	
Температура срабатывания термостата (номинальная)	71 °C ± 2 °C	

<b>Топливная система</b>		<b>Tiger Sport 800</b>
Система впрыска топлива	Электронная, последовательная	
Тип форсунки	Двухструйный, с электромагнитным клапаном	
Тип топливного насоса	Погружной электрический	
Давление топлива (номинальное)	3,43 бар (49,7 фунтов/кв. дюйм)	

<b>Топливо</b>		<b>Tiger Sport 800</b>
Тип топлива	Неэтилированный, 91 RON (87 CLC/AKI по стандарту США)	
Вместимость топливного бака	18,6 литра	
Индикатор низкого уровня топлива	3,1 литра	

<b>Зажигание</b>		<b>Tiger Sport 800</b>
Система зажигания	Цифровая индуктивная	
Электронный ограничитель оборотов	11 350 об/мин	
Тип свечи зажигания	NGK CR9EK	
Зазор между электродами свечи зажигания	0,60–0,75 мм	

Коробка передач	Tiger Sport 800
Тип коробки передач	6-ступенчатая, с постоянным зацеплением
Тип сцепления	Мокрая многодисковая, с системой антипробуксовочной помощи
Тип цепи	DID520VM4
Количество звеньев	120
Длина цепи (20 звеньев)	319 мм
Передаточное число главной передачи	1,848:1 (85/46)
Передаточное число главной передачи	3:1 (48/16)
Передаточные числа — 1-я передача	2,31:1 (37/16)
Передаточные числа — 2-я передача	1,86:1 (39/21)
Передаточные числа — 3-я передача	1,50:1 (36/24)
Передаточные числа — 4-я передача	1,29:1 (27/21)
Передаточные числа — 5-я передача	1,14:1 (25/22)
Передаточные числа — 6-я передача	0,97:1 (29/30)



## ВАЖНО

Используйте рекомендуемые шины ТОЛЬКО в тех комбинациях, которые указаны в утвержденном справочнике по выбору шин на сайте [www.triumphtechnicalinformation.com/tyres](http://www.triumphtechnicalinformation.com/tyres).

Не смешивайте шины разных производителей и не смешивайте шины с разными техническими характеристиками одного и того же производителя.

Использование/смешивание шин может повлиять на управляемость, устойчивость, торможение и работу системы контроля тяги (если она установлена) мотоцикла.

Несоблюдение приведенных выше рекомендации может привести к потере управления мотоциклом, что может стать причиной серьезных травм или смерти.

# ТЕХНИЧЕСКИЕ ХАРАКТЕРИСТИКИ

## Утвержденные шины

Список шин, рекомендованных для данных моделей, можно получить у официального дилера Triumph или найти в Интернете по адресу [www.triumphtechnicalinformation.com/tyres](http://www.triumphtechnicalinformation.com/tyres).

## Шины Tiger Sport 800

### Размеры шин:

Размер передней шины	120/70 ZR17 58W
Размер задней шины	180/55 ZR17 73W
<b>Давление в шинах (в холодном состоянии):</b>	
Давление в передних шинах	2,28 бар (33 фунт/кв. дюйм)
Давление в задних шинах	2,48 бар (36 фунтов/кв. дюйм)

## Электрооборудование Tiger Sport 800

Тип аккумулятора	YTX9-BS
Номинальные характеристики аккумулятора	12 В — 8 А·ч
Номинальные характеристики генератора	14 В, 31 А при 6000 об/мин
Стояночные огни	Светодиод
Фары	Светодиод
Задний/стоп-сигнал	Светодиод
Подсветка номерного знака	Светодиод
Поворотники	Светодиод

Момент затяжки	Tiger Sport 800
Крепления клемм аккумулятора	4,5 Нм
Контргайка регулятора натяжения приводной цепи	16 Нм
Задний брызговик и пластиковая накладка защитного кожуха цепи	4 Нм
Нижняя стопорная гайка троса сцепления	3 Нм
Масляный фильтр	10 Нм
Свеча зажигания	12 Нм
Пробка картера	25 Нм
Контргайка оси заднего колеса	110 Нм

Жидкости и смазочные материалы	Tiger Sport 800
Подшипники та шарниры	Смазка Triumph Performance RG2 (NLGI 2)
Тормозная жидкость	Тормозная жидкость Triumph Performance DOT 4
Охлаждающая жидкость	Охлаждающая жидкость Triumph D2053 OAT (готовая смесь)
Приводная цепь	Смазка для цепи Triumph Performance
Моторное масло	Полностью или полусинтетическое моторное масло для мотоциклов 10W/40 или 10W/50, соответствующее спецификациям API SN (или выше) и JASO MA2. Рекомендуется использовать полностью синтетическое моторное масло Triumph Performance

# ТЕХНИЧЕСКИЕ ХАРАКТЕРИСТИКИ

## Daytona 660

### Размеры, вес и технические характеристики

Список габаритных размеров, веса и технических характеристик конкретных моделей можно получить у официального дилера Triumph или в Интернете по адресу [www.triumphmotorcycles.co.uk](http://www.triumphmotorcycles.co.uk).

### Грузоподъемность

#### Daytona 660

Максимальная грузоподъемность (водитель, пассажир, багаж и аксессуары)

195 кг (430 фунтов)

### Двигатель

#### Daytona 660

Конфигурация двигателя

3-цилиндровый, 12-клапанный, DOHC

Расположение

Поперечное рядное расположение

Рабочий объем

660 см<sup>3</sup>

Диаметр цилиндра × ход поршня

74 × 51,1 мм

Степень сжатия

12,05:1

Нумерация цилиндров

Слева направо (№ 3 рядом с приводом распределительного вала)

Порядок цилиндров

№ 1 слева

Порядок зажигания

1 2 3

Система запуска

Электрический стартер

### Смазка

#### Daytona 660

Система смазки

Напорная смазка, мокрый картер

### Объем моторного масла:

Объем масла (сухой залив)

3,70 литра

Объем масла (с маслом, включая масляный фильтр)

3,20 литра

Объем масла (полная заправка без учета масляного фильтра)

3,0 литра

<b>Система охлаждения</b>		<b>Daytona 660</b>
Тип охлаждающей жидкости	Охлаждающая жидкость Triumph D2053 OAT (предварительно смешанная)	
Соотношение охлаждающей жидкости	50/50 (предварительно смешанная, поставляется компанией Triumph)	
Объем системы охлаждения	2,2 литра	
Объем системы охлаждения	71 °C ± 2 °C	

<b>Топливная система</b>		<b>Daytona 660</b>
Система впрыска топлива	Электронная, последовательная	
Тип форсунки	Двухструйный, с электромагнитным клапаном	
Тип топливного насоса	Погружной электрический	
Давление топлива (номинальное)	3,5 бар (50,8 фунтов/кв. дюйм)	

<b>Топливо</b>		<b>Daytona 660</b>
Тип топлива	Неэтилированный бензин, 91 RON (87 CLC/AKI по стандарту США)	
Вместимость топливного бака	14,0 литров	
Индикатор низкого уровня топлива	3,1 литра	

<b>Зажигание</b>		<b>Daytona 660</b>
Система зажигания	Цифровая индуктивная	
Электронный ограничитель оборотов	12 650 об/мин	
Тип свечи зажигания	NGK CR9EK	
Зазор между электродами свечи зажигания	0,60–0,75 мм	

# ТЕХНИЧЕСКИЕ ХАРАКТЕРИСТИКИ

Коробка передач	Daytona 660
Тип коробки передач	6-ступенчатая, с постоянным зацеплением
Тип сцепления	Мокрая многодисковая, с системой антипробуксовочной помощи
Тип цепи	DID520VM4
Количество звеньев	120
Длина цепи (20 звеньев)	319 мм
Передаточное число главной передачи	1,854:1 (76/41)
Передаточное число главной передачи	3,40:1 (51/15)
Передаточные числа — 1-я передача	2,31:1 (37/16)
Передаточные числа — 2-я передача	1,86:1 (39/21)
Передаточные числа — 3-я передача	1,50:1 (36/24)
Передаточные числа — 4-я передача	1,29:1 (27/21)
Передаточные числа — 5-я передача	1,14:1 (25/22)
Передаточные числа — 6-я передача	1,04:1 (24/23)



## ВАЖНО

Используйте **ТОЛЬКО** рекомендованные шины в комбинациях, указанных в утвержденном справочнике по выбору шин на сайте [www.triumptechnicalinformation.com/tyres](http://www.triumptechnicalinformation.com/tyres).

Не смешивайте шины разных производителей и не используйте шины с разными техническими характеристиками от одного и того же производителя.

Использование/смешивание шин может повлиять на управляемость, устойчивость, торможение и работу системы контроля тяги (если она установлена) мотоцикла.

Несоблюдение приведенных выше рекомендации может привести к потере управления мотоциклом, что может стать причиной серьезных травм или смерти.

## Утвержденные шины

Список шин, одобренных для использования на данных моделях, можно получить у официального дилера Triumph или найти в Интернете по адресу [www.triumphtechnicalinformation.com/tyres](http://www.triumphtechnicalinformation.com/tyres).

## Шины Daytona 660

### Размеры шин:

Размер передней шины	120/70 ZR17 58W
Размер задней шины	180/55 ZR17 73W
<b>Давление в шинах (в холодном состоянии):</b>	
Давление в передних шинах	2,34 бар (34 фунтов/кв. дюйм)
Давление в задних шинах	2,90 бар (42 фунт/кв. дюйм)

## Электрооборудование Daytona 660

Тип аккумулятора	YTX9-BS
Номинальные характеристики аккумулятора	12 В — 8 А·ч
Номинальная мощность генератора	14 В, 29 А при 5000 об/мин
Стояночная фара	Светодиод
Фары	Светодиод
Задний/стоп-сигнал	Светодиод
Подсветка номерного знака	Светодиод
Поворотники	Светодиод

## ТЕХНИЧЕСКИЕ ХАРАКТЕРИСТИКИ

Момент затяжки	Daytona 660
Крепления клемм аккумулятора	4,5 Нм
Гайка регулятора приводной цепи	3 Нм
Контргайка регулятора натяжения приводной цепи	15 Нм
Задний брызговик и пластиковая накладка защитного кожуха цепи	4 Нм
Нижняя стопорная гайка троса сцепления	3 Нм
Масляный фильтр	10 Нм
Свеча зажигания	12 Нм
Пробка картера	25 Нм
Контргайка оси заднего колеса	110 Нм
Крепления сиденья водителя	5 Нм

Жидкости и смазочные материалы	Daytona 660
Подшипники та шарніри	Смазка Triumph Performance RG2 (NLGI 2)
Тормозная жидкость	Тормозная жидкость Triumph Performance DOT 4
Охлаждающая жидкость	Охлаждающая жидкость Triumph D2053 OAT (готовая смесь)
Приводная цепь	Смазка для цепи Triumph Performance
Моторное масло	Полностью или полусинтетическое моторное масло для мотоциклов 10W/40 или 10W/50, соответствующее спецификациям API SN (или выше) и JASO MA2. Рекомендуется использовать полностью синтетическое моторное масло Triumph Performance

## Tiger Sport 800 Tour

### Габариты, масса и технические характеристики

Список габаритных размеров, веса и технических характеристик конкретных моделей можно получить у официального дилера Triumph или в Интернете по адресу [www.triumphmotorcycles.co.uk](http://www.triumphmotorcycles.co.uk).

### Грузоподъемность

#### Tiger Sport 800 Tour

Максимальная грузоподъемность (водитель, пассажир, багаж и аксессуары)

203 кг (447 фунтов)

### Двигатель

#### Tiger Sport 800 Tour

Конфигурация двигателя

3-цилиндровый, 12-клапанный, с двумя верхними распределительными валами

Расположение

Поперечное рядное расположение

Рабочий объем

800 см<sup>3</sup>

Диаметр цилиндра × ход поршня

78 × 55,65 мм

Степень сжатия

13,23:1

Нумерация цилиндров

Слева направо (№ 3 рядом с приводом распределительного вала)

Порядок цилиндров

№ 1 слева

Порядок зажигания

1 2 3

Система запуска

Электрический стартер

### Смазка

#### Tiger Sport 800 Tour

Система смазки

Напорная смазка, мокрый картер

### Объем моторного масла:

Объем масла (сухой залив)

3,40 литра

Объем масла (заливка с учетом масляного фильтра)

3,00 литра

Объем масла (с маслом, без учёта масляного фильтра)

2,80 литра

# ТЕХНИЧЕСКИЕ ХАРАКТЕРИСТИКИ

<b>Система охлаждения</b>		<b>Tiger Sport 800 Tour</b>
Тип охлаждающей жидкости	Охлаждающая жидкость Triumph D2053 OAT (предварительно смешанная)	
Соотношение охлаждающей жидкости	50/50 (предварительно смешанная, поставляется компанией Triumph)	
Объем системы охлаждения	2,6 литра	
Температура срабатывания термостата (номинальная)	71 °C ± 2 °C	

<b>Топливная система</b>		<b>Tiger Sport 800 Tour</b>
Система впрыска топлива	Электронная, последовательная	
Тип форсунки	Двухструйный, с электромагнитным клапаном	
Тип топливного насоса	Погружной электрический	
Давление топлива (номинальное)	3,43 бар (49,7 фунтов/кв. дюйм)	

<b>Топливо</b>		<b>Tiger Sport 800 Tour</b>
Тип топлива	Неэтилированный бензин, 91 RON (87 CLC/AKI по стандарту США)	
Вместимость топливного бака	18,6 литра	
Индикатор низкого уровня топлива	3,1 литра	

<b>Зажигание</b>		<b>Tiger Sport 800 Tour</b>
Система зажигания	Цифровая индуктивная	
Электронный ограничитель оборотов	11 500 об/мин	
Тип свечи зажигания	NGK CR9EK	
Зазор между электродами свечи зажигания	0,60–0,75 мм	

Коробка передач	Tiger Sport 800 Tour
Тип коробки передач	6-ступенчатая, с постоянным зацеплением
Тип сцепления	Мокрая многодисковая, с системой антипробуксовочной помощи
Тип цепи	DID520VM4
Количество звеньев	120
Длина цепи (20 звеньев)	319 мм
Передаточное число главной передачи	1,848:1 (85/46)
Передаточное число главной передачи	3:1 (48/16)
Передаточные числа — 1-я передача	2,31:1 (37/16)
Передаточные числа — 2-я передача	1,86:1 (39/21)
Передаточные числа — 3-я передача	1,50:1 (36/24)
Передаточные числа — 4-я передача	1,29:1 (27/21)
Передаточные числа — 5-я передача	1,14:1 (25/22)
Передаточные числа — 6-я передача	0,97:1 (29/30)



## ВАЖНО

Используйте **ТОЛЬКО** рекомендованные шины в комбинациях, указанных в утвержденном справочнике по выбору шин на сайте [www.triumptechnicalinformation.com/tyres](http://www.triumptechnicalinformation.com/tyres).

Не смешивайте шины разных производителей и не используйте шины с разными техническими характеристиками от одного и того же производителя.

Использование/смешивание шин может повлиять на управляемость, устойчивость, торможение и работу системы контроля тяги (если она установлена) мотоцикла.

Несоблюдение приведенных выше рекомендаций может привести к потере управления мотоциклом, что может стать причиной серьезных травм или смерти.

# ТЕХНИЧЕСКИЕ ХАРАКТЕРИСТИКИ

## Одобрённые шины

Список шин, одобренных для использования на данных моделях, можно получить у официального дилера Triumph или найти в Интернете по адресу [www.triumphtechnicalinformation.com/tyres](http://www.triumphtechnicalinformation.com/tyres).

## Шины

### Tiger Sport 800 Tour

#### Размеры шин:

Размер передней шины	120/70 ZR17 58W
Размер задней шины	180/55 ZR17 73W
<b>Давление в шинах (в холодном состоянии):</b>	
Давление в передних шинах	2,28 бар (33 фунтов/кв. дюйм)
Давление в задних шинах	2,48 бар (36 фунтов/кв. дюйм)

## Электрооборудование

### Tiger Sport 800 Tour

Тип аккумулятора	YTX9-BS
Номинальные характеристики аккумулятора	12 В — 8 А·ч
Номинальная мощность генератора	14 В, 31 А при 6000 об/мин
Стояночная подсветка	Светодиод
Фары	Светодиод
Задний/стоп-сигнал	Светодиод
Подсветка номерного знака	Светодиод
Поворотники	Светодиод

Момент затяжки	Tiger Sport 800 Tour
Крепления клемм аккумулятора	4,5 Нм
Контргайка регулятора натяжения приводной цепи	16 Нм
Задний брызговик и пластиковая накладка защитного кожуха цепи	4 Нм
Нижняя стопорная гайка троса сцепления	3 Нм
Масляный фильтр	10 Нм
Свеча зажигания	12 Нм
Пробка картера	25 Нм
Контргайка оси заднего колеса	110 Нм

Жидкости и смазочные материалы	Tiger Sport 800 Tour
Подшипники и шарниры	Смазка Triumph Performance RG2 (NLGI 2)
Тормозная жидкость	Тормозная жидкость Triumph Performance DOT 4
Охлаждающая жидкость	Охлаждающая жидкость Triumph D2053 OAT (готовая смесь)
Приводная цепь	Смазка для цепи Triumph Performance
Моторное масло	Полностью или полусинтетическое моторное масло для мотоциклов 10W/40 или 10W/50, соответствующее спецификациям API SN (или выше) и JASO MA2. Рекомендуется использовать полностью синтетическое моторное масло Triumph Performance

Эта страница оставлена пустой намеренно

<b>A</b>	
Аксессуары, загрузка и пассажиры .....	165
Аксессуары .....	165
Грузоподъемность .....	167
Пассажиры .....	168
Температура окружающего воздуха .....	68
Антиблокировочная тормозная система (ABS) .....	157
Оптимизированная система ABS для поворотов .....	158
Сигнальная лампа .....	157
<b>B</b>	
Индикаторы угла наклона .....	223
Аккумулятор .....	230
Зарядка .....	234
Разряд .....	233
Утилизация .....	233
Установка .....	236
Техническое обслуживание .....	233
Демонтаж .....	231
Хранение .....	234
Установка кастрюли .....	181
Демонтаж .....	180
Bluetooth® .....	93
Тормоза .....	201
Торможение .....	155
Обкатка новых тормозных дисков и колодок .....	201
Жидкость для дисковых тормозов .....	205
Регулировка жидкости передних тормозов .....	206
Проверка жидкости передних тормозов .....	206
Проверка износа передних тормозов .....	202
Выключатели освещения .....	208
Оптимизированная система ABS при прохождении поворотов .....	158
Компенсация износа тормозных колодок .....	202
Регулировка уровня тормозной жидкости заднего тормоза .....	207
Проверка жидкости задних тормозов .....	207
Проверка износа задних тормозов .....	204
Яркость .....	77
<b>C</b>	
Очистка .....	
После стирки .....	256
Изделия из алюминия — нелакированные и неокрашенные .....	257
Изделия из черного хрома .....	258
Уход за изделиями из кожи .....	261
Хром и нержавеющая сталь .....	258
Выхлопная система .....	259
Частота очистки .....	254
Глянцевая окраска .....	257
Матовая окраска .....	257
«Монсун» .....	262
Подготовка к мойке .....	254
Уход за сиденьями .....	260
Стирка .....	256
На что следует обратить внимание .....	255
Лобовое стекло .....	261
Чистка и хранение .....	254
Сцепление .....	193
Регулировка .....	193
Осмотр .....	193
Элементы управления .....	
Регулятор тормозного рычага .....	101
Рычаг сцепления .....	101
Иммобилайзер двигателя .....	100
Кнопка подогрева ручек (при наличии) .....	106
Ключ зажигания .....	100
Замок зажигания/блокировка руля .....	98
Переключатели на левой ручке руля .....	103
Переключатели на правом руле .....	102
Управление дроссельной заслонкой .....	97
Охлаждающая жидкость .....	76
Датчик температуры охлаждающей жидкости .....	67
Система охлаждения .....	187
Замена охлаждающей жидкости .....	191
Регулировка уровня охлаждающей жидкости ..	189
Проверка уровня охлаждающей жидкости .....	189
Ингибиторы коррозии .....	188
Радиатор и шланги .....	191
Круз-контроль .....	111
Включение .....	111
Отключение .....	111

## СОДЕРЖАНИЕ

<b>D</b>	
Дневные ходовые огни (DRL) .....	61
Поворотники .....	251
Приводная цепь .....	194
Проверка на наличие повреждений .....	198
Регулировка свободного хода .....	196
Проверка свободного хода .....	196
Смазка .....	195
Проверка износа звездочек .....	199
Проверка износа .....	199
<b>E</b>	
Двигатель	
Трогание с места .....	152
Запуск двигателя .....	151
Остановка двигателя .....	150
Моторное масло .....	180
Замена масла и масляного фильтра .....	185
Проверка уровня масла .....	183
Технические характеристики и класс .....	186
Выключатель запуска/остановки двигателя	
Положение «RUN» .....	102
Положение «START» .....	102
Положение «STOP» .....	102
<b>F</b>	
Обтекатели .....	124
Установка .....	127
Демонтаж .....	124
Задний привод ( ) Приводная цепь ( )	
Установка защитного кожуха ( ) .....	200
Демонтаж .....	200
Проверка передней вилки .....	215
Топливо	
Заполнение топливного бака .....	110
Указатель уровня топлива .....	67
Марка топлива .....	107
Крышка топливного бака .....	109
Заправка .....	109
Состояние топлива .....	75
Предохранители .....	239
Идентификация .....	242
<b>G</b>	
Шестерни .....	78
Смена передач .....	153
Положение передачи .....	69
<b>H</b>	
Руководство и Инструмент	
Комплект руководств .....	145
Набор инструментов .....	145
Фары .....	247
Регулировка .....	249
Конденсация .....	248
Замена .....	251
Работа на высоких скоростях .....	162

## I

## Приборы

Температура окружающего воздуха.....	68
Меню настроек велосипеда.....	82
Настройка мотоцикла — Индикаторы.....	83
Настройка мотоцикла — Техническое обслуживание.....	84
Настройка мотоцикла — система контроля тяги (ТС).....	83
Настройка мотоцикла — TSA (при наличии).....	82
Bluetooth®.....	93
Яркость.....	77
Охлаждающая жидкость.....	76
Датчик температуры охлаждающей жидкости.....	67
Daytona 660.....	55
Навигация по дисплею.....	70
Настройки дисплея — Яркость.....	87
Настройки дисплея — Часы.....	90
Настройка дисплея — Дата.....	91
Настройка дисплея — Индикатор переключения передач.....	88
Настройка дисплея — Единицы измерения.....	89
Настройка дисплея — Видимые лотки.....	87
Меню настроек дисплея.....	86
Символ обледенения.....	69
Указатель уровня топлива.....	67
Состояние топлива.....	75
Положение коробки передач.....	69
Передачи.....	78
Панель информации.....	74
Главное меню.....	79
Счетчик пробега.....	66
Сброс до заводских настроек.....	93
Настройка режимов езды.....	81
Режимы езды.....	70, 80
Интервал технического обслуживания.....	77
Спидометр.....	65

Тахометр.....	66, 78
Tiger Sport 660.....	53
Tiger Sport 800.....	54
Trident 660 и Trident 660 — Triple Tribute.....	51
Trident 800.....	52
Показатели по поездке 2.....	86
Счетчики пробега.....	75
Настройка счетчика пробега — автоматический сброс.....	85
Настройка счетчика пробега — ручной сброс.....	85
Меню настройки срабатывания.....	84
Система контроля давления в шинах (TPMS) (если установлена).....	76
Предупреждающие и информационные сообщения.....	63
Сигнальные лампы.....	56

## L

Переключатели на левой ручке руля	
Кнопка автоматического включения дневных ходовых огней (DRL) (если установлена).....	105
Кнопка круиз-контроля (при наличии).....	105
Переключатель поворотников.....	104
Кнопка дальнего света.....	105
Кнопка звукового сигнала.....	104
Кнопка режима.....	104
Кнопки навигации.....	104
Подсветка номерного знака.....	251
Освещение.....	247
Поворотники.....	251
Фары.....	247
Регулировка фар.....	249
Замена фар.....	251
Подсветка номерного знака.....	251
Задний фонарь.....	251
Система для перевозки багажа	
Установка боковых сумок.....	133
Использование боковых сумок.....	130

<b>М</b>	
Техническое обслуживание	
Плановое техническое обслуживание .....	174
Зеркала	
Зеркала на руле.....	209
Регулировка зеркал.....	210
<b>О</b>	
Счетчик пробега.....	66
<b>Р</b>	
Парковка.....	160
Идентификация деталей	
.....28, 29, 30, 31, 32, 33, 34, 35, 36, 37, 38, 39	
Вид с места водителя .....	40, 41, 42, 43, 44, 45
<b>Р</b>	
Задний фонарь .....	251
Вид с места водителя .....	40, 41, 42, 43, 44, 45
Настройка режимов езды в системе «	
».....	81
Дождь.....	71
Дорога.....	71
Выбор.....	73
Спорт .....	72
Переключатели на правом руле	
Переключатель запуска/остановки двигателя	
— положение «RUN» .....	102
Переключатель запуска/остановки двигателя —	
положение «START» .....	102
Переключатель запуска/остановки двигателя —	
положение «STOP» .....	102
Кнопка аварийной сигнализации.....	102
Обкатка.....	146
<b>S</b>	
Безопасность	
Ежедневные проверки безопасности .....	147
Топливо и выхлопные газы.....	08
Руль и подножки .....	13
Шлем и одежда .....	09
Техническое обслуживание и оборудование.....	10
Парковка .....	11
Запчасти и аксессуары.....	15
Вождение .....	11
Мотоцикл.....	07
Плановое техническое обслуживание	
Утилизация отработанных жидкостей.....	175
Сиденья .....	119
Уход за сиденьями.....	119, 260
Установка сидений .....	121
Фиксатор сиденья.....	119
Демонтаж сиденья.....	120
Серийные номера	
Серийный номер двигателя.....	47
Идентификационный номер транспортного средства	
.....	47
Интервал технического обслуживания.....	77
Технические характеристики	
Система охлаждения 279, 284, 289, 294, 299, 304	
Daytona 660 .....	298
Электрооборудование	
..... 281, 286, 291, 296, 301, 306	
Двигатель.....	278, 283, 288, 293, 298, 303
Жидкости и смазочные материалы	
..... 282, 287, 292, 297, 302, 307	
Топливо .....	279, 284, 289, 294, 299, 304
Топливная система	
279, 284, 289, 294, 299, 304	
Зажигание.....	279, 284, 289, 294, 299, 304
Смазка .....	278, 283, 288, 293, 298, 303
Грузоподъемность .....	278, 283, 287, 293, 298, 303
Tiger Sport 800 .....	293
Tiger Sport 800 Tour.....	303
Tiger Sport 660 .....	287
Момент затяжки.....	282, 287, 292, 297, 302, 307
Коробка передач .....	280, 285, 290, 295, 300, 305
Trident 660 и Trident 660 — Triple Tribute	
.....	278
Trident 800.....	283

Шины .....	281, 286, 291, 296, 301, 306
Спидометр .....	65
Подставки .....	117
Центральная подставка .....	118
Крепления для подставки в пэддоке .....	118
Боковая подставка .....	117
Проверка подшипников рулевого механизма ( ) .....	211
Подшипники рулевого механизма/колес .....	211
Хранение	
Подготовка после хранения .....	264
Подготовка к хранению .....	263
Суспензия .....	214
Регулировка амортизаторов передней подвески .....	220
Регулировка отбоя передней подвески .....	219
Регулировка заднего отскока .....	222
Регулировка предварительного натяжения задней пружины .....	221
Настройки подвески .....	216
<b>T</b>	
Тахометр .....	66, 78
Управление дроссельной заслонкой .....	192
Использование тормозов .....	97
Технический осмотр .....	192
Система контроля тяги (TC) .....	112
Оптимизированная система контроля тяги в поворотах .....	112
Настройки .....	113
Счетчики пробега .....	75
Система помощи при переключении передач Triumph (TSA) .....	154
Система контроля давления в шинах (TPMS) .....	114
Запасные шины .....	116
Батареи датчиков .....	116
Серийный номер датчика .....	116
Контрольная лампа давления в шинах .....	62
Давление в шинах .....	115, 226
Система контроля давления в шинах (TPMS) (если установлена) .....	76
Шины .....	224, 316
Минимальная глубина протектора .....	226
Замена .....	116, 227
Давление в шинах .....	225
Тип шин .....	224
Износ шин .....	226

**W**

Сигнальные лампочки	
Сигнальная лампа антиблокировочной системы тормозов (ABS) .....	59
Контрольная лампа круиз-контроля .....	59
Сигнальная лампа дневных ходовых огней (DRL) (если установлена) .....	61
Индикатор поворота .....	61
Индикатор иммобилайзера	
двигателя/сигнализации 58	
Индикатор неисправности системы управления двигателем (MIL) .....	56
Общий предупреждающий символ .....	62
Аварийные световые сигнализаторы .....	61
Индикатор включения дальнего света .....	61
Сигнализатор высокой температуры охлаждающей жидкости 57	
Сигнализатор низкого заряда аккумулятора .....	62
Контрольная лампа низкого уровня топлива .....	61
Сигнализатор низкого давления масла .....	57
Контрольная лампа нейтральной передачи .....	61
Контрольная лампа отключения системы контроля тяги (TC) .....	60
Контрольная лампа системы контроля тяги (TC) .....	60
Предупреждения .....	05
Техническое обслуживание .....	05
Система шумоподавления .....	06
Руководство для владельца .....	03
QR-код .....	04
Свяжитесь с Triumph .....	06
Техническая информация Triumph (TTI) .....	04
Расположение предупреждающих наклеек .....	16, 17, 18, 19, 20, 21, 22, 23, 24, 25, 26, 27
Предупредительные наклейки .....	05
Сигнальные лампы .....	56
Проверка подшипников колес .....	213
Лобовое стекло .....	145
Регулировка .....	145
Очистка .....	261

# ИНФОРМАЦИЯ О СЕРТИФИКАЦИИ

Данный раздел содержит информацию о сертификации, которая должна быть включена в настоящее Руководство пользователя.

## Радиооборудование Директива ЕС 2014/53

Мотоциклы Triumph оснащены различными устройствами радиооборудования. Данные устройства радиооборудования должны соответствовать требованиям Директивы ЕС 2014/53/EU об устройствах радиооборудования. Полный текст декларации о соответствии ЕС для каждого устройства радиооборудования доступен по следующему адресу:

[www.triumphmotorcycles.co.uk/public-content/triumph-radio-device-approvals](http://www.triumphmotorcycles.co.uk/public-content/triumph-radio-device-approvals)

В приведенной ниже таблице указаны частоты и уровни мощности радиооборудования в соответствии с Директивой ЕС 2014/53/EU. В таблице представлены все виды радиооборудования, используемые в мотоциклах марки Triumph. Только некоторые виды радиооборудования, указанные в таблице, применимы к конкретным моделям мотоциклов.

Радиооборудование	Диапазон частот	Максимальный уровень мощности передачи	Производитель
Блок управления шасси	Диапазоны приема: 433,92 МГц, 134,2 кГц Приемник категории 2 Диапазоны передачи: 134,2 кГц Передатчик класса 1 Стационарная антенна с индуктивной петлей	287 нВт ERP	Pektron Альфретон-роуд, Дерби, DE21 4AP Великобритания
Блок дистанционного управления	Диапазоны приема: 433,92 МГц, 134,2 кГц Приемник категории 2 Диапазоны передачи: 134,2 кГц Передатчик класса 1 с фиксированной индуктивной петлевой антенной	6,28 мкВт (ERP)	
Блок дистанционного управления 2	Диапазоны приема: 433,92 МГц, 134,2 кГц Приемник категории 2 Диапазоны передачи: 134,2 кГц Передатчик класса 1 Стационарные антенны с индуктивной петлевой катушкой	3,01 мкВт (ERP)	
Брелок системы бесключевого доступа	Диапазоны приема: 134,2 кГц Приемник категории 2 Диапазоны передачи: 433,92 МГц, 134,2 кГц Класс: не применимо Тип антенны: встроенная антенна (печатная плата)	0,019 мВт ERP	

Радиооборудование	Диапазон частот	Максимальный уровень мощности передачи	Производитель
Иммобилайзер (мотоциклы с системой ключей)	Диапазоны приема: 433,92 МГц, 125 кГц Диапазоны передачи: от 120,9 кГц до 131,3 кГц	5 дБмА/м на расстоянии 10 м	Технология LDL Parc Technologique Du Canal, 3 Rue Giotto,
Система контроля давления в шинах (TPMS)	Диапазоны приема: нет Диапазоны передачи: от 433,97 МГц до 433,87 МГц	0,063 мВт	31520 Рамонвиль-Сен-Ань, Франция
Блок управления системой сигнализации Triumph	Диапазоны приема: 433,92 МГц Диапазоны передачи: нет	Н/Д	Scorpion Automotive Ltd Драмхед-роуд,
Пульт дистанционного управления/брелок для системы сигнализации Triumph	Диапазоны приема: нет Диапазоны передачи: 433,92 МГц	10 мВт ERP	
Блок управления дополнительной системой сигнализации — Triumph Protect+	Диапазоны приема: 433,92 МГц Диапазоны передачи: нет	Н/Д	Бизнес-парк Чорли-Норт, Чорли, PR6 7DE
Пульт дистанционного управления/брелок системы сигнализации — Triumph Protect+	Диапазоны приема: нет Диапазоны передачи: 433,92 МГц	1 мВт ERP	Великобритания
Приборная панель	Диапазоны приема и передачи: от 2402 МГц до 2483,5 МГц	7,4 дБм	MTA SpA Viale dell'Industria, 12 26845 Кодоньо (LO) Италия
Модуль связи My Triumph	Диапазоны приема и передачи: от 2402 МГц до 2480 МГц	100 мВт	C.O.V.O. S.p.A. via Tito Speri 10 25024 Лено (BS)  Италия
Радар слепых зон	Диапазоны приема и передачи: от 24,05 до 24,25 ГГц	100 мВт (20 дБм) пиковая EIRP	ADC Automotive Distance Control Systems GmbH Peter-Dornier-Strasse 10,  88131 Линдау, Германия

# ИНФОРМАЦИЯ О СЕРТИФИКАЦИИ

## Заявление о соответствии европейским требованиям к радиооборудованию

Эксплуатация электрических устройств, установленных на данном мотоцикле, подчиняется следующим двум условиям:

- ▼ Данное устройство не должно создавать вредных помех.
- ▼ Данное устройство должно принимать любые получаемые помехи, включая помехи, которые могут привести к нежелательной работе.

Внесение изменений или модификаций в устройство может привести к аннулированию права пользователя на эксплуатацию оборудования.

### Адрес представительства в Европейском союзе

Triumph Motocicletas Espana S.L. C/Cabo Rufino

Lazaro

14 - E

28232 — Лас-Росас-де-Мадрид

Испания

## Канадская сертификация

Данное устройство содержит передатчик(и)/приемник(и), не требующие лицензии, которые соответствуют требованиям RSS (Радиочастотного спектра) Министерства инноваций, науки и экономического развития Канады.

Эксплуатация осуществляется при соблюдении следующих двух условий:

1. Данное устройство не должно создавать помех.
2. Данное устройство должно принимать любые помехи, включая помехи, которые могут привести к нежелательной работе устройства.

Информация о воздействии радиочастотного излучения:

Данное оборудование соответствует пределам воздействия излучения, установленным для неконтролируемой среды. Данное оборудование следует устанавливать и эксплуатировать с соблюдением минимального расстояния 20 см между источником излучения и вашим телом.

## Шины

Со ссылкой на Постановление о пневматических шинах и камерах для автомобилей (контроль качества) от 2009 года, пункт 3 (с), компания Triumph Motorcycles Ltd. заявляет, что шины, установленные на данном мотоцикле, соответствуют требованиям стандарта IS 15627: 2005 и требованиям Центральных правил по автотранспортным средствам (CMVR) 1989 года.